

**NORMATIVA MUNICIPAL
ANY 2024**

NÚM.	TÍTOL	APROVACIÓ
0	REGLAMENT ORGÀNIC MUNICIPAL	27.07/2023
1	REGLAMENT D'HONORS I DISTINCIONS	
2	NORMES INSTAL·LACIÓ DE LLOCS DE VENDA I ATRACCIONS A LA VIA PÚBLICA	31.03.2000
3	REGLAMENT DE CONTROL I TINEÇA D'ANIMALS DOMÈSTICS	04.11.2002
4	REGLAMENT SERVEI SUBMINISTRAMENT D'AIGÜES POTABLES	27.01.2006
5	ORDENANÇA ACTIVITATS I INSTAL·LACIONS DE RADIOCOMUNICACIÓ	
6	ORDENANÇA PROTECCIÓ PAISATGE NATURAL A L'ÀMBIT RURAL	01.01.2004
7	ORDENANÇA REGULADORA DE LA IMMOBILITZACIÓ I RETIRADA DE VEHICLES DE LES VIES PÚBLIQUES	05.10.2009
8	ORDENANÇA D'APLICACIÓ AGRÍCOLA DE DEJECCIONS RAMADERES	04.10.2005
9	ORDENANÇA NETEJA VIA PÚBLICA	30.09.2020
10	ORDENANÇA SOBRE LOCALS DE PÚBLICA CONCURRENCIA ON S'EXERCEIX LA PROSTITUCIÓ	
11	ORDENANÇA DE PARTICIPACIÓ I INFORMACIÓ CIUTADANA	DESEMBRE 2008
12	ORDENANÇA REGULADORA DE L'ADMINISTRACIÓ ELECTRÒNICA	2011
13	ORDENANÇA REGULADORA REGLAMENT ÚS ESCORXADOR	01.01.10
14	ORDENANÇA REGULADORA DEL SOROLL I LES VIBRACIONS EN EL MUNICIPI DE SANT JOAN DE LES ABADESSES	01.01.2013
15	ORDENANÇA REGULADORA DELS RÈGIMS D'INTERVENCIÓ ADMINISTRATIVA DE LES ACTIVITATS I INSTAL·LACIONS AL MUNICIPI DE SANT JOAN DE LES ABADESSES	28.11.2014
16	ORDENANÇA REGULADORA DEL MERCAT DE VENDA NO SEDENTÀRIA DE SANT JOAN DE LES ABADESSES	28.11.2014
17	ORDENANÇA GENERAL DE SUBVENCIONS	27.11.2015
18	ORDENANÇA VOLUNTARIAT	20.05.2016
19	REGLAMENT INTERN D'ARMAMENT DE LA POLICIA LOCAL DE SANT JOAN DE LES ABADESSES	20.05.2016
20	ORDENANÇA DE CREACIÓ I FUNCIONAMENT DEL REGISTRE ELECTRÒNIC DE L'AJUNTAMENT DE SANT JOAN DE LES ABADESSES	24.05.2019
21	REGLAMENT INTERN DEL CONSISTORI JUVENIL DE SANT JOAN DE LES ABADESSES	27.11.2019
22	ORDENANÇA PER A LA PROMOCIÓ DE LES INSTAL·LACIONS D'AUTOCONSUM AMB ENERGIA FOTOVOLTAICA EN EL MUNICIPI DE SANT JOAN DE LES ABADESSES	14.02/2022
23	REGLAMENT DE LA SEU ELECTRÒNICA DE L'AJUNTAMENT DE SANT JOAN DE LES ABADESSES	11.06/2021
24	ORDENANÇA DE POLICIA I BON GOVERN	06.02.2023
25	REGLAMENT REGISTRE MUNICIPAL D' ENTITATS	05.06.2023
26	REGLAMENT DE FUNCIONAMENT DE LA BÚSTIA ÈTICA I DE BON GOVERN DE L'AJUNTAMENT DE SANT JOAN DE LES ABADESSES	05.06.2023
27	REGLAMENT SERVEI CEMENTIRI	09.08.2023
28	ORDENANÇA REGULADORA DE L'ESTALVI D'AIGUA DE XARXA	05.12.2023
29	ORDENANÇA REGULADORA DE LES INFRACCIONS PER MALBARATAMENT D'AIGUA DE XARXA EN SITUACIONS DE SEQUERA	05.12.2023

ALTRES DISPOSICIONS:

1	BASES ADJUDICACIÓ HABITATGES BUITS COLÒNIA ESPONA	27.01.2012
2	NORMES D'US DEL PATI DE L'ESCOLA MESTRE ANDREU EN HORARI NO LECTIU	27.11.2019

NÚM. 0
REGLAMENT ORGÀNIC MUNICIPAL DE L'AJUNTAMENT DE SANT JOAN DE LES ABADESSES

ÍNDEX

PREÀMBUL

TÍTOL PRELIMINAR:

DISPOSICIONS GENERALS

- Art. 1.- Objecte
- Art. 2.- Rang jeràrquic i legislació aplicable
- Art. 3.- Àmbit d'aplicació
- Art. 4.- Llengua pròpia

TÍTOL PRIMER: DE LA CONSTITUCIÓ, VIGÈNCIA I FINALITZACIÓ DEL MANDAT CORPORATIU

Capítol I

De la Constitució de la Corporació

- Art. 5.- Lloc, dia i hora de constitució
- Art. 6.- Activitats prèvies
- Art. 7.- Quòrum de constitució de la sessió
- Art. 8.- Mesa d'edat
- Art. 9.- Procediment de constitució

Capítol II

De l'Elecció de l'Alcalde o Alcaldessa

- Art. 10.- Elecció de l'Alcalde o Alcaldessa
- Art. 11.- Presentació de candidatures
- Art. 12.- Procediment d'elecció
- Art. 13.- Escrutini
- Art. 14.- Quòrum de votació
- Art. 15.- Proclamació d'Alcalde o Alcaldessa
- Art. 16.- Presa de possessió del càrrec d'Alcalde o Alcaldessa
- Art. 17.- Absència de l'Alcalde o Alcaldessa proclamat
- Art. 18.- Prorroga de funcions de la Mesa d'Edat

Capítol III

Primeres Mesures Organitzatives

- Art. 19.- El Cartipàs Municipal
- Art. 20.- Competències organitzatives de l'Alcalde o Alcaldessa
- Art. 21.- Competències organitzatives del Ple

Capítol IV

Finalització del Mandat

- Art. 22.- Durada del mandat dels regidors/res
- Art. 23.- Durada del mandat de l'Alcalde o Alcaldessa
- Art. 24.- Prorroga de funcions

Art. 25.- Operacions derivades de la finalització efectiva del mandat corporatiu

TÍTOL SEGON: ESTATUT DELS MEMBRES DE LA CORPORACIÓ

Capítol I

De la Condició de Regidor

Article 26.- Definició

Article 27.- Exigència de responsabilitat

Article 28.- Nombre membres corporació

Capítol II

Dels Drets dels Regidors i Regidores

Article 29- Drets bàsics

Article 30.- Informació

Article 31.- Informació d'accés directe

Article 32.- Procediment i confidencialitat

Article 33.- Consulta documentació

Article 34.- Retribucions i indemnitzacions

Article 35.- Règim de dedicacions

Article 36.- Establiment dedicacions

Article 37.- Règim indemnitzacions

Article 38.- Relacions i comunicacions amb la Corporació

Capítol III

Dels deures dels membres de la Corporació

Article 39.- Obligacions dels Regidors

Article 40.- Incompatibilitat

Article 41.- Declaració de béns i activitats

Article 42.- Deure de cortesia

Article 43.- Règim sancionador

TÍTOL TERCER: L'ORGANITZACIÓ MUNICIPAL

Article 44.- Estructura orgànica

Capítol I- Els òrgans municipals necessaris de caràcter decisoris:

Article 45.- Òrgans de govern

Secció Primera - De l'Alcalde o Alcaldessa

Article 46.- Naturalesa jurídica

Article 47.- Competències

Article 48.- Renúncia al càrrec

Article 49.- Moció de censura

Article 50.- Qüestió de confiança

Article 51.- Delegació de competències

Article 52.- Regidors i Regidores delegats

Article 53.- Exercici de les delegacions

Article 54.- Límits a la delegació

Article 55.- Revisió dels actes dictats per delegació

Article 56.- Avocació de la delegació

Secció segona - Dels Tinents/tes d'Alcaldia

Article 57.- Naturalesa jurídica i elecció

Article 58.- Funcions

Article 59.- Limitacions

Article 60.- Pèrdua de la condició

Secció tercera- Del Ple Municipal

Article 61.- Naturalesa jurídica

Article 62.- Competències

Article 63.- Règim de sessions

Article 64.- Lloc de celebració

Article 65.- Caràcter públic de les sessions

Article 66.- Absència durant la sessió

Article 67.- Nomenclatura de la documentació de Ple

Article 68.- Normes generals desenvolupament de la sessió

Article 69.- Deliberació

Article 70.- Crida a l'ordre i a la qüestió

Article 71.- Votació d'acords

Article 72.- Tipus de votació

Article 73.- Quòrums de votació

Article 74.- Punts d'urgència

Article 75.- Part de control

Article 76.- Principi d'unitat d'acte

Article 77.- Precs i preguntes

Article 78.- Acta de les sessions

Secció quarta - De la Junta de Govern Local

Article 79.- Naturalesa jurídica i composició

Article 80.- Atribució i competències

Article 81.- Règim de sessions

Article 82.- Constitució i adopció d'acords

Article 83.- Acta de les sessions

Article 84.- Normes de funcionament

Capítol II- Els òrgans municipals necessaris de caràcter deliberatiu:

Secció primera- Les Comissions Informatives

Article 85.- Naturalesa jurídica

Article 86.- Classes de Comissions Informatives

Article 87.- Atribucions

Article 88.- Creació, composició i durada de les Comissions Informatives de caràcter permanent Article 89.-

Creació, composició i durada de les Comissions Informatives de caràcter especial

Article 90.- Facultats i objecte

Article 91.- Composició

Article 92.- Adscripció de membres a les Comissions Informatives

Secció segona- La Comissió Especial de Comptes

Article 93.- Naturalesa jurídica i funcions

Article 94.- Règim de sessions

Secció tercera- Dels Grups polítics municipals

Article 95.- Naturalesa jurídica

Article 96.- Composició

Article 97.- Constitució i representació

Article 98.- Mitjans materials i econòmics

Article 99.- Portaveus de grup

TÍTOL QUART: DE LA PARTICIPACIÓ

Capítol I - De la participació i informació ciutadanes

Article 100.- Drets dels veïns

Capítol II - De la Informació dels ciutadans

Article 101.- L'obligació municipal d'informar

Capítol III - Consulta i accés a la documentació

Article 102.- Règim jurídic

Article 103.- Procediment per obtenir l'accés a la documentació.

Article 104.- Obtenció de còpies i certificacions

Capítol IV - De la Participació

Article 105.- El dret de participació

Article 106.- El dret de petició

Article 107.- El dret de proposta

Article 108.- Participació en les sessions plenàries

Article 109.- Participació oberta

Article 110.- Consulta popular

Capítol V - De la iniciativa popular

Article 111.- Règim jurídic

Capítol VI - De les associacions dels veïns i entitats ciutadanes del municipi

Article 112.- Règim jurídic

Article 113.- Drets generals

Article 114.- Ajuts econòmics

Article 115.- Ajuts materials

Secció primera - El Registre municipal d'Entitats

Article 116.- Règim jurídic

Article 117.- Inscripció

Article 118.- Eficàcia inscripció

Article 119.- Obligacions entitats

Capítol VII - Dels Consells Municipals

Article 120.- Règim jurídic

Article 121.- Composició

DISPOSICIONS ADDICIONALS.- primera i segona

DISPOSICIÓ DEROGATÒRIA.- única

DISPOSICIÓ FINAL.- únic

PREÀMBUL

La Llei 7/1985, de 2 d'abril, reguladora de les bases del règim local, és la norma en la que es contenen les determinacions de caràcter bàsic del regim jurídic dels municipis, com a entitats locals de base territorial. Alhora, el Decret Legislatiu 2/2003, de 28 d'abril, pel qual s'aprova el text refós de la Llei municipal i de règim local de Catalunya, regula en l'àmbit autonòmic aquest règim jurídic. Ambdues normes, donen compliment al principi d'autonomia local que es recull a l'article 140 de la Constitució.

En aquest sentit, es reconeix als municipis la potestat d'autoorganització, com a potestat reglamentària específica, l'exponent màxim de la qual el constitueix la possibilitat d'aprovar un Reglament Orgànic Municipal, les determinacions del qual, dins del marc de la legislació bàsica i de la legislació local de Catalunya, preval, en virtut del principi de competència, respecte de les normes reglamentàries estatals o autonòmiques que, en aquesta matèria, s'haguessin promulgat o poguessin promulgar-se en el futur, donant-se així primàcia a l'interès local, en quan a l'organització interna, respecte de l'interès autonòmic o estatal.

Per altra banda, els Reglaments Orgànics, respecte el bloc de la constitucionalitat, no han de quedar relegats únicament a precisar la legislació de regim local estatal i autonòmic, ja que, al ser la potestat reglamentària inherent a l'autonomia local garantida per la Constitució, i estar, per tant, implícita a l'article 137 d'aquesta, com ha entès el Tribunal Suprem en la seva sentència de 27 de març de 1985, es reconeix als municipis un marc propi per a regular, dins del marc de la Llei, les especificitats del seu règim d'organització i de funcionament.

L'Ajuntament de Sant Joan de les Abadesses, disposa a dia d'avui d'un Reglament Orgànic Municipal que ha estat vigent des del 2 de març de 1992, però donat que el mateix no ha estat revisat al llarg de la seva vigència i que en els darrers anys s'han produït nombroses modificacions legislatives en matèria de règim local, cal procedir a la seva substitució, tant pel que fa a continguts com a sistemàtica.

TÍTOL PRELIMINAR: DISPOSICIONS GENERALS

Article 1.- Objecte

El present Reglament té per objecte regular l'organització i el règim de funcionament dels òrgans municipals de l'Ajuntament de Sant Joan de les Abadesses, el seu règim jurídic i l'estatut dels membres de la Corporació, de conformitat amb la potestat que a aquests efectes atorga a l'Ajuntament l'article 4.1.a) de la Llei 7/1985 Reguladora de les bases del règim Local.

Així mateix, aquest Reglament estén el seu objecte a la regulació de les vies i procediments per a fer efectiu el dret d'informació i participació ciutadana reconegut pels articles 9.2 i 23.1 de la Constitució i pels articles 69 i següents de la Llei abans esmentada.

Article 2.- Rang jeràrquic i legislació aplicable

Aquest Reglament constitueix la font normativa reglamentària bàsica a nivell organitzatiu d'aquest Ajuntament que, juntament amb les disposicions contemplades en la legislació bàsica estatal i en la Llei Municipal i de Règim Local de Catalunya, conformaran la regulació de l'organització municipal.

Les normes que amb caràcter reglamentari s'haguessin dictat o pugessin dictar-se en el futur per les Corts Generals o pel Parlament Català en matèria d'organització municipal, sempre que no tinguin naturalesa de normes bàsiques, tindran caràcter supletori d'aquest Reglament en tot allò que no s'oposin a la lletra o a l'esperit d'aquesta regulació.

En conseqüència, a més del previst en aquest Reglament, seran d'aplicació les disposicions legals reguladores de la matèria, contingudes en les normes següents:

A) Legislació directament aplicable.

1. La Constitució.
2. L'Estatut d'Autonomia de Catalunya.
3. La Carta Europea d'Autonomia Local, ratificada per Espanya mitjançant Instrument de 20 de gener de 1988.
4. La Llei 7/1985, de 2 d'abril, Reguladora de les Bases del Regim Local i els preceptes bàsics del Reial Decret 781/1986, de 18 d'abril, pel qual s'aprova el text refós de les disposicions legals vigents en matèria de règim local.
5. El Decret Legislatiu 2/2003, de 28 d'abril, pel qual s'aprova el Text Refós de la Llei Municipal i de Regim Local de Catalunya.
6. Les disposicions bàsiques que resultin aplicables de la Llei 30/1992, de 26 de novembre, de Règim Jurídic de les Administracions Públiques i del procediment administratiu comú.
7. Qualsevol altra disposició legal, estatal o autonòmica, que per raó de la matèria o pel seu caràcter bàsic resulti de directa aplicació.

B) Legislació de caràcter supletori.

El Reglament d'Organització, Funcionament i Règim Jurídic de les Corporacions Locals, aprovat per Decret 2568/1986, de 28 de novembre, l'aplicació supletòria del qual únicament serà possible respecte de llacunes d'aquest reglament que no puguin ser salvades mitjançant l'aplicació d'altres preceptes d'aquest o dels Principis generals que informen aquest Reglament i la legislació a que s'ha fet referència en l'apartat A) d'aquest article.

Qualsevol altra norma reglamentària, estatal o autonòmica, que en matèria d'organització municipal pogués dictar-se en el futur.

Article 3.- Àmbit d'aplicació

Aquest Reglament serà d'aplicació a l'Ajuntament de Sant Joan de les Abadesses i al seu Organisme Autònom, en allò que el pugui afectar, quan els preceptes d'aquest Reglament es refereixin a ells, estenent la seva eficàcia al territori del seu terme municipal.

Article 4.- Llengua pròpia

D'acord amb allò disposat a la Llei 1/1998, de 7 de gener, de política lingüística i l'article 5 del Decret Legislatiu 2/2003, de 28 d'abril, pel qual s'aprova el Text Refós de la Llei municipal i de règim local de Catalunya, la llengua pròpia d'aquest Ajuntament és el català, sense perjudici del dret dels ciutadans a relacionar-se amb l'Ajuntament en llengua castellana i a obtenir en aquesta llengua les certificacions i altres documents als quals tinguin dret, si així ho sol·liciten.

TÍTOL PRIMER DE LA CONSTITUCIÓ, VIGÈNCIA I FINALITZACIÓ DEL MANDAT CORPORATIU

Capítol I

De la Constitució de la Corporació

Article 5.- Lloc, dia i hora de constitució

La Corporació es constituirà en sessió pública de caràcter extraordinari, a les 12 hores del vigèssim dia posterior a la celebració de les eleccions, a excepció que s'hagués presentat recurs contenciós electoral contra la proclamació dels Regidors i Regidores electes, constituint-se, en aquest supòsit, el quadragèsim dia posterior a la celebració de la jornada electoral, a la mateixa hora.

La constitució de l'Ajuntament tindrà lloc en el Saló de Sessions de la Casa Consistorial, o lloc habilitat a l'efecte, quan raons de força major així ho aconsellin, o quan esdeveniments catastròfics impedeixin la seva celebració en el Saló de Sessions.

En aquests supòsits, l'Alcalde o Alcaldessa sortint, en exercici de les funcions prorrogades a que fa referència l'article 24 d'aquest Reglament, dictarà resolució motivada, que s'haurà de notificar a tots els Regidors i Regidores electes, habilitant el lloc corresponent per a la celebració de la sessió.

Article 6.- Activitats prèvies

Amb caràcter previ a la celebració de la sessió constitutiva, i amb l'objecte de facilitar el seu desenvolupament, s'hauran de lliurar a la secretaria General de la Corporació, les credencials expedides a favor de cada Regidor o Regidora electe per la Junta Electoral de Zona.

Així mateix, els Regidors i Regidores electes hauran de formular, en els models que figuren com a documents annexos números 1 i 2 a aquest Reglament, dues declaracions, una sobre causes de possible incompatibilitat i sobre qualsevol activitat que els proporcioni o els pugui proporcionar ingressos econòmics, i una altra dels seus bens patrimonials.

A efectes de facilitar aquestes actuacions preliminars i el desenvolupament de la sessió constitutiva, i amb caràcter previ a aquesta, pel/la secretari/a-interventor/a municipal es dirigirà un escrit a cadascun dels Regidors i Regidores electes, comunicant-los el dia, lloc i hora de la sessió i facilitant-los sengles models de declaració i un petit protocol de la sessió.

El/la secretari/a-interventor/a municipal adoptarà les mesures precises, cadascú en l'àmbit de les seves respectives competències, perquè el dia de la constitució es disposi d'un acta d'arqueig i estiguin preparats i actualitzats els justificants de les existències en metàl·lic o valors propis de la Corporació, dipositats en la Caixa Municipal o en Entitats bancàries, així com la documentació referida a l'inventari del patrimoni municipal, amb els seus annexos.

A aquests efectes, prèvia aprovació inicial de la corresponent comprovació dels seus respectius inventaris per part dels Ens municipals descentralitzats, s'aprovarà la comprovació de l'inventari consolidat municipal per la Corporació sortint, en l'última sessió plenària anterior a la prevista a l'article 25 d'aquest reglament per a l'aprovació de l'acta de l'última sessió celebrada, i s'aixecarà un acta d'arqueig de data de l'últim dia del mes anterior, que es complementarà, dintre dels 10 dies següents al de la sessió constitutiva, amb una altra acta d'arqueig de data del dia de la sessió constitutiva.

Article 7.- Quòrum de constitució de la sessió

Per a la vàlida celebració de la sessió, hauran de concorre a ella la majoria absoluta de Regidors i Regidores electes.

Si concorreguessin un nombre inferior de Regidors i Regidores electes, aquests s'entendran convocats automàticament per a celebrar la sessió constitutiva dos dies després en el mateix lloc i a la mateixa hora.

En aquesta segona convocatòria quedarà constituïda la Corporació qualsevol que fos el nombre de Regidors i Regidores que concorrin, sempre que s'assoleixi el mínim indispensable per a poder constituir la Mesa d'Edat que es regula en l'article següent.

Article 8.- Mesa d'Edat

Per a la constitució de la Corporació es constituirà una Mesa d'Edat, integrada pels membres electes de major i menor edat presents a l'acte, i actuarà com a secretari, el/la secretari/a General de la Corporació.

El membre de l'esmentada Mesa de major edat, assumirà la Presidència d'aquesta, en ordre a l'assumpció de les competències relatives a direcció de l'acte i control de l'ordre.

Article 9.- Procediment de constitució

La constitució de la Corporació es portarà a terme d'acord amb el procediment establert en la legislació electoral, corresponent a la Mesa les competències bàsiques següents:

a) Comprovació de credencials:

La Mesa comprovarà les credencials presentades pels membres electes que hagin comparegut a la sessió i les confrontarà amb el certificat expedit per la Junta Electoral de Zona, comprovant, amb un document fefaent, que incorpori fotografia, la identitat dels compareixents.

b) Advertiment sobre presumptes incompatibilitats i interessos:

El/la President/a de la Mesa d'edat requerirà als membres electes presents a efectes de que, si els afecta alguna de les causes d'incompatibilitat previstes per la Llei Orgànica del Règim Electoral General i altra legislació concordant, ho manifestin en l'acte, a efectes d'iniciar el procediment a que es fa referència en l'article 40 del present Reglament.

c) Control de presentació de les declaracions de béns i d'activitats:

El/la President/a de la Mesa d'edat donarà compte dels membres electes que no hagin presentat les declaracions exigides per l'article 75.7 de la Llei Reguladora de les Bases del Règim Local, recordant-los l'obligació que tenen d'efectuar-les abans de la presa de possessió.

De no presentar-les, se'ls impedirà prendre possessió del càrrec i se'ls cominarà per la Mesa d'edat a que abandonin el seu escó.

d) Presidència de l'acte de presa de possessió dels Regidors i Regidores:

En ordre a la constitució de la Corporació, la Mesa prendrà jurament o promesa del càrrec a tots els Regidors i Regidores electes, d'acord amb la formula següent:

"Jureu o prometeu, per la vostra consciència i honor, complir fidelment les obligacions del càrrec de Regidor/Regidora de l'Ajuntament de Sant Joan de les Abadesses, amb lleialtat al Rei, i respectar i fer respectar la Constitució i l'Estatut d'Autonomia de Catalunya."

Primerament realitzarà el jurament promesa els regidors que configuren la mesa d'edat. En primer lloc el regidor/a de més edat i en segon lloc, el o la de menor edat. Seguidament es realitzarà el jurament o promesa individualitzat, per ordre alfabètic del cognom de cada regidor/a, a mesura que el/la secretari/a General de la Corporació vagi nomenant a cada Regidor o Regidora electes. A mesura que jurin el càrrec prendran possessió de l'escó que els correspongui a la Sala de Plens.

Si algun dels membres electes es nega a efectuar el jurament o promesa esmentat, o l'efectua mitjançant expressions que impliquin condició, reserva o limitació, de manera que buidin de contingut el compromís adquirit de respecte a la Constitució i al model democràtic que aquesta representa, la Mesa d'edat els impedirà prendre possessió del càrrec i els cominarà a que abandonin l'escó.

e) Presa de possessió i lliurament de distintius:

Efectuat el jurament o promesa esmentat, s'entendrà que els Regidors i Regidores electes que així ho hagin fet, prenen possessió del seu càrrec i adquireixen la plena condició de Regidors i Regidores de l'Ajuntament de Sant Joan de les Abadesses i de membres de la Corporació, i se'ls farà el lliurament, pel/la President/a de la Mesa d'edat, dels distintius propis de càrrec, tals com bandes, insígnies o d'altres distincions.

El lliurament dels esmentats distintius als Regidors o Regidores membres de la Mesa d'edat s'efectuarà per ells mateixos, amb caràcter recíproc, rebent-los en primer lloc el de major edat.

Declaració de constitució de la Corporació:

Efectuada per tots els Regidors i Regidores presents la promesa o jurament del càrrec, el/la President/a de la Mesa d'edat declararà constituïda la nova Corporació.

Els Regidors o Regidores electes que no concorrin a la sessió, o que concorren a ella hagin estat cominats a abandonar el seu esco, per no complir amb els requisits i solemnitats previs exigits per l'Ordenament Jurídic, podran prendre possessió en sessions plenàries posteriors, davant la Corporació, previ compliment de les formalitats a que s'ha fet referència en les lletres c) i d) d'aquest article.

Capítol II

De l'elecció de l'Alcalde o Alcaldessa

Article 10.- Elecció de l'Alcalde o Alcaldessa

En la mateixa sessió extraordinària, sota la Presidència de la Mesa d'edat i a continuació de la constitució de la Corporació, es procedirà a l'elecció de l'Alcalde o Alcaldessa de la ciutat.

Article 11.- Presentació de candidatures

Podran presentar la seva candidatura a Alcalde o Alcaldessa de la ciutat, els Regidors i Regidores que hagin adquirit tal condició i que encapçalin les seves corresponents llistes.

A aquests efectes el/la President/a de la Mesa d'edat convidarà a tots els Regidors i Regidores a que proposin candidats/es o manifestin si desitgen ser proclamats candidats/es a Alcalde o Alcaldessa.

Conclòs aquest tràmit, el/la President/a de la Mesa d'edat proclamarà els candidats i candidates a Alcalde o Alcaldessa de la ciutat.

Article 12.- Procediment d'elecció

S'aplicarà el sistema de votació nominal, sempre i quan no s'acordi un altre sistema.

A aquests efectes, i segons vagin prenent possessió dels seus càrrecs, es lliurarà a tots els membres de la Corporació una papereta i un sobre de característiques idèntiques per salvaguardar el secret del vot.

Proclamades les candidatures, cada Regidor i Regidora emetrà el seu vot, escrivint el nom i cognoms del candidat en la papereta i dipositant-lo, dintre del sobre, en una urna transparent, degudament tancada, que hi haurà a la seva disposició, a mesura que, de manera nominal, vagin sent cridats pel/la secretari/a General de l'Ajuntament.

Article 13.- Escrutini

Finalitzada la votació, la Mesa d'edat procedirà a obrir la urna. El/la President/a d'aquesta remourà prèviament els sobres en ella dipositats per, a continuació, extreure'ls d'un a un i obrir-los, llegint en veu alta la votació efectuada.

Els vots podran ser vàlids, en blanc o nuls. Seran vàlids els vots que continguin el nom d'un sol dels candidats/es proclamats; en blanc els que no continguin cap candidat/a i nuls el que continguin més d'un candidat/a, en la mateixa o varies paperetes, o el vot a favor del Regidor o Regidora no proclamat com a tal.

Si en el mateix sobre hi ha més d'una papereta, però en totes es vota al mateix candidat/a, o en una es vota a un candidat/a i les demés estan en blanc, solament es computarà com a vot vàlid un sol vot a favor de la candidatura de les paperetes nominades.

Si es fessin inscripcions en les paperetes, alienes al candidat/a votat/da, es tindran per no efectuades.

Solament s'admetran com a vàlides les votacions efectuades en les paperetes i en els sobres facilitats per la Mesa d'edat, que portaran el segell de l'Ajuntament.

Llegides totes les paperetes, la Mesa d'Edat comprovarà els vots i convidarà a tots els membres de la Corporació que així ho desitgin, a examinar les paperetes de votació.

Realitzat aquest tràmit, el/la President/a de la Mesa d'edat anunciarà el resultat de l'escrutini en veu alta, precisant els extrems següents:

- Número de vots emesos.
- Número de vots en blanc.
- Número de vots nuls.
- Número de vots obtinguts per cada candidatura.

Article 14.- Quòrum de votació

Per a ser proclamat Alcalde o Alcaldessa del municipi, el candidat o candidata haurà d'obtenir la majoria absoluta de vots en la votació.

De no obtenir-se aquesta majoria per cap dels candidats/es, serà proclamat Alcalde o Alcaldessa, sense necessitat de realitzar una segona votació, el Regidor o Regidora que encapçali la llista que hagi obtingut el major número de vots populars en el Municipi el dia de l'elecció, si s'ha proclamat la seva candidatura.

En cas d'empat en nombre de vots populars entre dos o més llistes, s'efectuarà un sorteig entre els Regidors o Regidores que, encapçalant-les, hagin presentat la seva candidatura al càrrec d'Alcalde o Alcaldessa, mitjançant l'extracció d'una papereta de la urna.

A aquests efectes es posaran en la urna tantes paperetes nominals com número de candidats/es, extraient-se una per part d'un ciutadà que assisteixi a la sessió, a requeriment del/la President/a de la Mesa.

Article 15.- Proclamació de l'Alcalde o Alcaldessa

Efectuats els tràmits anteriors, el/la President/a de la Mesa d'edat procedirà a efectuar la proclamació d'Alcalde o Alcaldessa electe, pronunciant, per a això, la fórmula següent:

De conformitat amb el que disposa l'article 196 de la Llei Orgànica del Règim Electoral General, queda proclamat Alcalde o Alcaldessa electe d'aquest Ajuntament, el senyor/senyora

A continuació, el/la President/a de la Mesa d'edat preguntarà a l'Alcalde o Alcaldessa electe proclamat, si accepta el càrrec pel qual ha estat escollit.

Si contesta afirmativament es procedirà, a continuació, a la presa de possessió d'aquest/a.

Si contestes negativament, es procedirà de nou a l'elecció d'Alcalde o Alcaldessa, d'acord amb el procediment abans indicat.

Article 16.- Presa de possessió del càrrec d'Alcalde o Alcaldessa

Feta la proclamació d'Alcalde o Alcaldessa electe i acceptat el càrrec, el/la candidat/a proclamat/da, si estigues present a la sessió, procedirà a prendre possessió d'aquest davant la Mesa d'edat i la Corporació recentment constituïda, jurant o prometent el càrrec, d'acord amb la formula següent:

" Jureu o prometeu, per la vostra consciència i honor, complir les obligacions del càrrec d'Alcalde/Alcaldessa de l'Ajuntament de Sant Joan de les Abadesses, amb lleialtat al Rei, i respectar i fer respectar la Constitució i l'Estatut d'Autonomia de Catalunya".

Aquesta formula serà llegida pel President de la Mesa d'edat, havent de contestar el candidat/a proclamat/da de forma afirmativa, especificant si jura o promet, per a la qual cosa.

Serà d'aplicació, a aquests efectes, l'establert per l'últim paràgraf de l'article 9.d), d'aquest Reglament per a la presa de possessió dels Regidors i Regidores.

Efectuades les solemnitats anteriors, el/la President/a de la Mesa d'edat procedirà a fer lliurament a l'Alcalde o Alcaldessa de Sant Joan de les Abadesses dels distintius propis del càrrec, com és el basto de comandament, convidant-lo, tot seguit, a ocupar l'esco presidencial.

Amb aquest acte, quedarà automàticament dissolta la Mesa d'edat, i els seus membres abandonaran la Presidència de la sessió, que serà assumida per l'Alcalde o Alcaldessa designat/da, i s'incorporaran en els seus respectius escons.

A continuació l'Alcalde o Alcaldessa donarà la paraula als Regidors i Regidores que encapçalin les restants llistes, i a un representant de la seva, per ordre creixent del nombre de Regidors i Regidores que les integren, a efectes de que, si així ho desitgen, facin us d'aquesta amb la finalitat de fer una explicació del seu vot.

Acabat el torn d'intervencions farà us de la paraula el senyor Alcalde o la senyora Alcaldessa per pronunciar el seu Parlament, aixecant la sessió un cop acabat aquest.

Article 17.- Absència de l'Alcalde o Alcaldessa proclamat

Si no es troba present el Regidor o Regidora proclamat Alcalde o Alcaldessa, serà requerit per la Mesa d'Edat per aprendre possessió, davant el Ple Corporatiu, en el termini de 48 hores, amb l'advertiment de que, cas de no fer-ho sense causa justificada, s'estarà al que disposa la legislació electoral pels casos de vacant de l'Alcaldia.

Article 18.- Pròrroga de funcions de la Mesa d'Edat

Si es dones el supòsit previst per l'article anterior, quedaran prorrogades les funcions de la Mesa d'Edat fins que definitivament l'Alcalde o Alcaldessa prenguin possessió del càrrec, corresponent a la Mesa, en tot cas, les atribucions següents:

a. Requerir a l'Alcalde o Alcaldessa proclamat que es trobi absent, per a que prengui possessió del càrrec en el termini de 48 hores.

b. Presidir la presa de possessió de l'Alcalde o Alcaldessa en la sessió extraordinària que tingui lloc a l'efecte, d'acord amb el procediment i solemnitats establert per l'article 15 d'aquest Reglament.

c. Declarar vacant l'Alcaldia per renúncia tàcita del/la proclamat/da, en el cas que no comparegués a prendre possessió del càrrec de Regidor/a i d'Alcalde o Alcaldessa en la sessió a que s'ha fet referència amb anterioritat, o en el supòsit de que, havent comparegut, no obtingués, per incompliment dels requisits legals previs, la plena condició de Regidor/a, no acceptes acte seguit el càrrec d'Alcalde o Alcaldessa, o no formulés el jurament o promesa pel exercici d'aquest últim càrrec.

d. Convocar la sessió extraordinària prevista per l'article 196 i 198 de la Llei Orgànica del Règim Electoral General, per a procedir a l'elecció i proclamació de nou Alcalde o Alcaldessa.

Capítol III

Primeres Mesures Organitzatives

Article 19.- El Cartipàs Municipal

Un cop constituïda la Corporació, el Ple i l'Alcalde o Alcaldessa, en l'exercici de les seves respectives competències, procediran a adoptar les mesures organitzatives prèvies i necessàries per l'inici de la normal activitat de la Corporació entrant, que configuraran el nou Cartipàs Municipal.

Article 20.- Competències organitzatives de l'Alcalde o Alcaldessa

L'Alcalde o Alcaldessa, dintre dels vint dies hàbils següents a la sessió constitutiva, mitjançant Decret, procedirà a adoptar les resolucions següents:

- Designació dels membres que hagin de compondre la Junta de Govern Local.
- Designació dels Tinentes o Tinentes d'Alcalde.
- Configuració, si s'escau, del règim de delegacions de competències de l'Alcaldia a favor de la Junta de Govern Local o dels Regidors i Regidores, i del règim de delegació de firma.
- Delegació, si s'escau, de la Presidència dels òrgans col·legiats de l'Ajuntament o del seu Organisme Autònom, que estimi convenient conferir.
- Nomenament, si s'escau, de representants de la Corporació en òrgans col·legiats que siguin de la seva competència.
- Convocar la sessió o sessions extraordinàries del Ple, necessàries per a configurar l'organització municipal.

Així mateix, l'Alcalde o Alcaldessa, dintre dels vint dies hàbils següents a la celebració de la sessió plenària a que es fa referència en l'article següent, mitjançant Decret, procedirà a adoptar les resolucions següents:

- Delegació, si s'escau, de les Presidències de les Comissions Informatives que estimi oportú conferir i adscripció dels seus membres, en els termes previstos per l'article 92 d'aquest Reglament.
- Assignació de dedicacions exclusives o parcial.

- Nomenament del personal eventual.

De les resolucions previstes en aquest article, l'Alcalde o Alcaldessa haurà de donar compte al Ple, en la primera sessió que aquest celebri.

Article 21.- Competències organitzatives del Ple

El Ple, dins dels trenta dies hàbils següents a la sessió constitutiva, celebrarà una o varies sessions, amb l'únic objecte d'adoptar les decisions següents:

1. Establiment de la periodicitat de les sessions ordinàries del Ple i de la Junta de Govern Local.
2. Creació i composició de les Comissions Informatives.
3. Determinació del nombre, característiques i retribucions del personal eventual.
4. Establiment del regim de dedicació i de les retribucions i indemnitzacions dels membres de la Corporació.
5. Nomenament de representants de la Corporació en òrgans col·legiats que siguin de la competència del Ple.
6. Pressa de coneixement de la constitució dels Grups Polítics Municipals i dels seus respectius Portaveus.
7. Pressa de coneixement de les resolucions de l'Alcaldia a que fa referència l'article anterior.

Així mateix el Ple, constituït en Junta General de la societats mercantils de titularitat municipals que puguin existir, procedirà, en el mateix termini, a celebrar sessions extraordinàries d'aquestes per a designar als membres que hagin de constituir els seus Consells d'Administració i al seu President o Presidenta.

Capítol IV

Finalització del mandat

Article 22.- Durada del mandat dels Regidors i Regidores

El mandat dels membres de la Corporació es de 4 anys, comptats a partir de la data de la seva elecció, finalitzant, en tot cas, el dia anterior al de la celebració de les eleccions locals següents, a excepció que la legislació electoral establis, per a supòsits concrets, un règim específic diferent.

Article 23.- Durada del mandat de l'Alcalde o Alcaldessa

El mandat de l'Alcalde o Alcaldessa tindrà la mateixa durada i forma de còmput que el mandat de la resta de membres de la Corporació, finalitzant, en tot cas, quan l'Alcalde o Alcaldessa perdi la seva condició de Regidor o Regidora, per ser aquest pressupost indispensable per a ostentar la condició d'Alcalde o Alcaldessa.

Article 24.- Pròrroga de funcions

Un cop finalitzat el seu mandat, els membres de la Corporació cessants continuaran les seves funcions, únicament i exclusivament, per a l'administració ordinària de l'Ajuntament, fins la presa de possessió dels seus successors, no podent adoptar, en cap cas, acords pels que legalment es requereixi una majoria qualificada, ni dictar actes o adoptar acords d'administració extraordinària.

S'entendran per actes i/o acords d'administració extraordinària, aquells que vinculin fons de futurs exercicis econòmics o siguin susceptibles de comprometre la política general de la Corporació següent, i, en tot cas, els següents:

- Els referents a l'aprovació o modificació d'ordenances i reglaments.
- L'establiment i modificació de tributs i preus públics.
- La creació d'òrgans desconcentrats o descentralitzats.
- L'aprovació o modificació del pressupost.
- L'establiment de nous serveis o la modificació de la forma de gestió dels existents.
- La iniciativa per l'exercici de noves activitats econòmiques.
- L'acceptació de competències delegades d'altres Administracions.
- La formulació o modificació d'instruments de planejament i de gestió urbanística.
- La declaració de lesivitat d'actes municipals, la seva revocació o la seva revisió d'ofici.
- La concertació d'operacions de crèdit.
- La concessió de subvencions que no es trobin nominativament previstes en el Pressupost municipal.
- L'aprovació de la plantilla del personal i de la relació de llocs de treball.
- La modificació del regim i nombre del personal eventual.
- L'inici d'expedients per a l'alienació o adquisició de patrimoni.
- Qualsevol altre de naturalesa anàloga.

S'exceptuaran del que es disposa en l'apartat anterior, els actes i acords que, no exigint per a la seva adopció una majoria qualificada, responguin a supòsits d'emergència, o estiguin dirigits al compliment de terminis preclusius imposats per disposicions administratives o per normes processals en general, de la inobservança o peremptorietat dels quals poguessin derivar-se perjudicis per als interessos municipals.

En cap cas es podran adoptar acords plenaris dintre dels tres dies immediatament anteriors a l'assenyalat per la legislació electoral per a la sessió constitutiva de l'Ajuntament.

Article 25.- Operacions derivades de l'expiració efectiva del mandat corporatiu

Finalitzat el mandat corporatiu, i com a conseqüència d'aquesta circumstància, es procedirà a efectuar les activitats següents:

Tots els òrgans col·legiats municipals, decisoris i deliberants, centralitzats, desconcentrats i descentralitzats, celebraran una sessió extraordinària tres dies naturals abans de l'assenyalat per la legislació electoral per a la sessió constitutiva de la nova Corporació, als sols efectes d'aprovar l'acta de l'última sessió celebrada, prèvia convocatòria realitzada a l'efecte en els termes legal o reglamentàriament establerts.

El personal eventual cessarà automàticament, sense necessitat d'adoptar cap resolució, el dia de la constitució de la nova Corporació. A aquests efectes, el responsable de la gestió de personal comunicarà aquesta circumstància als afectats i procedirà a donar-los de baixa de la Seguretat Social, de la plantilla de personal, de la relació de llocs de treball i de la nòmina.

Tots els membres de la Corporació procediran, una cop finalitzat el seu mandat i abans que es constitueixi la nova Corporació, a efectuar i presentar les declaracions exigides per l'article 75.7 de la Llei Reguladora de les Bases de Règim Local, en els termes establerts pels articles 41 i següents d'aquest Reglament.

A aquests efectes aquesta obligació els serà recordada i facilitada per el/la secretari/a-interventor/a municipal que els trametrà, amb la suficient antelació, un escrit informatiu, acompanyat dels models de declaracions aprovats pel Ple de la Corporació.

No obstant això, respecte dels Regidors i Regidores que repeteixin mandat, s'entendrà complerta aquesta obligació quan hagin efectuat aquestes declaracions als efectes previstos per l'article 6 d'aquest Reglament.

TÍTOL SEGON: ESTATUT DEL MEMBRES DE LA CORPORACIÓ

Capítol I - De la Condició de Regidor

Article 26.- Definició

L'Estatut dels membres de la Corporació esta constituït pel conjunt de drets i deures que la Constitució, l'Estatut d'Autonomia de Catalunya, la legislació estatal i autonòmica de regim local de directa aplicació i aquest Reglament reconeixen i imposen a tots els Regidors i Regidores que hagin pres possessió efectiva dels seus càrrecs en els termes previstos per aquest Reglament, inclosos els deures imposats per l'esmentada legislació als Regidors o Regidores electes, amb caràcter previ a l'adquisició plena de la seva condició de membres de la Corporació.

També s'integraran en aquest Estatut, els drets i deures que es poguessin reconèixer i imposar als Regidors i Regidores en qualsevol altra norma jurídica, general o sectorial, de directa aplicació, i en les normes jurídiques d'aplicació supletòria, respecte de tot lo no previst en aquest Reglament, l'aplicabilitat de les quals resulti del que disposa l'article 2d'aquest.

Article 27.- Exigència de responsabilitat

Els membres de la Corporació no ostentaran cap fur especial, i les seves responsabilitats els seran exigides davant els Tribunals de Justícia competents i pel procediment ordinari aplicable.

A aquests efectes, sense perjudici d'altres responsabilitats en que poguessin incórrer, els membres de la Corporació seran responsables dels acords dels òrgans col·legiats que haguessin votat a favor, així com dels actes i omissions realitzats en l'exercici del càrrec susceptibles de generar responsabilitat administrativa, civil o penal.

L'Ajuntament, mitjançant acord plenari i prèvia instrucció del procediment legalment establert, podrà exigir d'ofici, dels seus membres corporatius, la responsabilitat en que haguessin incorregut per dol, culpa o negligència greus, quan coma conseqüència d'això s'hagués vist obligat a indemnitzar als lesionats.

També podrà l'Ajuntament exigir aquesta responsabilitat dels membres de la Corporació, seguint per això idèntic procediment, pels danys i perjudicis que aquests causessin als bens o drets de titularitat municipal, quan concorreguessin les mateixes circumstancies de dol, culpa o negligència greus.

El disposat en els paràgrafs anteriors, s'entén sense perjudici de passar, quan procedeixi, el tant de culpa corresponent als Tribunals competents.

Article 28.- Nombre membres corporació

La determinació del nombre de membres de la Corporació, el procediment per a la seva elecció, la durada del seu mandat i els supòsits d'inelegibilitat i/o incompatibilitat vénen regulats per la legislació electoral corresponent, de conformitat amb el que disposa l'article 36 d'aquest Reglament.

Capítol II - Dels Drets dels Regidors i Regidores

Article 29- Drets bàsics

Els Regidors i Regidores, un cop hagin pres possessió del seu càrrec, tenen entre d'altres, els següents drets:

- a) Honorífic, pel que fa al seu tractament, honors i distincions, de conformitat amb el que s'estableixi a les lleis.
- b) Econòmics, en concepte retributiu segons el règim de dedicació exclusiva o parcial que pugui establir el consistori de conformitat amb el que disposa l'article 36 del present reglament, o d'indemnització per raó d'assistència a òrgans col·legiats dels quals formin part, en el termes que el Ple determini, d'acord amb el que disposa l'article 37.
- c) Soci – laboral, consistents en l'alta a la seguretat social en el supòsits que s'estigui en règim de dedicació parcial o exclusiva. Alhora la prestació en règim de dedicació exclusiva comportarà la declaració de situació administrativa de serveis especials, en el supòsits de que ostentin la condició de funcionari, o d'excedència forçosa quan es tingui la condició de personal laboral.
- d) Polítics, que es concreten en el dret a la permanència en el càrrec, drets de participació política consistent en formar part d'un grup polític i participar a les sessions plenàries de la Corporació i a les d'aquells altres òrgans o organismes dels quals en siguin membres, dret a la informació.

Article 30.- Informació

Tots els Regidors i Regidores tenen dret a obtenir de l'Alcalde l'autorització per accedir a tots els antecedents, dades i informacions que, trobant-se a mans dels serveis municipals, resultin d'interès per al desenvolupament de la seva funció.

Aquest dret es refereix únicament i exclusivament als documents existents en els arxius municipals, tal i com aquests figuren en ells. Quan la sol·licitud impliqui elaboració d'un nou document, tal com informes, relacions, llistats o qualsevol altre de naturalesa anàloga, la seva autorització tindrà caràcter discrecional, i el seu termini de contestació es decidirà per l'Alcaldia en funció de les característiques del document a elaborar.

Article 31.- Informació d'accés directe

No caldrà acreditar l'autorització de l'Alcaldia en els casos següents:

- a) Quan es tracti de l'accés a informació que sigui pròpia de Regidors amb delegacions o responsabilitats de gestió.
- b) Quan es tracti d'informació i documentació corresponents a assumptes que hagin d'esser tractats pels òrgans col·legiats dels quals formin part, així com les resolucions o acords adoptats per qualsevol òrgan municipal, un cop estigui inclòs en el corresponent ordre del dia.
- c) Quan es tracti d'informació o documentació de l'Ajuntament de lliure accés per als ciutadans.

Article 32.– Procediment i confidencialitat

La informació serà sol·licitada per escrit a l'Alcalde o Alcaldessa i la seva resolució indicarà dia, hora i còpia dels documents a examinar.

La petició d'accés a la informació s'entendrà concedida per silenci administratiu en cas que l'Alcalde o Alcaldessa no dicti resolució denegatòria en el termini de cinc dies naturals des de la data de la sol·licitud. En tot cas, la denegació haurà de fer-se a través de resolució motivada la qual només podrà basar-se en els supòsits que es detallen en l'apartat següent.

El dret a la informació reconegut a l'article 7 podrà ésser limitat, total o parcialment, en els casos següents:

- a) Quan el coneixement o la difusió dels documents o antecedents pugui vulnerar el dret a l'honor, a la intimitat personal o familiar i a la pròpia imatge de les persones.
- b) Quan es tracti de matèries afectades per la legislació sobre secrets oficials, i siguin matèries emparades pel secret estadístic o incideixin en l'àmbit protegit per la legislació limitadora de l'accés als bancs informàtics de dades.
- c) Quan es tracti de matèries afectades per secretsumarial.
- d) Quan es tracti de matèries referents a la seguretat ciutadana i que la publicitat d'aquesta pogués esdevenir negativa.

Contra les resolucions denegatòries que s'adoptin, els sol·licitants podran interposar els recursos procedents.

Els membres de la corporació han de respectar la confidencialitat de la informació a la qual tenen accés per raó del càrrec i evitar la reproducció de les còpies que els hagin estat facilitades, si el fet de publicar-la pot perjudicar els interessos de l'ens local o de tercers, no poden ser utilitzada la informació o documentació obtinguda en l'exercici del càrrec per a interessos particulars.

L'incompliment d'aquest deure, podrà ser objecte de sanció en els termes previstos per l'article 43 d'aquest reglament.

Article 33.– Consulta documentació

La consulta i exàmen concret dels expedients, llibres i documentació en general es podrà realitzar a la secretaria municipal.

Es podrà lliurar còpia de documentació municipal quan es tracti de qüestions relacionades i documentació corresponent als assumptes que hagin de ser tractats als òrgans col·legiats dels que formen part i els que siguin de lliure accés pels ciutadans.

En cap cas els expedients, llibres o documentació, podran sortir de les dependències municipals. La consulta als llibres d'actes i resolucions, haurà de fer-se a la Secretaria. L'exàmen d'expedients sotmesos a sessió, només es podrà dur a terme en el lloc on es trobin dipositats a partir de la convocatòria.

La consulta i examen s'haurà de realitzar dins l'horari dels serveis administratiu de la Corporació.

Article 34.- Retribucions i indemnitzacions

Els Regidors tindran dret a percebre, amb càrrec al pressupost de l'Ajuntament, les retribucions i indemnitzacions fixades pel Ple que els correspongui segons els criteris establerts a la legislació de règim local i en el present Reglament.

Article 35.- Règim de dedicacions

Els Regidors percebran retribucions per l'exercici dels seus càrrecs quan els ocupin amb dedicació parcial o exclusiva. En qualsevol d'aquests supòsits, hauran de ser donats d'alta en el règim general de la Seguretat Social, i l'Ajuntament assumirà el pagament de les quotes empresarials que correspongui, de conformitat amb allò disposat l'article 74 i 75 del a LRBR.

El reconeixement de la dedicació exclusiva a un Regidor o Regidora suposarà la seva dedicació preferent a les tasques municipals, sense perjudici d'altres ocupacions marginals, de conformitat amb la normativa vigent, que, en qualsevol cas, no causaran detriment en la seva dedicació a l'Ajuntament.

En el cas que les segones dedicacions siguin retribuïdes requeriran que siguin formalment considerades com a compatibles pel Ple municipal.

Article 36.- Establiment dedicacions

El Ple municipal, a proposta de l'Alcalde o Alcaldessa, i de conformitat amb la normativa de règim local, determinarà el nombre de membres de la Corporació que podran exercir les seves responsabilitats en règim de dedicació parcial o exclusiva, i les retribucions individuals que corresponguin en atenció a la responsabilitat de cadascun d'ells. Serà atribució de l'Alcalde la determinació dels càrrecs i Regidors o Regidores amb dret a retribució.

El nomenament de qualsevol Regidor per un càrrec de dedicació parcial o exclusiva haurà de ser acceptat expressament per aquest i serà comunicat a la següent sessió ordinària que celebri el Ple municipal.

Article 37.- Règim indemnitzacions

Els Regidors o Regidores que no tinguin dedicació parcial o exclusiva rebran indemnitzacions per la seva assistència a les sessions dels òrgans dels quals formin part. La quantia d'aquestes indemnitzacions serà fixada pel Ple, a proposta de l'Alcalde o Alcaldessa.

Tots els membres de la Corporació tindran dret a rebre indemnitzacions per les despeses ocasionades en l'exercici del càrrec, quan siguin efectives i justificades documentalment, segons les normes d'aplicació general en les administracions públiques, o en les que determini el Ple, sobre despeses per assistències, desplaçament i similars.

Article 38.- Relacions i comunicacions amb la Corporació

Les relacions, notificacions i trameses documentals entre els membres de la Corporació i la Corporació s'adaptaran als mitjans tecnològics que es vagin implantant en la organització de l'Ajuntament de Sant Joan de les Abadesses.

L'Ajuntament de Sant Joan de les Abadesses incorporarà progressivament, els mitjans necessaris per tal de poder realitzar les convocatòries i posar a disposició dels membres de la Corporació la documentació que formi part dels expedients que es sotmeten als òrgans col·legiats en format electrònic, habilitant els recursos tecnològics i materials que siguin requerits en compliment de la normativa vigent en matèria d'administració electrònica, i vetllant per a que quedin garantits els drets que es reconeixen als membres de la Corporació. Al

mateix temps els membres de la Corporació facilitaràn la tramitació electrònica amb l'Ajuntament en tot allò que es trobin dins l'àmbit de l'exercici del seu càrrec.

Aquesta adaptació del règim jurídic de relacions es farà de conformitat amb els acords que s'adoptin pels òrgans competents de la Corporació en matèria d'implantació d'administració electrònica, amb l'objectiu d'arribar a substituir les formes de tramitació i notificació tradicionals i els expedients físics dels òrgans per tramitació i expedients electrònics.

Ahora, els canals de comunicació s'adaptaran als canals telemàtics que vagin sent implantats per part de la Corporació.

Capítol III–Dels deures del membres de la Corporació

Article 39.- Obligacions dels Regidors

Els Regidors i Regidores tenen l'obligació d'assistir a les sessions del Ple i a les dels altres òrgans municipals dels quals formin part, llevat de la justa causa d'absència que haurà d'ésser comunicada a l'Alcalde o Alcaldessa amb suficient antelació.

Les absències dels Regidors del terme municipal, la durada de les quals sigui superior a cinc dies, hauran d'ésser comunicades a l'Alcalde o Alcaldessa bé per escrit, bé personalment, o a través del respectiu portaveu, concretant, en tot cas, la durada previsible de l'absència.

Article 40.- Incompatibilitat

Els Regidors i Regidores hauran d'observar en tot moment les normes sobre incompatibilitats establertes a la legislació de règim local i a la legislació electoral general.

Els membres de la Corporació municipals s'han d'abstenir de participar en la deliberació, votació, decisió i execució de qualsevol assumpte en el qual tingui un interès personal o hi concorri alguna de les causes a que regula l'article 28.2 de la llei 30/1992 de 26 de novembre, de Règim Jurídic de les Administracions Públiques i del procediment administratiu comú, o les circumstàncies previstes en la legislació de contractes de les Administracions Públiques.

L'actuació dels membres de la Corporació en que concorri aquesta circumstància, sense perjudici de les responsabilitats que es puguin exigir, no implicarà necessàriament la invalidesa dels actes en que hagin intervingut, quan aquesta no hagi estat determinant, excepte en el supòsit que, per constituir una infracció penal o haver-se dictat com a conseqüència d'aquesta, l'acte estigui viciat de nul·litat de ple dret.

Quan en la celebració de sessions d'òrgans col·legiats, un Regidor o Regidora, respecte d'algun dels assumptes integrats en l'ordre del dia, es trobi afectat per una causa d'abstenció, serà necessari que abandoni la sala de reunions, a excepció que es tracti de les sessions plenàries en las que, atès el seu caràcter públic, no serà necessari, però no podrà prendre la paraula ni realitzar gestos que puguin condicionar el vot de la resta de membres de la Corporació.

No serà necessària l'abstenció dels membres de la Corporació quan es tracti de disposicions de caràcter general; instruments de planejament urbanístic, a excepció que únicament afectin a un o varis membres de la Corporació o afectant a tots, pel seu caràcter general, tinguin una especial incidència en un o varis regidors o

regidores; padrons de caràcter fiscal; mocions de censura a l'Alcalde o Alcaldessa; elecció de l'Alcalde o Alcaldessa.

Article 41.-Declaració de béns i activitats

Prèviament a l'acte de presa de possessió, tots els Regidors hauran de formular una declaració signada dels seus béns i de les seves activitats privades remunerades, remunerables o que afectin a l'àmbit de competències de la Corporació; cadascun d'ells restarà obligat a renovar aquesta declaració sempre que es produeixin variacions rellevants des de que es va produir la variació.

També restaran obligats a formular les declaracions esmentades quan es produeixin modificacions en les presentades, dins el termini d'un mes des de que es produeixin, i també respecte del seu cessament com a membres de la Corporació.

La declaració d'interessos comprendrà allò que disposa l'article 75.7 LRBRL. En cada cas, si s'escau, s'identificarà la propietat amb designació registral, i data d'adquisició o, en el seu cas, les fonts d'ingressos quantificant el seu valor econòmic.

Aquestes declaracions s'integraran en el Registre d'Interessos de la Corporació, el qual serà portat per la Secretaria General. Tanmateix, el Registre d'Interessos està sota la responsabilitat directa de l'Alcalde o del Regidor en qui delegui.

Article 42.– Deure de cortesia

Tots els Regidors estan obligats a observar la cortesia deguda, respectar les normes de funcionament dels òrgans de la Corporació, guardar secret sobre els debats que tenen aquest caràcter i també, a respectar la confidencialitat de les informacions a les quals tenen accés per raó del càrrec, i abstenir-se de donar publicitat a les que hagin de servir d'antecedent per a decisions pendents d'adopció. Així mateix, han d'evitar la reproducció de la documentació que pugui ésser-los facilitada, en original o en còpia, pel seu estudi.

Article 43.- Règim sancionador

L'Alcalde o Alcaldessa podrà sancionar amb multa consistent en la pèrdua del dret a percebre la retribució o indemnització econòmica corresponent, fins a un màxim de 3 mesos, als membres de la Corporació que, sense justificació suficient, deixin d'assistir a dues sessions consecutives del Ple, de la Junta de Govern Local o de les Comissions i altres òrgans dels quals formin part, o a tres alternes, durant un període d'un any.

També podran ser sancionats per l'Alcalde o Alcaldessa, amb les multes previstes en l'apartat anterior, els membres de la Corporació que incomplissin reiteradament els seus deures, en els termes en que aquests estan establerts en aquest Reglament i en la legislació de directa aplicació.

S'entendrà que hi ha reiteració quan el Regidor o Regidora afectat/da, hagi estat requerit, al menys un cop, per l'Alcaldia, mitjançant escrit.

La imposició de la sanció requerirà la prèvia instrucció d'un expedient sancionador, amb audiència de l'interessat/da, tramitat d'acord amb el que disposa la legislació aplicable en matèria de procediment sancionador.

TÍTOL TERCER: L'ORGANITZACIÓ MUNICIPAL

Article 44.- Estructura orgànica

El govern i l'administració municipal correspon a l'Ajuntament, integrat per l'Alcalde o Alcaldessa i els Regidors i Regidores.

L'Ajuntament de Sant Joan de les Abadesses estructura la seva organització de la forma següent:

a) Organització necessària:

1. L'organització municipal necessària de caràcter decisor:

- a) L'Alcalde o Alcaldessa
- b) Els Tinents/tes d'Alcaldia
- c) El Ple municipal
- d) La Junta de Govern

2.- L'organització municipal necessària de caràcter deliberant:

- a) Les Comissions informatives
- b) La Comissió Especial de Comptes
- c) Grups polítics municipals

b) Organització complementària:

- a) Els òrgans de participació ciutadana

El Ple municipal podrà acordar la creació d'altres comissions informatives, òrgans de gestió o assessorament, òrgans de participació ciutadana, així com òrgans desconcentrats o ens descentralitzats.

El Ple municipal, per majoria absoluta, podrà acordar la creació de la figura del Síndic municipal de greuges, amb les atribucions assenyalades a l'article 59 del Text Refós de la Llei municipal i de Règim Local de Catalunya. (TRLMRLC).

Capítol I

Els òrgans municipals necessaris de caràcter decisor

Article 45.- Òrgans de govern

El govern i l'administració municipal, correspondrà a l'Alcalde o Alcaldessa, i als Regidors i Regidores, i s'exercirà a través del Ple, la Junta de Govern Local i l'Alcalde o Alcaldessa, sense perjudici del règim de delegacions que es pugui establir.

Secció Primera - De l'Alcalde o Alcaldessa

Article 46.- Naturalesa jurídica

L'Alcalde o Alcaldessa, és el President/a de la Corporació i el Cap de l'Administració Municipal i, en tal qualitat, ostenta les competències que li són pròpies.

Article 47.- Competències

L'Alcalde o Alcaldessa té, amb caràcter general, les atribucions i potestats assenyalades a l'article 21 de la LRBRL i l'article 53 del TRLMRLC, i totes aquelles altres que li confereixin altres disposicions legals vigents.

Competències indelegables:

- Dirigir el govern i l'Administració municipal.
- Convocar i presidir les sessions del Ple i de la Junta de Govern Local, a excepció dels supòsits previstos en la legislació electoral general.
- Decidir els empats amb el vot de qualitat.
- Dictar bans.
- L'exercici de les accions judicials i administratives i la defensa de l'Ajuntament en les matèries de la seva competència, fins i tot quan les hagués delegat en un altre òrgan, i, en cas d'urgència, en matèria de competències del Ple, en aquest supòsit donant compte a aquest en la primera sessió que tingui lloc per a la seva ratificació.
- La iniciativa per a proposar al Ple la declaració de lesivitat en matèries de la competència de l'Alcalde o Alcaldessa i, en cas d'urgència, en matèries de la competència del Ple, quan tal urgència faci inviable la seva convocatòria. En aquest supòsit s'ha de donar compte al Ple en la primera sessió que aquest celebri.
- Adoptar personalment, i sota la seva responsabilitat, en cas de catàstrofes o d'infortunis públics o greu risc d'aquests, les mesures necessàries i adequades, donant compte immediata al Ple.
- La concertació d'operacions de crèdit, amb exclusió de les contemplades en l'article 177.5 del Reial Decret 2/2004, de 5 de març, pel qual s'aprova el text refós de la llei reguladora de les hisendes locals, sempre que aquelles estiguin previstes en el pressupost i el seu import acumulat dintre de cada exercici econòmic no superi el 10 per 100 dels seus recursos ordinaris, a excepció de les de Tresoreria que li correspondran quan l'import acumulat de l'operació viva en cada moment, no superi el 15 per 100 dels ingressos liquidats en l'exercici anterior.
- La prefectura superior de tot el personal.
- La separació dels serveis dels funcionaris i l'acomiadament del personal laboral.
- Convocar i presidir les sessions dels demés òrgans col·legiats municipals i decidir els empats amb el vot de qualitat.
- Exercir la prefectura de la Policia Municipal.
- Les aprovacions dels instruments de planejament de desenvolupament del planejament general no expressament atribuïdes al Ple, així com la dels instruments de gestió urbanística i dels projectes d'urbanització. Aquesta competència únicament podrà ser delegada en la Junta de Govern Local.

Article 48.- Renúncia al càrrec

L'Alcalde o Alcaldessa pot renunciar al seu càrrec davant del Ple municipal, sense que això comporti necessàriament la renúncia del càrrec de Regidor.

La renúncia de l'Alcalde o Alcaldessa, un cop posada en coneixement del Ple, comportarà obligatòriament una nova elecció d'Alcalde o Alcaldessa en els termes establerts a la legislació electoral general.

Article 49.- Moció de censura

L'Alcalde o Alcaldessa pot ésser destituït del seu càrrec si prospera una moció de censura que sigui adoptada per la majoria absoluta del nombre de Regidors i Regidores que legalment componen la Corporació.

La moció haurà d'ésser proposada, almenys, per la majoria absoluta del nombre legal de membres de la Corporació i haurà d'incloure un candidat a Alcaldia, podent ser-ho qualsevol regidor o regidora, l'acceptació expressa del qual haurà de constar en l'escrit de proposició.

L'escrit en el qual es proposi la moció de censura haurà d'incloure les signatures degudament autenticades per Notari o pel Secretari/a de la Corporació i haurà de presentar-se davant d'aquest per qualsevol dels seus signants. El Secretari/a comprovarà que la moció de censura reuneix els requisits exigits per la legislació electoral general i estendrà en el mateix acte la corresponent diligència acreditativa.

El document diligenciat es presentarà davant al Registre General per qualsevol dels signants de la moció, el Ple quedarà automàticament convocat a les dotze hores del desè dia hàbil següent al de la seva entrada en registre i el Secretari/a haurà de remetre notificació indicativa d'aquesta circumstància a tots els membres de la Corporació en el termini màxim d'un dia, a comptar des de la presentació del document al Registre, als efectes de la seva assistència a la sessió, especificant la data i hora en que aquesta escelebrarà.

El Ple estarà presidit per una Mesa d'edat, integrada pels regidors o regidores de major i menor edat dels presents, exclosos l'Alcalde o Alcaldessa i el candidat/a a la Alcaldia, que actuaran com a President/a i vocal respectivament, i actuarà com a Secretari/a el de la Corporació.

La Mesa donarà lectura de la moció de censura, prèvia constatació de que es mantenen els requisits de la presentació de la moció, concedirà la paraula durant un breu temps, si hi estiguessin presents, al candidat a l'Alcaldia, a l'Alcalde i als portaveus dels grups municipals, i sotmetrà la moció de censura a votació.

Cap regidor o regidora no pot signar més d'una moció de censura durant el seu mandat i no seran d'aplicació a la moció de censura les causes d'abstenció i recusació de la normativa de procediment administratiu.

Article 50.- Qüestió de confiança

L'Alcalde o Alcaldessa podrà plantejar al Ple una qüestió de confiança, vinculada a l'aprovació o modificació dels pressupostos anuals; del reglament orgànic municipal; de les ordenances fiscals i a l'aprovació que posi fi a la tramitació dels instruments de planejament general d'àmbit municipal, en els termes establerts a la legislació electoral general.

Article 51.- Delegació de competències

Mitjançant decret, l'Alcalde o Alcaldessa pot delegar l'exercici de les seves atribucions, llevat les declarades indelegables per la legislació vigent i que es recullen en l'anterior article 47, en el Ple, la Junta de Govern, i en els Regidors i Regidores.

De les delegacions que es portin a terme se'n donarà compte al Ple en la propera sessió ordinària que aquest celebri amb posterioritat a aquells, i es publicarà en el Butlletí Oficial de la Província.

Article 52.- Regidors i Regidores delegats

Els Regidors i Regidores delegats són aquells a qui l'Alcalde o Alcaldessa delega l'exercici d'aquelles atribucions pròpies que són delegables d'acord amb la legislació de règim local.

La delegació haurà de formular-se per decret de l'Alcaldia i requerirà, per ésser eficaç, l'acceptació per part del regidor o regidora delegat, en els mateixos termes que pels Tinents/tes d'Alcaldia.

La delegació podrà ser per la gestió i direcció d'àmbits concrets o genèrics de la organització municipal, i podrà incloure la facultat de dictar actes administratius que afectin a tercers, extrem aquest últim que haurà de constar específicament en el decret de delegació.

Les delegacions i les seves modificacions i avocaments un cop formalitzats, hauran d'ésser comunicades per l'Alcalde o Alcaldessa al Ple municipal en la primera sessió ordinària que es celebri.

Article 53.- Exercici de les delegacions

Els regidors i regidores delegats exerciran les atribucions que s'especifiquin en el respectiu decret de delegació, i ho faran en el marc de regles previstes en el present Reglament i la normativa de règim local.

Article 54.- Límits a la delegació

Cap Regidor o Regidora, o òrgan municipal podrà delegar les atribucions i competències rebudes per delegació d'un altre òrgan municipal.

Article 55.- Revisió dels actes dictats per delegació

L'òrgan delegant podrà reservar-se, en l'acte de delegació, la facultat de resoldre els recursos que es puguin presentar en relació als actes dictats en exercici de les seves atribucions delegades.

Article 56.- Avocació de la delegació

L'òrgan delegant podrà revocar la delegació total o parcialment, per via de l'avocació de competències, en qualsevol moment, recuperant l'exercici de les atribucions delegades sense més formalitats que les exigides per al seu atorgament.

En el cas de revocació de les atribucions delegades, l'òrgan amb competència originària podrà revisar els actes dictats per l'òrgan delegat, en els mateixos casos i amb les condicions establertes legalment per a la revisió d'ofici dels actes administratius.

Secció segona - Dels Tinents/tes d'Alcaldia

Article 57.- Naturalesa jurídica i elecció

Els Tinents/tes d'Alcaldia són òrgans unipersonals de caràcter necessària, el nombre dels quals serà fixat lliurement per l'Alcalde o Alcaldessa de la Corporació, atenent com a límit al nombre de membres de la Junta de Govern.

L'Alcalde o Alcaldessa nomenarà i cessarà lliurement, d'entre els membres de la Junta de Govern, els Tinents/tes d'Alcaldia i determinarà el seu ordre als efectes de la prelatió en la seva substitució.

Els nomenaments i els cessaments es faran mitjançant resolució de l'Alcaldia, de la qual, se'n donarà coneixement al Ple, a la primera sessió ordinària que celebri, i a més a més, es notificarà personalment als designats i es publicarà al Butlletí Oficial corresponent.

El nomenament d'un Regidor o Regidora com a Tinent/a d'Alcaldia requerirà, per ésser eficaç la seva acceptació, la qual s'entendrà atorgada tàcitament si no es presenta renúncia expressa, en el termini de tres dies hàbils des de la notificació del nomenament.

Article 58.- Funcions

Correspon als Tinents/tes d'Alcaldia substituir l'Alcalde o Alcaldessa, segons l'ordre de nomenament, en cas de vacant, absència, malaltia, o impediment que faci impossible l'exercici de les seves atribucions, assumint la totalitat de les seves funcions i prerrogatives, i essent alhora, responsable dels seus actes de govern dictats durant la substitució.

Desenvolupar les funcions delegades que expressament li hagin estat atribuïdes per l'Alcalde o Alcaldessa.

En tots els casos, caldrà que les funcions de substitució siguin assumides previ el corresponent decret de delegació.

No obstant el que disposa l'apartat anterior, quan l'Alcalde o Alcaldessa, per causa imprevista o sobrevinguda degudament acreditada, li hagués resultat impossible atorgar formalment la delegació, el Tinent/a d'Alcaldia a qui correspongui per ordre de nomenament, el substituirà en la totalitat de les seves funcions, donant-ne compte a la Corporació.

En qualsevol cas, dita substitució operarà de forma automàtica segons l'ordre preestablert en cas d'absència per més de 48 hores sense que s'hagi formalitzat la delegació.

Article 59.- Limitacions

En els supòsits de substitució de l'Alcalde o Alcaldessa per raons d'absència o malaltia, el Tinent/a d'Alcaldia que assumeixi les seves funcions no podrà revocar les delegacions que hagués atorgat el primer en virtut de les facultats de delegació que li atribueix el present reglament, ni atorgar noves delegacions.

Article 60.- Pèrdua de la condició

Es perd la condició de Tinent/a d'Alcaldia per la renúncia expressada per escrit, per cessament disposat per l'alcaldia, o per pèrdua de la condició de Regidor o de Regidora, o de membre de la Junta de Govern.

Secció tercera- Del Ple Municipal

Article 61.- Naturalesa jurídica

El Ple municipal és un òrgan col·legiat de caràcter necessari i de govern municipal, que està integrat per tots els Regidors i Regidores sota la presidència de l'Alcalde o Alcaldessa.

Article 62.- Competències

El Ple, de conformitat amb el que disposa l'article 22.2 de la LRBRL i a l'article 52.2.i) i 3 del TRLMRLC i altres normes jurídiques, ostenta, com a pròpies, les competències següents:

Competències de caràcter indelegable:

- El control i fiscalització dels òrgans de govern.
- Els acords relatius a la participació en organitzacions supramunicipals; alteració del terme municipal; creació o supressió del municipi i de les Entitats locals d'àmbit territorial inferior a ell; creació d'òrgans desconcentrats; alteració de la capitalitat del municipi i el canvi de nom d'aquest o d'aquelles Entitats o l'adopció o modificació de la seva bandera, ensenya o escut.
- L'aprovació inicial del planejament general i l'aprovació que posi fi a la tramitació municipal dels plans i demes instruments d'ordenació previstos en la legislació urbanística, així com els convenis que tinguin per objecte l'alteració de qualsevol dels esmentats instruments.
- L'aprovació del Reglament orgànic municipal i de les ordenances.
- La determinació dels recursos propis de caràcter tributari; l'aprovació i modificació dels Pressupostos; la disposició de despeses en matèria de la seva competència i l'aprovació dels comptes; tot això d'acord amb el que disposa la Llei Reguladora de les Hisendes Locals.
- L'aprovació de les formes de gestió dels serveis i dels expedients de municipalització.
- L'acceptació de la delegació de competències feta per altres Administracions públiques.
- El plantejament de conflictes de competències a altres Entitats locals i demes Administracions públiques.
- L'aprovació de la plantilla de personal i de la relació de llocs de treball, la fixació de la quantia de les retribucions complementàries fixes i periòdiques dels empleats públics i el número i règim del personal eventual.
 - L'alteració de la qualificació jurídica dels bens de domini públic.
 - Aquelles altres que hagin de correspondre al Ple per exigir la seva aprovació una majoria especial.
 - La votació sobre la moció de censura a l'Alcalde o Alcaldessa i sobre la qüestió de confiança plantejada, que es regeix pel que disposa la legislació electoral general

Competències de caràcter delegable:

- L'exercici d'accions judicials i administratives i la defensa de la Corporació en matèries de competència plenària.
- La declaració de lesivitat dels actes de l'Ajuntament.
- La concertació de les operacions de crèdit la quantia acumulada de la qual, dintre de cada exercici econòmic, excedeixi del 10 per 100 dels recursos ordinaris del Pressupost, - a excepció de les de tresoreria, que li correspondran quan l'import acumulat de les operacions vives en cada moment superi el 15 per 100 dels ingressos corrents liquidats en l'exercici anterior – tot això de conformitat amb el que disposa en la Llei Reguladora de les Hisendes Locals.
- Correspon al Ple com a òrgan de contractació respecte dels contractes no esmentats en l'art. 47.2.10 d'aquest reglament que celebri l'Ajuntament. Igualment també li correspon l'adjudicació de les concessions de bens de la Corporació i l'adquisició de bens immobles i drets subjectes a la legislació patrimonial així com l'alienació del patrimoni quan no estigui atribuïda a l'Alcalde o Alcaldessa, i dels bens declarats de valor històric o artístic qualsevol que sigui el seu valor.
- L'aprovació dels projectes d'obres i serveis quan sigui competent per a la seva contractació o concessió, i quan encara no estiguin previstos en els Pressupostos.

Article 63.- Règim de sessions

El Ple celebrarà una sessió ordinària com a mínim cada dos mesos. Així mateix, el Ple celebrarà sessió extraordinària quan així ho decideixi la Presidència o bé ho sol·liciti la quarta part, del nombre legal de membres de la Corporació, sense que cap regidor o regidora en pugui sol·licitar més de tres anualment

En aquest últim cas, la celebració del Ple no es pot demorar més de quinze dies hàbils des que va ésser sol·licitada, i no es pot incorporar l'assumpte a l'ordre del dia d'un Ple ordinari o d'un altre d'extraordinari amb més assumptes si no ho autoritzen expressament els sol·licitants de la convocatòria, no obstant això, l'Alcalde o Alcaldessa pot incloure en la convocatòria altres assumptes si ho considera convenient.

Si el/la President/a no convoca el Ple extraordinari sol·licitat pel nombre de regidors i regidores indicat dins el termini assenyalat, quedarà convocat automàticament pel desè dia hàbil següent al de l'acabament del termini esmentat, a les dotze hores, cosa que el Secretari/a de la Corporació ha de notificar a tots els membres l'endemà de l'acabament del termini esmentat anteriorment. En absència del President/a o de qui legalment l'hagi de substituir, el Ple quedarà vàlidament constituït sempre que hi concorri el quòrum de membres requerit en la lletra c) de l'article 46.2 de la LRBRL, supòsit en què el presidirà el membre de la Corporació de més edat entre els presents.

Les notificacions de les convocatòries de les sessions ordinàries, junt amb l'ordre del dia els esborranys de l'acta o actes a aprovar es trametran als Regidors amb una antelació mínima de dos dies hàbils mitjançant el seu lliurament a domicili i notificació per mitjans electrònics regulats per la Corporació

En l'ordre del dia de les sessions ordinàries, s'hi inclourà sempre un punt de prec i preguntes.

Les convocatòries extraordinàries de caràcter urgent, no exigiran l'antelació esmentada anteriorment. Tanmateix, i com a primer punt de l'ordre del dia caldrà el pronunciament, del Ple sobre la urgència de la convocatòria.

En tot cas a la relació d'assumptes inclosos en l'ordre del dia del Ple, amb expressió de la data i l'horari de celebració se li donarà la màxima difusió, també es publicarà a la pàgina web.

Article 64.- Lloc de celebració

Les sessions del Ple de la Corporació es celebraran a la Casa de la Vila o en altre local idoni habilitat mitjançant Decret de l'alcaldia, que haurà de motivar el canvi d'ubicació.

Article 65.- Caràcter públic de les sessions

Les sessions plenàries seran públiques, excepte en el cas que els assumptes a tractar afectin el dret a l'honor, a la intimitat personal o familiar o la pròpia imatge de les persones, en els termes establerts per la normativa legal vigent.

Quan es produeixin els supòsits esmentats a l'apartat anterior l'Alcalde o Alcaldessa, a iniciativa pròpia o a petició de qualsevol regidor o regidora, podrà sotmetre al Ple, com a qüestió prèvia, la votació del caràcter secret del debat i votació d'un o més punts de l'ordre del dia. En cas d'acordar-se per majoria absoluta, el tractament dels punt o punts afectats es traslladarà al final de la sessió, i en el moment de tractar el tema, l'Alcalde o Alcaldessa disposarà que el públic abandoni la sala.

Article 66.- Absència durant la sessió

Iniciada la sessió, l'absència d'un regidor o regidora de la sala de sessions requerirà la prèvia autorització de l'Alcalde o Alcaldessa i, si s'efectua una vegada iniciada la deliberació i votació d'un assumpte, equivaldrà, a efectes de la votació corresponent, a l'abstenció. Aquest extrem haurà d'ésser advertit pel Secretari/a.

Article 67.- Nomenclatura de la documentació sotmesa al Ple

A efectes del normal desenvolupament de les sessions i de la identificació descriptiva dels documents sotmesos a la consideració del Ple, així com de les propostes que en relació amb ells es puguin plantejar, s'utilitzarà la nomenclatura següent:

Dictamen: És una proposta formulada per una Comissió Informativa, que s'integra per una part expositiva, en la que s'exposaran els antecedents i fonaments jurídics i d'altre ordre en que es basa la proposta, i una part resolutiva integrada per un o varis acords a adoptar.

Moció de l'Alcaldia: És una proposta formulada per l'Alcaldia, a iniciativa pròpia o a petició d'alguns dels Portaveus dels Grups Polítics Municipals, que s'integra en la part resolutiva de l'ordre del dia de les sessions plenàries, i es sotmet a deliberació i votació del Ple, sense el previ dictamen de la Comissió Informativa, per raons d'urgència, d'acord amb l'article 74. d'aquest Reglament. La seva estructura es conforma, a l'igual que els dictàmens, en una part expositiva i una part resolutiva, amb idèntic contingut que aquests.

Proposta d'acord: És una proposició formulada per escrit, a través del Registre General, per un nombre mínim de tres Regidors o Regidores, o per un Grup Polític Municipal, que té per objecte proposar al Ple l'adopció d'un o varis acords en relació amb un assumpte determinat de la competència municipal, quan per la seva naturalesa

no tingui el caràcter d'acte de control, ni, en conseqüència, hagi de formar part del capítol de control de l'ordre del dia, que prèviament ha de ser dictaminada per la Comissió Informativa corresponent.

Moció: és una proposta formulada per un o varis Grups Polítics Municipals, mitjançant escrit entrat al Registre General fins a les 14 hores del mateix dia de celebració de la Comissió Informativa prèvia a les sessions de Ple ordinàries, als efectes de la seva inclusió en la part de control de l'ordre del dia.

També tindran la consideració de moció, les propostes que hagin d'integrar l'ordre del dia de les sessions extraordinàries del Ple que es convoquin a iniciativa dels Regidors o Regidores.

Esmena: Proposta de modificació d'un dictamen, d'una proposta d'acord o d'una moció, que planteja el portaveu d'un grup polític municipal o algun Regidor o Regidora en el moment de debatre-la en el Ple.

Vot particular: Proposta de modificació d'un dictamen de la comissió informativa, formulada per un Regidor o Regidora que en formi part d'aquesta.

Prec: Petició formulada per un Regidor o Regidora en el punt corresponent de l'ordre del dia, a fi que en quedi constància a l'acta.

Pregunta: Sol·licitud d'informació formulada en el punt corresponent de l'ordre del dia, i que podrà ésser contestada en la mateixa sessió de forma oral o ajornada per la següent sessió i, si és el cas, per escrit.

Article 68.- Normes generals desenvolupament de la sessió

Correspondrà a l'Alcalde o Alcaldessa la direcció de la sessió i el control del seu ordre.

Els assumptes que conformen l'ordre del dia es debatran i votaran per l'ordre en que estan consignats en ell, sense perjudici de la possibilitat de que l'Alcalde o Alcaldessa, a iniciativa pròpia o a petició d'algun Grup o Regidor/a no adscrits, l'alteri o retiri de l'ordre del dia un o varis assumptes, per considerar que requereixen un major estudi, o per a exigir l'aprovació d'aquests una majoria especial que no pogués obtenir-se en el moment previst pel seu debat i votació.

Quan es tracti de sessions convocades a iniciativa dels Regidors o Regidores, o de punts concrets de l'ordre del dia proposats per altres Grups Polítics Municipals o Regidors/es no adscrits, l'Alcalde o Alcaldessa, per alterar l'ordre o retirar un assumpte, requerirà la conformitat dels proponentes.

De cada punt de l'ordre del dia es donarà lectura, íntegra o en extracte, per l'Alcalde o Alcaldessa, President o Presidenta de la Comissió Informativa, o pel regidor o regidora amb competències delegades en la matèria o els Portaveus dels Grups Municipals o altres Regidors i, en el seu cas, el Regidor/s no adscrits de l'Ajuntament, del text concret de la proposta, dictamen o moció que es sotmeti a votació i d'aquelles parts de l'expedient que es consideri convenients.

Així mateix, l'Alcalde o Alcaldessa, a iniciativa pròpia, sempre que no s'oposi cap Grup Polític Municipal o Regidor/a no adscrit, o a petició d'aquests, podrà ordenar que no es llegeixin ni s'expliquin determinades propostes, dictàmens o mocions, quan el seu contingut sigui perfectament conegut pels membres de la Corporació.

A continuació de llegir-se o explicar-se la proposta o dictamen, es llegiran o explicaran els vots particulars que, en relació amb ells s'hagin plantejat en la Comissió Informativa, així com les esmenes que, en relació amb aquestes, i ambles mocions, haguessin tingut entrada al Registre General amb antelació a l'inici de la sessió.

A aquests efectes, l'Alcalde o Alcaldessa podrà donar la paraula als Regidors o Regidores que les haguessin plantejat, per a que donin compte d'elles.

Un cop llegida o explicada la proposta, dictamen o moció, i, en el seu cas, els vots particulars i les esmenes que en relació amb ells s'haguessin plantejat, l'Alcalde o Alcaldessa obrirà el torn de paraules.

Si cap Regidor o Regidora sol·licita la paraula, i sobre la proposta, dictamen o moció no s'han plantejat vots particulars o esmenes, l'Alcalde o Alcaldessa sotmetrà el dictamen, proposta o moció directament a votació.

Si s'haguessin presentat vots particulars o esmenes i ningú fes us de la paraula, en primer lloc es sotmetran a votació els vots particulars, després les esmenes, i per últim les propostes, dictàmens o mocions resultants, excepte que el proponent de la proposta, dictamen o moció els faci seus, alterant la redacció de la seva proposta amb la incorporació derivada del vot particular o l'esmena, en el qual cas tant sols es sotmetrà a votació la proposta, dictamen o moció en la seva nova redacció.

Article 69.- Deliberació

Si, explicades o llegides les propostes, dictàmens o mocions i els seus respectius vots particulars i propostes d'esmenes, i un cop obert per l'Alcalde o Alcaldessa el torn de paraules, els membres de la Corporació desitgessin fer ús d'aquest, promovent el seu debat, les intervencions seran ordenades per l'Alcalde o Alcaldessa conforme a les regles següents:

- a. Solament es podrà fer us de la paraula, prèvia petició, quan així hagi sigut autoritzat per l'Alcalde o Alcaldessa.
- b. Intervindran, successivament, els diferents Grups Polítics i/o Regidors i Regidores no adscrits, per ordre de menor a major representativitat en l'Ajuntament en el cas dels Grups, i els Regidors/es no adscrits, en aquest supòsit per ordre alfabètic.
- c. Tancarà el torn de paraules, contestant a les intervencions anteriors, el Regidor o Regidora proponent.
- d. L'Alcalde o Alcaldessa obrirà un segon torn de paraules, en el que novament intervindran els Grups Polítics i/o els Regidors i Regidores no adscrits, per l'ordre establert en el primer torn, exclosos els proponents.
- e. Tancarà aquest segon torn de paraules el Regidor o Regidora proponent.
- f. Finalitzat aquest segon torn de paraules, l'Alcalde o Alcaldessa podrà realitzar la seva intervenció, i, acabada aquesta, declarar finalitzat el debat, i solament per al·lusions, el Regidor o Regidora que es consideri al·ludit per una intervenció, podrà sol·licitar de l'Alcalde o Alcaldessa la paraula. De ser-li autoritzada, podrà fer us d'aquesta de manera breu i concisa.

La durada de cada una de les intervencions del primer torn de paraules no podrà excedir de 5 minuts, i les del segon, de 3 minuts, a l'igual que les intervencions per al·lusions.

No obstant això, l'Alcalde o Alcaldessa podrà ampliar o reduir la durada de les intervencions, al doble o a la meitat del previst en el paràgraf anterior, en funció de la importància i/o transcendència dels assumptes que es debaten.

Malgrat el que es disposa en els paràgrafs anteriors, tots els membres de la Corporació podran, en qualsevol moment del debat, plantejar una qüestió d'ordre, invocant a l'efecte la norma, l'aplicació de la qual es reclama, que serà resolta per l'Alcaldia sense que procedeixi cap debat.

També es podrà plantejar durant el desenvolupament del debat per part dels Regidors o Regidores, esmenes que tinguin per finalitat reparar errors o incorreccions tècniques, lingüístiques o gramaticals, així com sol·licitar la retirada d'un assumpte inclòs en l'ordre del dia, a efectes de que es completi l'expedient amb nous documents o informes, o demanar que quedi sobre la taula, ajornant-se la discussió per la sessió següent, pel seu millor estudi.

Si el Regidor o Regidora ponent, l'Alcalde o Alcaldessa o el Grup Polític Municipal proponent, accepten la proposta, es corregiran els errors i es sotmetrà, a continuació, a votació el dictamen, proposta o moció principal.

En els altres dos supòsits, si el Regidor o Regidora proponent, Alcalde o Alcaldessa o Grup Polític Municipal proponent, accepten la proposta de retirada o de deixar sobre la taula el punt, aquest no es sotmetrà a votació.

En tots els altres supòsits, conclòs el debat, es sotmetran els dictàmens, propostes i mocions a votació, i d'haver-se presentat respecte d'ells vots particulars o propostes d'esmenes, s'actuarà segons el previst en el últim paràgraf de l'article anterior.

Article 70.- Crida a l'ordre i al qüestió

L'Alcalde cridarà a l'ordre o retirarà l'ús de la paraula als regidors i regidores que s'excedeixen en el temps atorgat, es desviïn notòriament de la qüestió en debat, o aboquin expressions injurioses o calumnioses en relació a persones o institucions.

Quan un Regidor o Regidora, malgrat haver estat cridat a l'ordre, persisteix en la seva actitud, serà advertit que de prosseguir en aquella línia d'actuació serà compel·lit a abandonar el Ple. Si malgrat tot persisteix en aquella actitud, la Presidència li ordenarà l'abandonament de la sala de sessions.

Podran intervenir en el Ple, a sol·licitud de l'Alcalde o Alcaldessa, en relació a temes concrets de l'ordre del dia, personal de la Corporació i altres experts que pertanyin o no a l'administració pública. Igualment intervindran, quan així se'ls requereixi per part de la Presidència, el Secretari/a i l'Interventor/a de la Corporació.

En cas de què el públic assistent a la sessió amb la seva actitud impedeixi el normal funcionament o el seu desenvolupament, el President/a cridarà a l'ordre i si reiterada la crida a l'ordre es persistís en la interrupció, podrà ordenar el desallotjament de la sala de la persona o persones que estiguin alterant el normal desenvolupament de la sessió.

Quan es produeixin circumstàncies que així ho aconsellin es podrà interrompre provisionalment la sessió.

Article 71.- Votació d'acords

Quan l'Alcalde o Alcaldessa consideri suficientment debatut un assumpte, i després de declarar finalitzat el debat, ordenarà que es sotmeti a votació dels membres de la Corporació presents.

La votació dels assumptes serà a la totalitat del text de les propostes, no admetent-se votacions parcials, sense perjudici de la possibilitat de presentar esmenes de caràcter parcial.

El vot dels membres de la Corporació es personal i intransferible i es pot emetre en sentit positiu o negatiu, sense perjudici de la possibilitat d'abstenir-se de votar.

A aquests efectes s'entendrà que els membres de la Corporació que s'absentint del Saló de Sessions un cop iniciada la deliberació d'un assumpte, s'abstenen de votar, si no estan presents en el moment de la votació.

Els assumptes es consideren aprovats per assentiment i unanimitat, si un cop presentats, no generen debat ni oposició.

Un cop iniciada la votació no es podrà interrompre per cap motiu, ni l'Alcalde o Alcaldessa podrà atorgar l'ús de la paraula. Tampoc podran els membres de la Corporació, durant la votació, entrar en el Saló de Sessions ni abandonar-lo.

En cas de votacions amb resultat d'empat, s'efectuarà una segona votació i si persistís l'empat, decidirà el vot de qualitat de l'Alcaldia.

Conclusa la votació l'Alcalde o Alcaldessa proclamarà en veu alta el resultat de la votació.

Proclamat l'acord, els Grups o els i/o Regidors i Regidores no adscrits que no han intervingut en el debat o que després d'aquest hagin modificat el sentit del seu vot, podran sol·licitar de l'Alcaldia un torn d'explicació de vot, que no podrà excedir de 3 minuts.

Igual dret tindran els Regidors o Regidores, a títol individual, quan hagin votat en sentit diferent als membres del seu Grup.

Article 72.- Tipus de votació

Les votacions poden ser de les classes següents:

- a) Ordinàries, quan es manifesti el vot per signes convencionals d'assentiment, dissentiment o abstenció.
- b) Nominals, quan es realitzen mitjançant la crida, per ordre alfabètic de cognoms, i sempre en últim lloc l'Alcalde o Alcaldessa, i cada membre de la Corporació, al ser cridat, respon en veu alta, "sí", "no" o "m'abstinc".
- c) Secretes, quan es realitzen mitjançant papereta que cada membre de la Corporació va dipositant en una urna.

El sistema normal de votació serà l'ordinària llevat que el propi Ple acordi, en relació amb un cas concret, de fer-ho mitjançant votació nominal.

La votació nominal s'utilitzarà, amb caràcter preceptiu, quan es sotmeti a la consideració del Ple una qüestió de confiança o una moció de censura, quan la Llei així ho imposi, o quan així ho acordi el Ple, per majoria simple, en votació ordinària, a proposta de l'Alcaldia, d'un Grup Polític o d'un Regidor/a no adscrit.

Aquest tipus de votació consistirà en el requeriment per part del Secretari/a de cadascun dels regidors i regidores per ordre alfabètic dels cognoms i, sempre en darrer terme l'Alcalde o Alcaldessa, els quals a l'ésser cridats, respondran en veu alta "sí", "no" o "m'abstinc".

La votació secreta, només es podrà utilitzar per a l'elecció o la destitució de persones, quan així ho acordi el Ple per majoria simple en votació ordinària, i en tot cas amb caràcter preceptiu, quan així ho estableixi la Llei.

Aquest tipus de votació es realitzarà mitjançant una papereta que cada regidor i regidora introduirà en una urna. Finalitzada la votació, el Secretari/a procedirà al recompte.

Article 73.- Quòrums de votació

Els acords s'adoptaran, com a regla general, per majoria simple de vots dels membres presents, entenent-se que existeix majoria simple quan els vots afirmatius són més que els negatius.

S'adoptaran per majoria absoluta, els acords que, de conformitat amb la Llei així ho requereixin i, en tot cas, els següents:

- a. Creació i supressió de Municipis i alteració de termes municipals.
- b. Creació, modificació i supressió de les entitats a que fa referència l'article 45 de la Llei Reguladora de les Bases del Règim Local.
- c. Aprovació de la delimitació del terme municipal.
- d. Alteració del nom i de la capitalitat del Municipi.
- e. Adopció o modificació de la bandera, ensenya o escut.
- f. Aprovació i modificació del Reglament Orgànic propi de la Corporació.
- g. Creació, modificació o dissolució de Mancomunitats o altres organitzacions associatives, així com l'adhesió a aquestes i l'aprovació i modificació dels seus Estatuts.
- h. Transferència de funcions o activitats a altres Administracions públiques, així com l'acceptació de les delegacions o encomandes de gestió realitzades per altres Administracions, a excepció que per Llei s'imposin obligatòriament.
- i. Cessió per qualsevol títol de l'aprofitament dels bens comunals.
- j. Concessió de bens o serveis per mes de cinc anys, sempre que la seva quantia excedeixi del 20 per 100 dels recursos ordinaris del Pressupost.
- k. Municipalització o provincialització d'activitats en regim de monopoli i aprovació de la forma concreta de gestió del servei corresponent.
- l. Aprovacions d'operacions financeres o de crèdit i concessions de quitacions o esperes, quan el seu import superi el 10 per 100 dels recursos ordinaris del Pressupost, així com les operacions de crèdit previstes a l'article 177.5 del Reial Decret Legislatiu 2/2004, de 5 de maig, pel qual s'aprova el text refós de la Llei reguladora de les hisendes locals.
- m. Els acords que correspongui adoptar a la Corporació en la tramitació dels instruments de planejament general previstos en la legislació urbanística.
- n. Alienació de bens, quan la seva quantia excedeixi del 20 per 100 dels recursos ordinaris del seu Pressupost.
- o. Alteració de la qualificació jurídica dels bens demanials o comunals.
- p. Cessió gratuïta de bens a altres Administracions o Institucions públiques.
- q. Les restants determinades per la Llei.

S'entén que existeix majoria absoluta quan els vots afirmatius són més de la meitat dels vots del nombre legal de membres de la Corporació.

A efectes del còmput del nombre legal de membres de la Corporació, en el cas de que, d'acord amb el procediment establert en el paràgraf primer de l'article 182 de la Llei Orgànica del Regim Electoral General, no quedessin més possibles candidats o suplents a nomenar, els quòrums d'assistència i votació previstos en aquest Reglament, s'entendran automàticament referits al nombre de fet de membres de la Corporació subsistent.

Article 74.- Punts d'urgència

En les sessions ordinàries, finalitzat el debat i la votació dels assumptes de l'ordre del dia que figurin a la part resolutiva, s'entrarà en el coneixement d'aquells altres que per raons d'urgència, s'hagin lliurat a la Secretaria abans d'iniciar la sessió. Caldrà prèviament justificar i declarar la urgència d'aquests assumptes, per votació de la majoria absoluta dels membres de la Corporació Municipal.

Article 75.- Part de control

Finalitzat el debat i votació dels assumptes que integren la part resolutiva de l'ordre del dia, inclosos, en el seu cas, els punts d'urgència, s'iniciarà la part de control en els termes previstos en l'article 68 d'aquest Reglament.

En aquest apartat de l'ordre del dia, es debatran totes les mocions presentades pels Grups Polítics Municipals que no responguin a la tramitació ordinària d'un expedient municipal, així com les mocions de control, seguiment i fiscalització dels òrgans de govern, i els precis i preguntes.

La presentació de Mocions per part dels Grups Polítics Municipals, es subjectarà a les regles següents:

- Si varis Grups presenten varies Mocions sobre el mateix tema, solament s'inclourà en l'Ordre del Dia la primera que hagi tingut entrada al Registre General de l'Ajuntament, presentant-se al Ple la resta com a esmenes a la totalitat de la Moció que figuri a l'ordre del dia. Quan siguin coincidents, es tindran per no presentades.
- La votació de les Mocions serà a la totalitat del seu text, no admetent-se votacions parcials, sense perjudici de la possibilitat de presentar esmenes de caràcter parcial.

L'aprovació d'aquestes mocions no produirà més efectes en dret que la sola declaració de l'opinió municipal, sense perjudici de la seva comunicació a les Autoritats i Administracions competents.

Article 76.- Principi d'unitat d'acte

Les sessions del Ple, tant quan siguin de caràcter ordinari com quan siguin de caràcter extraordinari, es sotmetran al principi d'unitat d'acte, i, en conseqüència, hauran de finalitzar el mateix dia en que es varen iniciar.

Si en compliment del Principi anterior, la sessió finalitza sense que s'hagin resolt tots els punts inclosos en l'ordre del dia, l'Alcaldia podrà perllongar la sessió trenta minuts més, i si durant aquest temps tampoc es possible debatre i resoldre tots els assumptes pendents, aquests s'hauran d'incloure en l'ordre del dia de la sessió ordinària següent, a excepció que l'Alcaldia decideixi convocar una sessió extraordinària a l'efecte.

Sense perjudici de tot això, durant el transcurs de la sessió, l'Alcaldia pot disposar, amb caràcter discrecional, interrupcions d'aquesta, bé per a permetre deliberacions dels Regidors o Regidores i, en general, dels Grups Polítics Municipals, be per raons de descans, o per qualsevol altre motiu.

Article 77.- Precs i Preguntes

En el punt corresponents als precis i preguntes de la part de control del Ple, tots els membres de la Corporació, els Grups Polítics Municipals i/o els Regidors i Regidores no adscrits podran efectuar precis i preguntes, segons la definició que d'ambdós es realitza a l'article 67 d'aquest Reglament.

Els Grups Polítics Municipals i/o els Regidors i Regidores no adscrits podran formular els precs i preguntes que considerin pertinents a l'equip de govern.

Els precs i preguntes, que no tenen caràcter vinculant, ni per tant estan sotmesos a votació, ni poden generar debat, es poden formular oralment o per escrit. Si son formulats oralment en la sessió, l'Alcaldia decidirà si es contesten en aquest mateix acte o es contestaran en la sessió següent.

Si són formulats per escrit, a excepció de supòsits excepcionals en que l'Alcaldia ho consideri convenient, es contestaran per escrit, dirigit al Grup o Regidor o Regidora, inclosos els no adscrits, que l'ha formulat, abans de la sessió següent, a excepció que s'haguessin presentat amb 24 hores d'antelació a la celebració de la sessió, en el qual cas hauran de ser contestades, ordinàriament en la mateixa sessió, llevat conformitat o sol·licitud del destinatari, de que la pregunta es contesti per escrit o oralment en la sessió següent, o que concorrin causes degudament motivades.

No es podran formular precs que proposin actuacions que excedeixin de la competència municipal, ni efectuar preguntes alienes a aquesta.

Article 78.- Acta de les sessions

El Secretari/a aixecarà acta de cada sessió plenària, en la qual s'hi contindrà, com a mínim, els acords adoptats, les votacions produïdes, una referència succinta, de les intervencions dels grups polítics i dels regidors i regidores, així com les altres dades a què es refereix la legislació de règim local. També caldrà fer constar en acta aquelles manifestacions fetes pels regidors o grups pel què fa al sentit del seu vot, i altres que s'esmenten en aquest reglament o a la legislació, sempre i quan es demani expressament la constància en acta.

Les actes del Ple municipal seran públiques a tots els efectes, i aquestes s'exposaran en els taulers d'anuncis de l'Ajuntament per un termini de 15 dies hàbils des de l'endemà de la seva aprovació, i un extracte que no contingui dades de caràcter personal, podrà romandre a la seu electrònica de la Corporació.

Secció quarta - De la Junta de Govern Local

Article 79.-Naturalesa jurídica i composició

La Junta de Govern és un òrgan col·legiat necessari del govern municipal que, sota la Presidència de l'Alcalde o Alcaldessa, esta integrada per un nombre de Regidors i Regidores no superior al terç del nombre legal dels membres corporatius, nomenats i separats lliurement per aquell, despreciant-ne les fraccions.

L'Alcalde o Alcaldessa determinarà, mitjançant Decret, el nombre de membres de la Junta de Govern Local, així com els Regidors i Regidores que hagin d'ostentar tal condició. La condició de membre de la Junta de Govern Local és de caràcter voluntari. A aquests efectes, s'haurà de notificar als Regidors i Regidores afectats el Decret de nomenament, entenent-se tàcitament acceptat aquest si dintre de les 24 hores següents no es produeix renúncia expressa, comunicada fefaentment a l'Alcalde o Alcaldessa.

Article 80.- Atribucions i competències

Es atribució pròpia i indelegable de la Junta de Govern l'assistència a l'Alcalde o Alcaldessa en l'exercici de les seves atribucions.

Es poden atribuir a la Junta de Govern competències en les matèries següents:

- a) Les no reservades exclusivament al Ple, que siguin delegables i que aquest acordi de delegar-li.
- b) Les atribuïdes a l'Alcaldia i que siguin delegables.
- c) Les que li atribueixin les lleis.

Les resolucions adoptades per la Junta de Govern en matèries que li hagin estat delegades, tindran els mateixos efectes que si haguessin estat resoltes per l'òrgan amb competència originària. Tanmateix, si no es disposa una altra cosa en la resolució, serà competent la Junta de Govern per revisar en via de recurs els acords presos per delegació.

Article 81.- Règim de sessions

La Junta de Govern celebrarà les seves reunions ordinàries almenys cada quinze dies, en els dies i hores que la pròpia Junta determini en la seva sessió constitutiva, la qual haurà de dur-se a terme dins dels quinze dies següents a la constitució de l'Ajuntament.

És potestat de l'Alcalde o Alcaldessa convocar les sessions de la Junta de Govern, així com variar-ne la periodicitat i el lloc per causes justificades. Tanmateix l'Alcalde o Alcaldessa podrà convocar les sessions extraordinàries que consideri necessàries.

Article 82.- Constitució i adopció d'acords

La Junta de Govern quedarà vàlidament constituïda quan hi concorrin la majoria absoluta dels seus membres en primera convocatòria, i una tercera part dels seus membres en segona convocatòria, que es produirà una hora després de la primera.

Les sessions de la Junta de Govern no seran públiques, a excepció d'aquells punt de l'ordre del dia en que es tractin assumptes delegats pel Ple de la Corporació. No obstant això, l'Alcalde o Alcaldessa pot requerir la presència d'altres regidors i regidores o de personal de la Corporació amb finalitat d'assessorar o informar a la Junta de Govern.

Els acords es prendran amb el vot favorable de la majoria simple dels presents.

Article 83.- Acta de les sessions

De les sessions de la Junta de Govern, se n'aixecarà acta en la forma prevista pel Ple, si bé en un llibre exprés l'efecte, i no caldrà expressar-hi les diferents postures manifestades pels membres de la Junta si no ho sol·liciten de forma expressa.

Article 84.- Normes de funcionament

En allò no previst en aquest Capítol, s'aplicaran les normes que, sobre el funcionament de la Junta de Govern, estableixi el Ple municipal o la pròpia Junta; supletòriament serà d'aplicació l'establert per a tal Junta de Govern en la normativa de règim local.

Capítol II- Els òrgans municipals necessaris de caràcter deliberatiu:

Secció primera- Les Comissions Informatives

Article 85.- Naturalesa jurídica

Les Comissions Informatives són òrgans col·legiats necessaris de l'organització municipal, integrats exclusivament per membres de la Corporació, que tenen caràcter deliberant i no resolutiu.

Article 86.- Classes de Comissions Informatives

Les Comissions Informatives podran ser de caràcter permanent o de caràcter especial.

Són Comissions Informatives de caràcter permanent les que, amb vocació d'estabilitat, es constitueixen amb caràcter general a l'inici de cada mandat corporatiu, estenent el seu àmbit d'actuació a un sector determinat de l'activitat municipal, en funció de les grans àrees funcionals en que aquesta s'organitzi, amb les quals, si es possible, es procurarà correspondre, o en una única vinculada als assumptes que hagi de tractar el Ple de la Corporació.

Són Comissions Informatives de caràcter especial, són les que es constitueixen pel Ple amb caràcter transitori per l'estudi d'un assumpte concret, sense vocació de permanència, o les que, per imperatiu legal o obeint a especialitats de qualsevol tipus, el Ple estimi oportú crear.

Article 87.- Atribucions

Les Comissions Informatives, dintre dels seus respectius àmbits sectorials d'actuació, ostenten les atribucions següents:

1. L'estudi, informe o consulta dels assumptes la competència dels quals correspongui al Ple, encara que aquestes s'exercitin, en virtut de la corresponent delegació, per qualsevol altre òrgan.
2. L'estudi, informe o consulta dels assumptes que l'Alcalde o Alcaldessa, la Junta de Govern Local, el Ple i els Regidors i Regidores que ostentin delegacions, decideixin sotmetre a la seva consideració.

Malgrat això, no serà necessari el dictamen previ ni posterior de les Comissions Informatives respecte de les qüestions següents:

- a. Les Mocions de censura.
- b. Les qüestions de confiança que l'Alcalde o Alcaldessa pugui plantejar.
- c. Les Mocions que plantegin els grups polítics municipals que s'integrin dins de la part de control de l'ordre del dia del Ple.
- d. Els assumptes declarats urgents, o que formin part de l'ordre del dia d'una sessió extraordinària de caràcter urgent.
- e. Les mocions de l'Alcaldia a que fa referència l'article 67 d'aquest Reglament.

Article 88.- Creació, composició i durada de les Comissions Informatives de caràcter permanent

La determinació del número de Comissions Informatives de caràcter permanent, la seva denominació, composició i àmbit d'actuació, així com la seva modificació, correspon al Ple que, en la primera sessió que celebri després de la seva constitució, i a proposta de l'Alcalde o Alcaldessa, adoptarà els acords oportuns.

Les Comissions Informatives de caràcter permanent, tindran la composició següent:

- President: L'Alcalde o Alcaldessa, que podrà delegar-la en qualsevol altre membre de la Corporació.
- Vocals: Representants de tots els grups polítics municipals, en proporció a la seva representativitat a l'Ajuntament. O bé, un regidor/a de cada grup municipal que ostentarà el vot ponderat del respectiu grup municipal.
- Secretari: El que ho sigui de l'Ajuntament, o funcionari en qui delegui, que tindrà veu, però no vot, i actuarà com a fedatari d'aquestes.

Les Comissions Informatives de caràcter permanent tindran la mateixa durada que el mandat corporatiu, sense perjudici de la possibilitat de la seva modificació, sempre que per això es segueixi el procediment fixat per aquest Reglament per a la seva creació.

Article 89.- Creació, composició i durada de les Comissions Informatives de caràcter especial

Les Comissions Informatives de caràcter especial podran crear-se pel Ple en qualsevol moment, a proposta de l'Alcalde o Alcaldessa, mitjançant acord en el que s'estableixi la seva denominació, composició i àmbit d'actuació.

El nombre de membres d'aquestes Comissions Informatives i la seva composició, es regirà pel que disposa l'article anterior, però la seva durada podrà ser sotmesa a termini preclusiu, extingint-se quan s'hagi complert l'objecte per al qual varen ser creades i, en tot cas, quan finalitzi el mandat corporatiu.

Article 90.- Facultats i objecte

1.- Les Comissió informatives tindran per objecte l'estudi, informe o consulta dels assumptes que hagin d'ésser sotmesos a la decisió del Ple, mitjançant l'emissió del corresponent dictamen.

2.- Alhora, podran fer el seguiment de la gestió de l'Alcalde o Alcaldessa, la Junta de Govern i els Regidors o Regidores que ostentin delegacions.

3.- Les mocions dels diferents grups municipals hauran de ser entrades en el Registre com a màxim el mateix dia de la comissió informativa abans de les 14:00 hores.

Article 91.- Composició

Tots els grups polítics integrants de la Corporació tindran dret a participar en aquesta Comissió Informativa, que estarà integrada de forma que la seva composició s'acomodi a la proporcionalitat existent entre els diferents grups polítics representats al Ple de la Corporació. En qualsevol cas el vot que s'emeti en el si de la Comissió tindrà caràcter ponderat respecte a la representativitat que s'ostenti al ple de la corporació.

Article 92.- Adscripció de membres a les Comissions Informatives

Un cop determinat el nombre, denominació i composició de les Comissions Informatives permanents, o adoptat pel Ple l'acord de creació de les Comissions Informatives Especials, l'Alcalde o Alcaldessa, mitjançant Decret, procedirà a efectuar els nomenaments de Presidents Delegats d'aquestes que consideri oportuns, i a adscriure als Regidors i Regidores que hagin de ser els seus vocals, prèvia proposta efectuada per escrit per cadascun dels Grups Polítics Municipals, a través del seu Portaveu, que tindrà caràcter vinculant.

A aquests efectes, cada Grup Polític Municipal, en el termini de cinc dies següents a la celebració de la sessió plenària en la que es determini el nombre, denominació i composició de les Comissions Informatives

permanents, o del dia en que s'acordi la creació de la Comissió Especial, elevarà escrit a l'Alcaldia proposant el nom o noms dels seus representants en cada Comissió Informativa, i els dels seus respectius suplents.

Si dintre d'aquest termini algun grup no ha comunicat la seva decisió, s'entendran designats, en funció del nombre de representants que els corresponguin en cada Comissió, els Regidors i Regidores que figurin en la seva llista electoral, pel seu ordre, els quals actuaran com a vocals de totes les Comissions Informatives en representació del seu Grup, fins que el Portaveu d'aquest doni compliment al previst en el paràgraf anterior.

Del Decret que dicti l'Alcaldia, es donarà compte al Ple en la primera sessió que aquest celebri.

Secció segona- La Comissió Especial de Comptes

Article 93.- Naturalesa jurídica i funcions

La Comissió Especial de Comptes és una Comissió Informativa necessària, de caràcter especial, que te per objecte examinar i informar, abans del dia 1 de juny de cada any, el compte general de la Corporació, integrat per:

- El de l'Ajuntament.
- El del seu Organisme Autònom Municipal.

A aquests efectes, el Compte General de l'Ajuntament haurà de ser retut per l'Alcalde o Alcaldessa abans del dia 15 de maig de l'exercici següent al que correspongui, i la del seu Organisme Autònom, pels seus òrgans competents, que l'hauran de trametre a l'Ajuntament abans d'aquesta data, a efectes de que per la Intervenció Municipal es sotmeti el Compte General a informe de la Comissió Especial de Comptes.

La Comissió Especial de Comptes s'integrarà, si s'escau, en la Comissió Informativa que tingui atribuïdes les competències en matèria d'hisenda que, a aquests efectes, es constituirà com a Comissió Especial de Comptes, tant en les reunions preparatòries que es puguin convocar a instància del seu President o a petició de la quarta part dels seus membres, com en la reunió en la que es reti definitivament el seu informe.

Article 94.- Règim de sessions

La Comissió es reunirà en una primera sessió per tal d'examinar els comptes i la documentació annexa, als efectes de sotmetre'ls a informació pública per un termini de quinze dies, i vuit més a fi que s'hi puguin formular possibles reclamacions i/o observacions.

La Comissió, si s'escau, es reunirà en una segona sessió per tal d'elaborar un informe sobre les reclamacions o al·legacions que hagin estat formulades, en el seu cas, i dictaminarà l'expedient per sotmetre'l al Ple municipal per a la seva aprovació abans de l'1 d'octubre de l'any següent al que van referides les comptes anuals. En el supòsit que no s'hagin presentat reclamacions o al·legacions, el compte general es considerarà dictaminat i podrà elevar-se directament al Ple, sense necessitat de celebrar nova sessió.

Aprovat el compte General es posarà a disposició del Tribunal de Comptes i de la Sindicatura de Comptes, en els terminis i forma assenyalats legalment a tal l'efecte.

Secció tercera - Dels Grups polítics municipals

Article 95.- Naturalesa Jurídica

Els Grups Polítics Municipals són òrgans col·legiats de caràcter polític i necessari en l'organització municipal, que tenen com a funció canalitzar l'actuació dels membres de la Corporació que, a aquests efectes, actuaran a través d'aquests, pel millor funcionament dels òrgans de govern, sense perjudici de les funcions i atribucions que la legislació de règim local els atribueix a títol individual.

Donada la seva naturalesa política, les decisions adoptades en el seu si no tindran caràcter d'acte administratiu, ni seran, en conseqüència, fiscalitzables per la Jurisdicció contenciosa administrativa.

Article 96.- Composició

En cada mandat corporatiu es podran constituir tants grups polítics municipals, com llistes electorals hagin obtingut una representació municipal. A efectes de la seva actuació corporativa els regidors i regidores es constituïran en grups polítics, en la forma i amb els drets i les obligacions que s'estableixen en el present Reglament.

No podran constituir grups separats els regidors i regidores elegits en una mateixa llista electoral, que inicialment, hauran de formar part del grup polític d'electes de la mateixa llista electoral.

No obstant això, els Regidors i Regidores que durant el seu mandat deixin de pertànyer a la candidatura en la que varen concórrer al procés electoral, quedaran automàticament en la situació de Regidors o Regidores no adscrits, excepte quan es tracti de candidatures presentades amb la fórmula de coalició electoral i algun dels partits polítics que la integren decideixi abandonar-la. En aquest últim supòsit les candidatures que abandonin la coalició podran constituir grup propi.

Els regidors que queden en la condició de no adscrits, tenen els drets i els deures individuals, inclosos els de caràcter material i econòmic que segons la legislació formen part de l'estatut de la corporació local, i participen en les activitats pròpies de l'ajuntament de manera anàloga a la resta de regidors i regidores, però no es constitueixen en grup polític.

La llista que només hagi obtingut un regidor o regidora, tindrà, a efectes consistorials, la consideració de grup polític municipal.

Article 97.- Constitució i representació

Els grups polítics es constituïran mitjançant un escrit dirigit a l'Alcalde o Alcaldessa, i signat per tot els seus integrants, que es presentarà a la Secretaria de l'Ajuntament dins dels cinc dies hàbils següents a la constitució de la Corporació, i del qual se'n donarà compte al Ple en la primera sessió que se celebri.

En aquest escrit, cada grup assenyalarà la seva denominació i nomenarà el seu Portaveu titular i suplent. La denominació dels grups no podrà diferir substancialment de la denominació de la llista electoral corresponent. Els casos de conflicte en la denominació dels grups seran resolts pel Ple municipal, que optarà, com a criteri principal, per la denominació de la llista electoral.

Els regidors i regidores que ho siguin posteriorment a la sessió constitutiva de la Corporació, s'hauran d'incorporar al grup corresponent a la llista en què haguessin estat elegits. Disposaran per això d'un termini de cinc dies hàbils, a comptar des que prenguin possessió del seu càrrec, a fi d'acreditar la seva incorporació al grup que els correspongui mitjançant un escrit dirigit a l'Alcalde i signats, també, pel portaveu corresponent; en

cas de no fer-ho, s'integraran com a regidors i regidores del grup mixt o, si aquests no existís, seran qualificats com a regidors i regidores no adscrits.

Correspon als grups polítics designar, mitjançant un escrit dirigit a l'Alcalde, aquells components que els hagin de representar als diferents òrgans col·legiats dels quals hagin de formar part.

Article 98.- Mitjans materials i econòmics

El Ple municipal, amb càrrec al pressupost anual de la Corporació, pot assignar als grups polítics una dotació econòmica que ha de comptar amb un component fix, idèntic per a tots els grups, i un altre de variable, d'acord amb el nombre de membres de cada un dels grups, dins dels límits que, si s'escau, estableixin, amb caràcter general, les lleis de pressupostos generals de l'Estat, i sense que es puguin destinar al pagament de remuneracions de personal de qualsevol tipus al servei de la Corporació o a l'adquisició de béns que puguin constituir actius fixos de caràcter patrimonial.

Els grups polítics han de portar una comptabilitat específica de la dotació a què es refereix l'apartat anterior, que han de posar a disposició del Ple municipal sempre que aquest ho sol·liciti.

En la mesura del possible, l'Ajuntament posarà a la disposició dels grups polítics els mitjans materials necessaris pel desenvolupament de les seves funcions.

Els diferents grups polítics podran fer ús dels locals municipals per a celebrar reunions o sessions de treball amb les associacions i entitats ciutadanes. L'Alcalde o Alcaldessa, o Regidor en qui delegui, establirà el règim concret d'utilització de locals municipals, sense que puguin coincidir amb sessions del Ple o de la Junta de Govern.

Article 99.- Portaveus de grup

Els Portaveus tenen la funció de representar el seu grup en les qüestions d'ordre i funcionament del Ple i dels altres òrgans col·legiats, així com expressar la posició oficial del grup en els assumptes sotmesos al Ple, sense perjudici que delegui la paraula en altres membres del grup.

El nomenament i cessament del Portaveu i dels seus suplents serà decidit pel propi grup polític i serà comunicat a l'Alcaldia.

TÍTOL QUART: DE LA PARTICIPACIÓ

Capítol I - De la participació i informació ciutadanes

Article 100.- Drets dels veïns

1. Són drets dels veïns:

- a) Rebre informació àmplia, puntual i obligatòria sobre els assumptes municipals, mitjançant la pàgina web municipal, el taulell d'anuncis de la corporació, la difusió en mitjans de comunicació, i a través de la Oficina d'Atenció Ciutadana.
- b) Obtenir còpies i certificacions acreditatives dels acords de la Corporació i els seus antecedents, d'acord amb la normativa de procediment administratiu, així com consultar els arxius i registres en els termes que disposa la legislació que desenvolupa l'article 105, lletra b) de la Constitució espanyola.
- c) Ésser rebuts en audiència per les autoritats municipals, si s'escau.

- d) Assistir al Ple municipal i altres òrgans quan es celebrin sessió pública, de conformitat amb aquest Reglament.
 - e) Exercir el dret de petició, proposta i intervenció oral als òrgans de govern a través dels canals que expressament es prevegin en aquest reglament.
 - f) Constituir i participar en associacions per a la defensa dels seus interessos generals o sectorials.
 - g) Sol·licitar la consulta popular en els termes establerts per aquest reglament i per la normativa legal.
- Capítol II - De la Informació dels ciutadans

Article 101.- L'obligació municipal d'informar

L'Ajuntament facilitarà informació als ciutadans pels següents mitjans:

1. La pàgina web municipal i tauler d'anuncis de la Corporació, en els quals s'exposarà, de manera resumida, el contingut de les sessions dels òrgans de govern col·legiats de l'Ajuntament, les decisions i resolucions dels altres òrgans de govern que siguin d'interès general, així com les convocatòries de les sessions d'òrgans municipals als que pugui assistir el públic.
2. El full informatiu municipal, que editi i distribueixi periòdicament l'Ajuntament, on participen tots els grups polítics municipals.
3. Les informacions puntuals, a través de conferències o intervencions públiques, exposicions, anuncis o d'altres que promourà l'Ajuntament en els temes que puguin ésser d'interès rellevant per als ciutadans en general o per alguns col·lectius específics.
4. La convocatòria pública a tots els veïns de les sessions del Ple municipal.

Capítol III - Consulta i accés a la documentació

Article 102.- Règim jurídic

L'accés a l'arxiu municipal es regirà per la legislació de desenvolupament de l'article 105 b) de la Constitució, Llei 19/2013, de 9 de desembre, de transparència, accés a la informació pública i bon govern, i normativa d'arxius vigent a Catalunya.

Article 103.- Procediment per obtenir l'accés a la documentació

L'accés als acords i resolucions dels òrgans de govern, es tramitarà mitjançant sol·licitud escrita cursada a la Secretaria de l'Ajuntament a través del registre general. En la resta de supòsits la informació es sol·licitarà a l'Alcalde o Alcaldessa, mitjançant petició escrita cursada través del registre general.

La resolució que atorgui o denegui l'accés haurà de notificar-se en el termini màxim d'un mes des de la recepció de la sol·licitud. El termini per resoldre es podrà ampliar per un mes més, quan el volum o la complexitat de la informació així ho faci necessari i prèvia notificació al sol·licitant.

Transcorreguts els anteriors terminis, sense que s'hagi resolt expressament, aquesta petició s'entendrà denegada per silenci administratiu.

Article 104.- Obtenció de còpies i certificacions

L'obtenció de certificats o còpies es regirà pel que s'estableix en els preceptes anteriors, pel que estableix l'article 70.3 de la LRBR i l'article 155.2 a) del TRLMRLC, i 22 de la Llei 19/2013 i estarà sotmesa a les taxes que corresponguin d'acord amb les ordenances fiscals del municipi.

Capítol IV - De la Participació

Article 105.- Dret de participació

La participació dels ciutadans en l'actuació municipal es podrà articular, a part del dret de petició regulada a l'article 157 del TRLMRLC, a través de l'exercici dels drets de proposta i intervenció oral.

Article 106.-El dret de petició

Els ciutadans podran adreçar-se a qualsevol autoritat o òrgan municipal, en petició tant d'aclariments com d'actuacions municipals. La petició es cursarà necessàriament per escrit, i podrà efectuar-se per seu electrònica i serà contestada en els terminis previstos en la legislació de procediment administratiu. Quan la petició faci referència a qüestions de la competència d'altres administracions, el destinatari d'aquesta l'adreçarà a qui correspongui, donant la informació d'aquest extrem al peticionari.

Article 107.-El dret de proposta

Qualsevol veí podrà formular a qualsevol membre de la Corporació, autoritat o organisme municipal propostes d'actuació relatives a matèries de la competència municipal o d'interès local. El destinatari de la proposta informarà al seu signatari del curs que s'hi donarà. En el cas que la proposta esdevingui objecte de tractament en l'ordre del dia d'algun òrgan col·legiat de l'Ajuntament i hagi quedat acreditat en l'expedient dita proposta amb identificació del proponent, el secretari/a d'aquest trametrà en el termini màxim de quinze dies trasllat dels acord que s'hagin adoptat en aquest sentit. Així mateix, la presidència de l'òrgan col·legiat, podrà requerir la presència de l'autor de la proposta en la sessió que correspongui als efectes d'explicar-la i defensar-la.

Article 108.- Participació en les sessions plenàries

Quan alguna associació o entitat inscrita en el Registre municipal o ciutadà individual vulguin efectuar una exposició davant el Ple referent a algun punt que figuri a l'ordre del dia i que l'afecti directament, haurà de sol·licitar-ho mitjançant escrit presentat al registre municipal, signat pel legal representant de l'entitat i dirigit a l'Alcalde o Alcaldessa, amb 1 dia d'antelació a la celebració de la corresponent sessió.

Autoritzada la intervenció per part de la presidència, aquesta s'haurà de portar a terme per part d'un únic representant que s'haurà d'haver identificat en l'escrit de petició d'intervenció, si és diferent al sol·licitant, i podrà exposar el que consideri durant un termini màxim de 2 minuts, abans de la lectura, debat i votació del corresponent punt de l'ordre del dia.

El públic assistent a les sessions públiques dels òrgans col·legiats, no podrà intervenir, ni tampoc es permetran manifestacions de grat o desgrat. En supòsits d'interrupció de les sessions, un cop fet el corresponent advertiment per part de la presidència, aquesta podrà procedir a ordenar la expulsió de l'assistent de la sala on s'estigui celebrant la sessió, per tal de vetllar pel normal funcionament dels òrgans col·legiats..

Article.109- Participació oberta

Un cop finalitzades i tancades les sessions plenàries de caràcter ordinari, s'iniciarà sessió participativa, sempre que es reuneixin els condicionants corresponents, mitjançant l'obertura d'un torn de precs i preguntes per part del públic assistent.

La sessió de participació es subjectarà a les següents normes d'ordre:

- a) S'haurà de formular petició prèvia per escrit presentat al registre municipal com a mínim amb dos dies d'antelació a la celebració de la sessió.
- b) Aquestes intervencions podran anar referides a qualsevol tema d'interès i competència municipal, i haurà d'anar formulada concretament en la mateixa petició escrita, en el supòsit de que es tracti d'una pregunta, i pel que fa als precs, s'haurà d'indicar el tema sobre el que es vol formular.
- c) La manca d'indicació dels extrems regulats en l'anterior apartat, comportaran la no admissió de la petició d'intervenció en la sessió, per manca de requisit formal, sense necessitat de dictar acte exprés de denegació.
- d) El peticionari podrà fer ús de la paraula durant un temps màxim de dos minuts, sense possibilitat de rèplica.
- e) S'haurà de mantenir una actitud de respecte cap als membres de la corporació, com a representants públics, i cap als assistents, en totes les intervencions que es portin a terme durant la sessió.
- f) En cada sessió participativa s'inclouran un màxim de cinc peticions, que s'inclouran per ordre d'entrada en el registre general.
- g) Correspondrà a l'alcalde o alcaldessa obrir i tancar la sessió, dirigir-la, donar i retirar paraules i mantenir l'ordre en tot moment, poden aixecar la sessió en el supòsit que no es mantingui l'ordre degut.
- h) L'alcalde o alcaldessa haurà de comunicar abans de la celebració de la sessió la relació de peticions d'intervenció a tots els regidors i regidores.
- i) Els regidors i regidores podran excusar-se davant l'alcaldia, de l'assistència a la sessió en el supòsit que s'incorporin intervencions que els afectin personalment o que quedin dins de l'àmbit de regulació legal d'abstenció i recusació.
- j) No s'estendrà acta de la sessió, ni intervindrà cap tècnic o tècnica municipal.

Article 110.- Consulta popular

Els veïns del municipi, inscrits al padró municipal d'habitants, majors d'edat, podran sol·licitar a l'Alcalde o Alcaldessa que convoqui consulta popular en relació a qüestions d'especial rellevància i que siguin de competència municipal, excepte aquelles que fan referència a projectes i proposicions de llei que s'estiguin tramitant en el Parlament, i a les hisendes locals i haurà de contenir:

- a) El text de la pregunta, formulada de forma clara, succinta i inequívoca. Amb l'objectiu d'obtenir un resultat clar de la consulta, el text ha de demanar als votants que triï entre diferents opcions, o entre el sí i el no.
- b) Una memòria explicativa de les raons que fan convenient la consulta popular i l'àmbit competencial d'aquesta.

Aquesta haurà de ser promoguda per un mínim de 1.000 habitants, més el 10% dels que excedeixin de 5.000 habitants, de conformitat amb el que estableix la normativa sectorial.

Una comissió promotora exercirà la representació de les persones signant, i els membres de dita comissió hauran de ser veïns de Sant Joan de les Abadesses i complir amb els requisits anteriors.

El secretari/a municipal verificarà el compliment dels requisits establert per la legislació vigent, i si es compleixen la proposta s'admetrà a tràmit. Alhora el secretari/a haurà d'assessorar als membres de la comissió promotora per facilitar-los el compliment de dits requisits.

En tot cas, el resultat de la consulta no serà vinculant atès el seu caràcter consultiu, de conformitat amb el que estableix la legislació vigent.

Capítol V - De la iniciativa popular

Article 111.- Règim jurídic

Els veïns i veïnes del municipi que gaudeixin del dret al sufragi actiu a les eleccions municipals podran exercir la iniciativa popular, presentant propostes d'acord o actuacions o projectes de reglaments en matèries de competència municipal. Aquestes iniciatives hauran d'anar subscrietes al menys pel 20% de la població del municipi, d'acord amb l'article 70 bis.2 de la LRBRL.

Les iniciatives presentades seran sotmeses a debat i, si s'escau, a votació del Ple, sens perjudici que siguin resoltes per l'òrgan competent en la matèria.

Es requerirà informes de legalitat de la secretaria i de la intervenció municipals, quan la iniciativa afecti a drets i obligacions de contingut econòmic.

Les iniciatives populars poden portar incorporada una proposta de consultat popular local, que serà tramitada pel procediment i amb els requisits previstos a l'article 71 de la LRBRL.

Capítol VI - De les associacions dels veïns i entitats ciutadanes del municipi

Article 112.- Règim jurídic

Les associacions legalment constituïdes per a la defensa dels interessos generals o sectorials dels veïns tenen la consideració d'entitats de participació ciutadana. Als efectes municipals, mereixeran la consideració d'associacions dels veïns, amb els drets reconeguts en aquest Reglament, aquelles entitats que estiguin degudament inscrites en el Registre Municipal d'Entitats.

Així mateix, tindran la consideració d'entitats de ciutadanes les associacions esportives, culturals, sindicals, recreatives, de joves, de gent gran i totes aquelles altres quin àmbit d'actuació sigui, com a mínim, el terme municipal.

Article 113.- Drets generals

Les associacions i entitats, una vegada vàlidament constituïdes i degudament inscrites en el Registre municipal tindran els drets següents:

- a) Rebre informació directa dels assumptes que són del seu interès.
- b) Rebre ajuts econòmics, amb càrrec al pressupost municipal i utilitzar els mitjans públics municipals.
- c) Elevar propostes d'actuació en l'àmbit de les matèries de competència municipal.
- d) Formar part dels òrgans de participació.
- e) Intervenir en les sessions del Ple i comissions d'estudi, d'informe o de consulta en els supòsits específics i en les formes que es determinin, en la constitució de les mateixes.

Article 114.- Ajuts econòmics

El pressupost municipal inclourà, dins de les possibilitats econòmiques efectives, una partida amb la destinació d'ajuts a les associacions i entitats i regularà, a través de les Bases d'Execució, els criteris per la seva distribució.

Els criteris de distribució de mitjans públics i ajuts econòmics s'ajustaran a criteris objectius, d'acord amb la importància i de representativitat de les entitats i seran establerts per la Junta de Govern.

En qualsevol cas serà requisit necessari per a la percepció de qualsevol ajut de l'Ajuntament que l'associació en qüestió estigui inscrita en el Registre Municipal d'Associacions.

Article 115.- Ajuts materials

Les associacions i entitats podran accedir a l'ús dels mitjans públics municipals amb les limitacions lògiques que imposa la coincidència d'ús amb altres entitats, o amb el propi Ajuntament.

L'ús es sol·licitarà per escrit amb un antelació mínima de deu dies naturals. Serà requisit necessari per accedir a aquest ús la inscripció de l'entitat sol·licitant al Registre Municipal d'Entitats.

Secció primera - El Registre municipal d'Entitats

Article 116.- Règim jurídic

El Registre Municipal d'Entitats té per objecte facilitar el coneixement del número i naturalesa de les entitats existents, les seves finalitats i la seva representativitat, i la inscripció en ell constituirà requisit indispensable per a ostentar els drets reconeguts a les entitats ciutadanes per aquest Reglament.

El Registre Municipal d'Entitats no té caràcter d'instrument públic solemne, i únicament tindrà efectes entre les entitats ciutadanes inscrites i l'Ajuntament, per la qual cosa el seu contingut no podrà ser objecte de certificació.

Aquest registre estarà sota la custòdia de la Regidoria que tingui delegades les funcions de relacions i participació ciutadana.

Article 117.- Inscripció

Es podran inscriure en el Registre Municipal d'Entitats, totes aquelles entitats i associacions sense ànim de lucre que persegueixin la defensa, foment o millora dels interessos generals o sectorials dels veïns del municipi i tinguin el seu domicili a Sant Joan de les Abadesses.

No obstant l'anterior, també es podran inscriure altres entitats d'àmbit autonòmic, estatal o local, legalment constituïdes, encara que no tinguin el seu domicili en aquest municipi, quan realitzin activitats en defensa, foment o millora dels interessos generals o sectorials dels veïns.

Les inscripcions es faran a petició de l'entitat interessada, presentada en el Registre General d'aquest Ajuntament, a la qual s'acompanyaran els documents següents:

- a) Una còpia del Estatuts de l'associació o entitat on hi consti la inscripció d'aquesta en el Registre General d'Associacions corresponent, o en qualsevol altre que sigui preceptiu, o certificació de presentació de la sol·licitud d'inscripció a l'esmentat registre.
- b) Indicació de la seu social.
- c) Nom de les persones que ocupen els càrrecs directius i certificació dels acord de nomenament o renovació de càrrecs.
- d) Certificació del nombre de socis de l'entitat, amb indicació del número de residents a Sant Joan de les Abadesses.
- e) Número d'identificació fiscal.
- f) Pressupost anual de la entitat.
- g) Programa anual d'activitats de la entitat.

Tanmateix, en casos qualificats, podran estar exonerades d'aportar algun dels documents relacionats, tenint en compte el seu objectiu benèfic o filantròpic o qualsevol altra circumstància que faci aconsellable, a criteri del Ple, mitjançant el corresponent acord plenari d'atorgament de la inscripció malgrat la dificultat o la impossibilitat de donar compliment a tots i cadascun dels requisits establerts i sempre i quan, per això no es desvirtui la seva naturalesa d'entitat d'interès municipal.

Article 118.- Eficàcia inscripció

En el termini dels quinze dies següents a la recepció de la sol·licitud, quan aquesta vingui acompanyada de la documentació requerida, l'Ajuntament notificarà a l'entitat la seva inscripció al Registre, moment a partir del qual es considerarà donada d'alta en ell a tots els efectes.

De no notificar-se la inscripció en l'esmentat termini, es procedirà a la inscripció per silenci administratiu, a excepció que l'Ajuntament l'hagi denegat expressament i motivadament, o hagi demanat a l'entitat a inscriure, que complementes la sol·licitud.

Quan l'entitat o associació sol·licitant no hagués obtingut la seva inscripció en el corresponent Registre d'Associacions, o en qualsevol altre que sigui preceptiu, la seva inscripció al Registre Municipal tindrà caràcter provisional per un període de sis mesos, transcorreguts els quals passarà a tenir caràcter definitiu, si aporta la documentació acreditativa d'haver-se obtingut la inscripció en l'altre Registre. En cas contrari, causarà baixa definitiva al Registre Municipal.

Article 119.- Obligacions entitats

Les entitats inscrites estan obligades, durant el primer trimestre del any, a notificar a aquest les modificacions produïdes en les dades registrals, i, en particular, el pressupost i el programa d'activitats de l'exercici.

L'incompliment reiterat d'aquesta l'obligació assenyalada a l'apartat anterior donarà lloc a l'obertura per part de l'Ajuntament d'un expedient de baixa amb pèrdua dels drets que generi la inclusió en el registre, prèvia la instrucció del corresponent expedient, amb audiència de la entitat.

Capítol VII - Dels Consells Municipals

Article 120.- Règim jurídic

Per assegurar una eficaç participació dels ciutadans en la gestió municipal, l'Ajuntament podrà crear per acord del Ple, Consells Municipals de participació ciutadana.

Les funcions d'aquests Consells Municipals seran:

- a) Facilitar la participació dels ciutadans i llurs entitats o associacions a la gestió municipal.
- b) Emetre informes i elaborar estudis en relació a qüestions del seu sector.
- c) Elevar propostes o iniciatives d'actuació a l'Ajuntament sobre qüestions sectorials que el Consell consideri oportunes.

Els consellers municipals podran tenir caràcter permanent en àrees com Urbanisme, Hisenda, Turisme, Salut Pública, Qualitat de Vida, Cultura, Ensenyament, Esports i Lleure, Treball, Joventut, o crear-ne, especialment, amb motiu de la realització d'una obra, pla o activitat important o que incideixi especialment en un sector de la població.

Els Consells estaran integrats per regidors i regidores de l'Ajuntament de cada grup municipal, per representants de les associacions dels veïns i entitats en general per veïns especialment interessats en els objectius a desenvolupar, de conformitat amb el que s'estableixi en l'acord de creació del Consell.

Article 121.- Composició

En l'acord de creació de cada Consell Municipal s'haurà de fer constar el nombre de persones que l'integren, el nombre de regidors i regidores que en formaran part, i quina o quines associacions o entitats en seran membres. En el mateix acord hi constarà, també, les funcions del Consell que es crea.

DISPOSICIÓ ADDICIONAL PRIMERA:

Els preceptes d'aquest Reglament que, per sistemàtica legislativa, incorporen aspectes de la legislació bàsica de l'Estat, o de la legislació autonòmica, i aquells en que es facin remissions a preceptes d'aquestes, s'entenen automàticament modificats i/o substituïts, en el moment en que es produeixi la revisió o modificació d'aquesta legislació, a excepció que resultin compatibles o permetin una interpretació harmònica amb les noves previsions legislatives.

DISPOSICIÓ ADDICIONAL SEGONA:

Els dubtes que poguessin sorgir en l'aplicació d'aquest Reglament seran resolts per l'Alcaldia, escoltat el Secretari/a de l'Ajuntament.

DISPOSICIÓ ADDICIONAL TERCERA.- CELEBRACIONS DE SESSIONS DELS ÒRGANS COL·LEGIATS MITJAÇANT SISTEMES TELEMÀTICS O AMB PARTICIPACIÓ A DISTÀNCIA D'ALGUN REGIDOR/A

1. Celebració telemàtica de les sessions dels òrgans col·legiats:

Quan l'alcalde/ssa o qui vàlidament el/la substitueixi aprecii la concurrència de situacions excepcionals de força major, greu risc col·lectiu o catàstrofes públiques que impedeixin o dificultin de manera desproporcionada el normal funcionament del règim presencial de les sessions dels òrgans col·legiats de l'Ajuntament i això ho faci constar en la convocatòria corresponents, aquests podran constituir-se, celebrar sessions i adoptar acords a

distància a través de sistemes tecnològics de videoconferència o similars, sempre que es compleixin els requisits següents:

- Que els membres de l'òrgan o qui vàlidament els substitueixi es trobin en territori espanyol.
- Que es garanteixi i quedi acreditada la seva identitat.
- Que es garanteixi el contingut de les manifestacions que formulin, el moment en què aquestes es produeixin, i en sentit del vot.
- La interactivitat i intercomunicació entre membres en temps real durant tota la sessió.
- La disponibilitat dels mitjans durant cada sessió que permetin garantir el caràcter públic o secret de les comunicacions, segons sigui procedent.

Quan els òrgans col·legiats se celebrin de forma telemàtica per donar-se les circumstàncies excepcionals previstes en aquest punt, el sistema de vot serà nominal.

2. Suspensió de les sessions celebrades de forma telemàtica:

La sessió que es celebri de forma telemàtica en els termes previstos en el punt anterior es suspèndrà en els següents casos:

- a) Quan per problemes tècnics de la plataforma a través de la qual es celebra la sessió telemàtica o qualsevol altre causa aliena a l'Ajuntament, no es pogués iniciar la videoconferència o, un cop iniciada, aquesta s'interrompés.
- b) Quan no fos possible la participació del President de l'òrgan o de qui legalment l'hagi de substituir.
- c) Quan no fos possible la participació de regidors i regidores en el quòrum mínim establert a l'article 90 del Reglament d'organització, funcionament i règim jurídic de les entitats locals aprovat mitjançant Reial decret 2.568/1986, de 28 de novembre.
- d) Quan no fos possible la participació del secretari/a de l'òrgan o de qui legalment el/la substitueixi.

Si la suspensió es perllongués per més de 30 minuts, l'Alcalde/ssa haurà d'aixecar la sessió per impossibilitat tècnica de la seva celebració, posposant l'estudi dels assumptes pendents de l'ordre del dia per a la primera sessió que tingui lloc amb posterioritat i el/la secretari/a deixarà constància d'aquesta circumstància en l'acta de la sessió.

3. Participació a les sessions del Ple a distància dels regidors/es:

El vot dels regidors i regidores és personal i intransferible i tenen el dret i el deure d'assistir personalment a les sessions dels òrgans col·legiats dels quals formin part.

Sense perjudici de l'assenyalat a l'apartat anterior, i amb caràcter excepcional, s'entendrà vàlidament complert el deure i el dret d'assistència a les sessions del Ple quan els membres electes de ple dret de l'esmentat òrgan col·legiat es trobin en alguna de les situacions següents: baixa o permís de maternitat o paternitat o situació similar, així com aquells que pateixin una malaltia greu que clarament impedeixi la seva assistència personal a la sessió.

Als efectes assenyalats al paràgraf anterior, es considera en situació de malaltia greu, aquella en què es trobi el regidor/a de baixa, com a mínim els 15 dies hàbils anteriors a la convocatòria de la sessió.

Els membres electes que es trobin en alguna de les situacions excepcionals abans assenyalades, podran exercir el seu dret i deure d'assistir a les sessions de qualsevol naturalesa del Ple, a través del sistema telemàtic, sempre

que es garanteixi la verificació de la seva identitat, així com al seva efectiva presència, per mitjans electrònics, i hagi estat expressament autoritzat.

Així mateix podran exercir el seu dret a vot emetent-lo a través de qualsevol mitjà electrònic que igualment avaluï la seva identitat.

La presència del regidor/a que exerceixi el seu vot per via telemàtica exigirà, que hagi de mantenir-se durant tota la sessió, en idèntics termes al que passaria en el cas de l'assistència personal i efectiva a la sala de plens.

Per poder exercir el dret a l'assistència i exercir el dret al vot telemàtic és necessari que el regidor/a ho sol·liciti a l'alcalde-president de l'Ajuntament de Sant Joan de les Abadesses per escrit. En aquest escrit haurà de fer constar que se troba en algun dels supòsits excepcionals assenyalats als paràgrafs anteriors, així com el termini previst per a poder exercir aquest dret d'assistència i votació per via telemàtica.

L'alcalde-president de l'Ajuntament de Sant Joan de les Abadesses autoritzarà o, en el seu cas, denegarà motivadament l'esmentada sol·licitud. No podrà denegar-se en els supòsits en què s'acrediti, per qualsevol mitjà admès en dret, que es troba en alguna de les circumstàncies excepcionals abans assenyalades.

A l'acta de la sessió, el/la secretari/a de la Corporació, farà constar expressament els membres que assisteixen i exerceixen el seu dret de vot per via telemàtica.

L'Ajuntament de Sant Joan de les Abadesses establirà els sistemes telemàtics, a través de videoconferència o altres sistemes electrònics similars, amb la finalitat de garantir, en tot moment, la seguretat, autenticitat i autenticació de la participació dels membres electes autoritzats, que es trobin en algun dels supòsits abans esmentats, tant en allò que fa referència a la seva assistència a les sessions plenàries com a l'exercici del dret de vot per via telemàtica.

S'exclouen de la possibilitat de participació a distància en les sessions del Ple en els casos que s'indiquen a continuació:

- El Ple de constitució de l'entitat local.
- El Ple on s'escull a l'alcalde o alcaldessa de l'entitat local.
- El Ple on es voti una moció de censura.
- El Ple en es voti una qüestió de confiança.

Per altra banda es proposa afegir una DISPOSICIÓ ADDICIONAL QUARTA, amb la següent redacció:

DISPOSICIÓ ADDICIONAL QUARTA.- VIDEOACTES

Quan resulti factible tècnicament, s'implementarà per a la gravació i enregistrament de les sessions del Plenari Municipal, el sistema de videoactes, que es base en la integració de vídeo i documents electrònics firmats digitalment, de manera que es combina l'enregistrament de les sessió amb la documentació electrònica que conté els acords que s'hagin adoptat, essent tot firmat electrònicament mitjançant certificat digital de la personal que ocupa la Secretaria de l'Ajuntament, com a fedatària pública.

Respecte la resta d'òrgans col·legiats aquest sistema s'utilitzarà de manera preferent, i sempre que sigui possible.

La regulació essencial del sistema de videoacta, sens perjudici d'un posterior desenvolupament més detallat, serà la següent:

. Les sessions seran gravades mitjançant qualsevol sistema tècnic de gravació de veu i imatge que permeti la seva reproducció i arxiu digital posterior, a efectes de la constància i elaboració de l'acta, i aquestes gravacions quedaran sota la custòdia del/de la Secretari/a de l'Ajuntament.

. El fitxer resultant de la gravació juntament amb la certificació emesa pel/per la Secretari/a de l'autenticitat i integritat del mateix i tots els documents en suport electrònic que s'utilitzin com a documents de la sessió, podran acompanyar l'acta de la sessió, sense necessitat de fer constar a l'acta els punts principals de les deliberacions, d'acord amb el que estableix l'article 18 de la Llei 40/2015, d'1 d'octubre, de Règim jurídic del sector públic.

. Els Plens podran ser emesos en directa i íntegrament pels mitjans de comunicació públics municipals, excepte en aquells casos en què, segons la legislació de règim local, poden ésser secrets el debat i la votació referits als assumptes susceptibles d'afectar els drets fonamentals dels/les ciutadans/es, quan així s'acordi per majoria absoluta. Es posaran a disposició dels mitjans de comunicació les condicions tècniques necessàries per retransmetre les sessions plenàries via streaming.

. Les actes de les sessions, un cop aprovades, es transcriuran electrònicament en el llibre electrònic, autoritzades amb la signatura de l'alcalde o l'alcaldessa i la del secretari o secretària.

. Les gravacions i documents electrònics s'han de conservar de manera que es garanteixi la integritat i l'autenticitat dels fitxers electrònics corresponents.

. La gravació de les sessió celebrades es farà pública a través de la pàgina web de l'Ajuntament.

Les previsions anteriors seran igualment d'aplicació en el supòsit que la Junta de Govern Local actuï en virtut de competència delegada del Ple.

DISPOSICIÓ DEROGATÒRIA

L'entrada en vigor d'aquest Reglament derogarà i/o deixarà sense efecte, de forma automàtica, els actes i disposicions municipals de caràcter organitzatiu que s'hi oposin i, en particular, el Reglament d'Orgànic Municipal aprovat pel Ple de l'Ajuntament de Sant Joan de les Abadesses a data 2 de març de 1992.

DISPOSICIÓ FINAL

Aquest Reglament, entrarà en vigor, un cop aprovat definitivament per l'Ajuntament i publicat el seu text íntegra en el Butlletí Oficial de la Província (BOP número 194, de data 10 d'octubre de 2017), quan hagi transcorregut el termini que preveu l'article 65.2 de la Llei 7/1985, de 2 d'abril, Reguladora de les Bases del Règim Local.

ANNEX 1

REGISTRE D'INTERESSOS

SOBRE CAUSES DE POSSIBLE INCOMPATIBILITAT I ACTIVITATS

En/Na _____, regidor d'aquest Ajuntament, major d'edat, amb Document Nacional d'Identitat número _____, de conformitat amb el que disposa l'article 75.7 de la Llei 7/1985, de 2 d'abril, reguladora de les Bases del Règim Local, modificat per Llei 9/1991, de 22 de març i l'article 30 i següents del Reial Decret 2.568/1986, de 28 de novembre, pel qual s'aprova el Reglament d'Organització, Funcionament i Règim Jurídic dels ens locals, formula la següent

DECLARACIÓ

Sobre causes de possible incompatibilitat i sobre qualsevol activitat que li proporcioni o li pugui proporcionar ingressos econòmics.

Causas de possible incompatibilitat:

Relació d'activitats que li proporcionen ingressos econòmics:

Relació d'activitats que poden proporcionar ingressos econòmics:

A Sant Joan de les Abadesses a _____ de _____ de _____.

L'interessat,

La Secretària

ANNEX 2

**REGISTRE D'INTERESSOS
DE BÉNS PATRIMONIALS**

En/Na _____, regidor d'aquest Ajuntament, major d'edat, amb Document Nacional d'Identitat número _____, de conformitat amb el que disposa l'article 75.7 de la Llei 7/1985, de 2 d'abril, reguladora de les Bases del Règim Local, modificat per Llei 9/1991, de 22 de març i l'article 30 i següents del Reial Decret 2568/1986, de 28 de novembre, pel qual s'aprova el Reglament d'Organització, Funcionament i Règim Jurídic dels ens locals, formula la següent

DECLARACIÓ

dels seus béns patrimonials :

Relació dels béns patrimonials i immobles integrants del patrimoni

IDENTIFICACIÓ	INSCRIPCIÓ REGISTRADA	DATA ADQUISICIÓ

A Sant Joan de les Abadesses, _____ de ____ de _____.

L'interessat,

La Secretària

NÚM. 1

REGLAMENT D'HONORS I DISTINCIONS DE L'AJUNTAMENT DE LA BARONAL VILA DE SANT JOAN DE LES ABADESSES

Capítol primer.- Objecte

Article 1

Aquest Reglament té per objecte regular tot el que fa referència a la concessió d'honors, distincions, nomenaments honorífics i premis encaminats a reconèixer mereixements especials, qualitats o circumstàncies de persones o entitats que hagin contribuït o contribueixin a enaltir i projectar el nom i prestigi del municipi, o que les seves accions tinguin repercussions beneficioses en alt grau per als vilatants i vilatanes de Sant Joan de les Abadesses.

Capítol segon.- Dels honors i les distincions

Article 2

Els honors i les distincions que l'Ajuntament de Sant Joan de les Abadesses pot conferir per premiar mèrits especials o serveis extraordinaris prestats al municipi són els següents:

- a) Títol de Fill/lla Predilecte/ta de la Baronal Vila de Sant Joan de les Abadesses.
- b) Títol de Fill/lla Adoptiu/iva de la Baronal Vila de Sant Joan de les Abadesses.
- d) Medalla d'Honor de la Baronal Vila de Sant Joan de les Abadesses.

Article 3

Les distincions assenyalades a l'article precedent son únicament de caràcter honorífic, sense que puguin generar cap tipus de dret econòmic o administratiu.

Article 4

No es podrà concedir cap de les distincions o dels honors assenyalats a les persones que ocupin alts càrrecs a l'Administració i amb els quals la Corporació es trobi en relacions de coordinació o cooperació en determinades funcions o serveis, mentre subsisteixi la relació de coordinació o cooperació, llevat que es tracti d'un cas que segons el parer de la Corporació, i amb els procediments establerts en aquest reglament sigui adient la seva concessió.

Dels Títols de Fill/lla Predilecte/-ta i de Fill/lla Adoptiu/-va

Article 5

1. La concessió del Títol de Fill/lla Predilecte/ta de la Baronal Vila de Sant Joan de les Abadesses podrà recaure en qui hagi nascut al poble o tingui la residència a la mateixa, i hagi destacat per les seves qualitats o mèrits personals o pels serveis prestats en benefici o honor de Sant Joan de les Abadesses i que hagi assolit una consideració pública notòria.

2. La concessió de Fill/lla Adoptiu/iva de la Baronal Vila de Sant Joan de les Abadesses podrà atorgar-se a les persones que, sense tenir la residència al municipi, reuneixin les circumstàncies assenyalades al paràgraf anterior.

3. Tant el Títol de Fill/lla Predilecte/ta com el de Fill/lla Adoptiu/iva podran ser concedits a títol pòstum, sempre que la persona morta hagi tingut els mereixements abans esmentats.

Article 6

Aquests dos títols tindran caràcter vitalici, i, un cop se n'hagin atorgat tres per a cadascuna de les modalitats, no se'n podran conferir altres mentre visquin les persones distingides, llevat que es tracti d'un cas molt excepcional, segons el parer de la Corporació, que haurà de declarar aquesta excepcionalitat prèviament en sessió plenària i per majoria absoluta.

Article 7

1. Acordada la concessió de qualsevol dels dos títols anteriors, la Presidència de la Corporació haurà d'assenyalar la data i el lloc on es reunirà per fer el lliurament a la persona designada del diploma i de les insígnies que acrediten la distinció.

2. El diploma esmentat contindrà els mereixements que justifiquen la concessió. La insígnia s'adaptarà al model que aprovi la Corporació, on haurà de figurar, en tot cas, l'escut del municipi, així com la inscripció de Fill/lla Predilecte/ta o de Fill/lla Adoptiu/iva.

Article 8

Les persones que esdevinguin Fill/lla Predilecte/ta o Adoptiu/iva seran especialment convidades a acompanyar la Corporació Municipal en actes solemnes, i ocuparan el lloc que se'ls assenyali.

Capítol tercer.- De la Medalla d'Honor de la Baronal Vila de Sant Joan de les Abadesses

Article 9

1. La Medalla d'Honor de la Baronal Vila de Sant Joan de les Abadesses és un reconeixement municipal, creada per premiar mèrits extraordinaris que concorrin en personalitats, entitats o corporacions siguin nacionals o estrangeres per haver prestat servei o dispensat honors a la ciutat.

2. La Medalla d'Honor de la Baronal Vila de Sant Joan de les Abadesses podrà ésser en les categories d'or, d'argent i de bronze.

3. El nombre de medalles podrà ésser excedit apel·lant a l'excepcionalitat i prèvia aprovació del Ple Municipal, per la mateixa majoria que preveu aquest Reglament per a les concessions.

4. La Medalla d'Honor de la Baronal Vila de Sant Joan de les Abadesses podrà ser concedida a títol pòstum, sempre que la persona morta hagi tingut els mereixements abans esmentats.

Article 10

Les medalles que són objecte d'aquest capítol seguiran el model tradicional i seran encunyades o revestides amb el metall corresponent a les característiques. Les medalles lliurades a persones

individuals s'acompanyaran d'una petita insígnia de solapa, segons el model que la Corporació aprovi.

Article 11

Quan la concessió de medalles d'honor es faci a favor de funcionaris/nàries municipals, seran d'aplicació, a més de les normes establertes en aquest Reglament, les contingudes a la legislació aplicable sobre els funcionaris/nàries de l'Administració local.

Article 12

Les condecoracions atorgades seran objecte d'un acte solemne de lliurament dels corresponents diplomes i distincions, d'acord amb el que disposi l'Ajuntament.

Capítol quart.- Del procediment de concessió d'honors

Article 13

1. La concessió de qualsevol dels honors a què es refereix aquest Reglament requerirà la instrucció prèvia de l'expedient oportú que serveixi per determinar els mèrits o les circumstàncies que aconsellin aquesta concessió.

2. La iniciació de procediment es farà per decret de l'Alcalde/essa-President/a d'ofici o a petició de persones físiques o jurídiques degudament motivada. Quan la proposta es refereixi a un funcionari/nària de la Corporació, a més de les normes establertes en aquest Reglament, seran d'aplicació les contingudes a la legislació aplicable als funcionaris/nàries de l'Administració local.

3. En el decret de l'Alcaldia que iniciarà l'expedient es designarà entre els Regidors i les Regidores, un instructor/-ra que s'ocuparà de la tramitació de l'expedient. Per a aquesta tasca.

Article 14

1. L'instructor/-ra practicarà totes les diligències que cregui necessàries per investigar els mèrits de la persona proposada, podrà sol·licitar informes i rebre declaració de persones o representants d'entitats que puguin subministrar dades, antecedents o referències que conduixin a esclariment dels mèrits.

2. Un cop dutes a terme totes les diligències, l'instructor/ra haurà de formular una proposta motivada, que elevarà a l'Alcaldia-Presidència.

3. L'Alcalde-President o l'Alcaldessa-Presidenta podrà acordar l'ampliació de les diligències o acceptar-ne plenament el dictamen i, en aquest cas, sotmetre-ho al Ple de l'Ajuntament per tal que acordi la resolució que estimi procedent, en la forma que es disposa en aquest Reglament. En cas d'ampliar-se les diligències, aquestes es faran en el temps més breu possible.

4. La concessió dels honors i distincions que regula aquest Reglament serà competència de l'Ajuntament en Ple. Per tal que siguin aprovats, cal la majoria absoluta.

5. Malgrat el que disposa el paràgraf anterior, en els casos d'urgència que facin impossible la convocatòria del Ple Municipal, l'Alcalde o Alcaldessa podrà, mitjançant una resolució motivada atorgar la distinció que consideri adient, i n'haurà d'informar al primer Ple que se celebri.

Article 15

1. Un extracte dels acords de la Corporació on s'atorgui qualsevol dels honors esmentats haurà d'inscriure's en un Llibre-registre, que estarà a càrrec del titular de la Secretaria General de l'Ajuntament. El Llibre-registre estarà dividit en tantes seccions com recompenses honorífiques siguin regulades en el Reglament i s'hi inscriuran en primer lloc, les persones que foren distingides amb anterioritat a l'aprovació del present reglament.

2. A cadascuna de les seccions anteriors, s'inscriuran, per ordre cronològic de concessió, els noms i les circumstàncies de cada un dels distingits, la relació de mèrits que varen motivar la concessió, la seva data i, en el seu cas, la de la seva mort.

3. L'Ajuntament podrà privar de les distincions que són objecte d'aquest Reglament, amb la conseqüent cancel·lació de l'assentament en el Llibre-registre, qualsevulla que sigui la data en què haguessin estat conferides, a qui incorri en faltes que aconsellin aquesta mesura extrema o bé, desmereixi la distinció que li ha estat atorgada.

L'acord de la Corporació en què s'adopti aquesta mesura anirà precedit de la proposta i informe reservat de l'Alcaldia, i requerirà el mateix nombre de vots que fou necessari per atorgar la distinció.

4. Podran ser revocats pel Ple per majoria absoluta, aquells nomenaments anteriors al present reglament, quan les persones honorades ho hagin estat a raó dels càrrecs polítics, militars o administratius desenvolupats en un context d'absència de democràcia i incompatibles amb l'estat de dret.

Capítol cinquè.- De la concessió dels Premis de la Baronal Vila de Sant Joan de les Abadesses.

Article 16

Els Premis de la Baronal Vila de Sant Joan de les Abadesses tindran per objecte reconèixer els mèrits o el treball realitzat a favor del municipi.

La convocatòria i la concessió d'aquests premis es podrà fer puntualment o amb caràcter anual i podran optar-hi tothom que compleixi els requisits que es determinin en les bases aprovades a aquests efectes, pel Ple de l'Ajuntament.

DISPOSICIO TRANSITORIA ÚNICA

Qualsevol excepció a allò que disposa aquest Reglament serà resolta mitjançant la majoria absoluta dels membres que integren la Corporació.

DISPOSICIO DEROGATORIA ÚNICA

Els honors i les distincions atorgats amb anterioritat a l'aprovació definitiva d'aquest Reglament es consideraran vigents d'acord amb la normativa per la qual van ser concedits.

NÚM. 2

REGLAMENT REGULADOR DE NORMES PER A LA INSTAL·LACIÓ DELS LLOCS DE VENDA I ATRACCIONS DE TOT TIPUS DINS EL PERÍMETRE DE VIA PÚBLICA QUE S'ESTABLEIXIN AMB MOTIU DE LA FESTA MAJOR, FESTA DE SANT ISIDRE O ALTRES SIMILARS.

Norma 1ª.

Els firaires estacionaran els seus vehicles-habitatge, carros, etc en els llocs que els seran indicats el personal encarregat de les festes.

Norma 2ª.

No es permetrà dipositar estris de cap mena fora de les instal·lacions ni tampoc estendre roba.

Norma 3ª.

No es podran dipositar deixalles ni escombraries de cap classe a l'exterior dels llocs o habitatges. Aquests s'hauran de guardar en recipient adequats i lliurar-los al personal encarregat de la recollida de les escombraries. Així mateix, s'abstindran de llençar papers, pels i altres deixalles a la perifèria de la seva atracció, a la via pública o a l'arbreda.

Norma 4ª.

Els firaires dipositaran una fiança de 5.000.-ptes amb la qual respondran dels possibles desperfectes que s'ocasionin en béns i instal·lacions municipals o de les despeses derivades de la recollida de deixalles fora dels llocs assenyalats, així com per cobrir les possibles sancions que es puguin imposar. Això no impedirà que, en cas que les despeses siguin de quantia superior a l'import de la fiança, revertixin íntegrament sobre els firaires responsables.

Norma 5ª.

Per tenir dret a la reserva d'espai al recinte de la fira caldrà liquidar el 50% de l'import total de l'ocupació abans de 90 dies de l'inici de la matgeixa. La resta serà abonada abans dels 15 dies del seu inici. S'entendrà que aquell qui no compleixi els terminis esmentats, renúncia a la seva reserva de lloc, així com als drets que es puguin derivar de la seva antiguitat a les festes o a la fira, i no tindrà dret a reclamació de les taxes abonades.

Norma 6ª.

El termini de presentació d'instàncies correspondrà, paral·lelament, a la data d'entrega del primer 50% de l'impost de la reserva. Per la fira en motiu de la Festa Major, les instàncies aniran acompanyades d'un full d'adhesió a les campanyes de promoció d'aquesta Festa que s'estableixin. O es farà constar expressament aquesta voluntat en la sol·licitud.

L'adhesió a les campanyes de promoció és requisit indispensable per a l'acceptació de la instància. L'incompliment d'aquesta adhesió comportarà el cessament de la concessió, sense dret a reclamació de les taxes abonades, i la pèrdua d'antiguitat en la fira.

Norma 7ª.

Es permetrà la connexió elèctrica per a l'alimentació de flux a les caravanes. Aquesta es realitzarà en els llocs indicats per l'Ajuntament. Per aquest servei s'abonaran les taxes estipulades en l'Ordenança Fiscal vigent.

Norma 8ª.

Aquelles instal·lacions que utilitzin altaveus, es col·locaran a l'interior dels seus locals i posaran la música o propaganda de manera que tan sols es senti la música a la perifèria de l'atracció, sense molestar el públic ni el veïnat.

Norma 9ª.

Els firaires hauran de tenir el rebut de l'impost sobre activitats econòmiques (IAE) que empari la seva activitat. Així mateix, hauran de tenir subscripta i en període de vigència la pòlissa de responsabilitat civil que cobreixi els riscos derivats pels usuaris i client de la seva atracció.

Norma 10ª.

Tots aquells firaires que tinguin gossos o d'altres animals, els hauran de tenir lligats durant l'horari d'afluència de públic i a la nit.

Norma 11ª.

Tots els llocs, atraccions, circs, etc. que s'instal·lin hauran de complir allò que disposa l'art. 35 del Reglament general de la Policia d'espectacles públics i activitats recreatives, aprovat per Reial Decret 2816/1982, de 27 d'agost, i publicat en el BOE núm. 267, de 6 de novembre. L'Ajuntament nomenarà el tècnic o tècnics que consideri oportú per inspeccionar les condicions d'higiene, seguretat i comoditat de les instal·lacions

Norma 12ª.

No es permetrà el funcionament dels llocs de venda, atraccions, circs, etc. que infringeixin l'esmentat art.35 del Reglament anteriorment esmentat i que no estiguin en possessió de la pòlissa de responsabilitat civil o del rebut de l'impost sobre activitats econòmiques que empari la seva activitat.

Norma 13ª.

Els llocs seran personals i intransferibles i no podran ser cedits o ocupats per altres persones que no siguin les persones a les que se'ls ha adjudicat el lloc.

Norma 14ª.

Els llocs de destinaran exclusivament a l'activitat determinada en el moment de ser adjudicats, sense que pugui modificar-se o alterar-se la condició de la instal·lació o ocupació.

Norma 15ª.

La falta d'ocupació de l'espai adjudicat una vegada inaugurada la festa, sense causa justificada, implicarà la pèrdua dels drets d'antiguitat que pogués tenir l'adjudicatari i l'Ajuntament podrà adjudicar-lo a qui cregui convenient.

Norma 16ª.

Els firaires es faran responsables dels danys que es puguin ocasionar en el recinte de la fira, tant personals directament com dels treballadors que tinguin a càrrec seu.

Norma 17ª.

Es permetrà als firaires la no assistència per un any a la fira ; sempre que avisin amb la deguda antel.lació se'ls reservarà el lloc i sempre que en paguin la reserva que serà del 50% del pagament que estigui estipulat en l'Ordenança Fiscal vigent, havent d'assistir l'any següent a la fira, si no vol perdre l'antiguitat.

Norma 18ª.

L'Ajuntament permetrà el traspàs d'un lloc sempre que l'atracció o parada que l'ocupava s'hagi venut presentant un document que acrediti la compravenda signada per ambdues parts. El comprador tindrà l'obligació de posar la mateixa atracció o parada. No obstant això, durant l'any de traspàs se li permetrà satisfer la reserva, si per causa de força major no pot assistir a la fira, però tindrà l'obligació d'instal.lar l'atracció o parada l'any següent. Sense aquest requisit no es permetrà el traspàs. Si aquest, després de produir-se el trapàs decidís canviar d'atracció o parada, l'Ajuntament es reserva la ubicació o adjudicació del lloc.

Norma 19ª.

L'incompliment d'aquestes normes implicarà per anys successius la pèrdua del dret a anar a la fira i a les festes de Sant Joan de les Abadesses.

Norma 20ª.

Els firaires estan obligats a seguir, en tot allò que no estigui previst en aquestes normes, les indicacions del personal encarregats de la fira o de les festes.

DISPOSICIÓ FINAL .

El present reglament va aprovar-se provisionalment pel Ple de la Corporació en sessió celebrada en data 31 de març de 2000 i entrarà en vigor passats 30 dies a comptar des de la seva publicació en el BOP i es mantindrà vigent fins a la seva modificació o derogació expressa.

NÚM. 3
REGLAMENT REGULADOR DEL CONTROL I LA TINENÇA D'ANIMALS DOMÈSTICS

TÍTOL I . OBJECTIU I ÀMBIT D'APLICACIÓ .

Article 1.

1.- Aquesta Ordenança té per objecte la regulació, dins el terme municipal de Sant Joan de les Abadesses, de la tinença d'animals domèstics.

2.- Té en compte els drets dels animals, els beneficis que aporten a les persones, incideix en els aspectes relacionats amb la seguretat i la salut pública i regula la convivència entre animals i persones per reduir al màxim les molèsties.

Article 2.

1.- Els animals a què fa referència les normes establertes per aquesta ordenança són tots els animals considerats com a domèstics, que són els següents :

- a) Animals de companyia : gossos i gats.
- b) Animals exòtics : aus, rèptils i altres mamífers, peixos i amfibis.
- c) Animals que proporcionen ajut laboral : animals de tracció, animals d'utilitat pública.
- d) Animals utilitzats en pràctiques d'esport i de lleure : cavalls, coloms canaris i altres ocells.
- e) Animals de renda destinats a consum alimentari o dels quals s'obté un aprofitament : aviram, bestiar procí, bestiar oví, abelles, animals dels quals s'aprofita la pell.

2.- L'Ajuntament de Sant Joan de les Abadesses disposarà d'un cens i un registre d'animals de companyia, d'acord amb el que disposa el Decret 328/1988, de 24 de novembre .

Article 3.

Estan subjectes a l'obtenció prèvia de la llicència municipal d'obertura d'activitat, totes les activitats basades en la utilització d'animals.

TÍTOL II. DE LA TINENÇA D'ANIMALS .

CAPÍTOL I . Normes de caràcter general

Article 4 .

La tinença d'animals en domicilis particulars queda condicionada a les circumstàncies higièniques òptimes per al seu allotjament i a l'absència de risc sanitari, perill o molèsties als veïns, a altres persones o a l'animal mateix.

Article 5 .

1.- Els propietaris i posseïdors d'animals estan obligats a mantenir-los en adequades condicions higiènic-sanitàries i en aquest sentit han d'estar vacunats, desparasitats, allotjats, alimentats i controlats sanitàriament. L'Ajuntament podrà limitar, amb informe tècnic previ, el nombre d'animals que es posseeixi.

2.- Els posseïdors d'animals estan obligats a adoptar mesures necessàries per impedir que la tranquil·litat dels seus veïns sigui alterada pel comportament d'aquells.

3.- Els propietaris d'animals han d'impedir que, des de patis, terrasses, galeries o balcons, els animals, amb els seus sons o crits destorbin el descans dels veïns especialment a les nits .
Per aquest motiu quan els propietaris o posseïdors d'animals de companyia s'absentïn de l'indret on tinguin els animals queda prohibit que aquests es quedin sols en terrasses, galeries o balcons.

4.- Els posseïdors d'animals domèstics de companyia estan obligats a inscriure'ls en el registre censal de l'Ajuntament i facilitar les seves dades.

Article 6.

De conformitat amb la legislació vigent queda expressament prohibit :

1. Causar danys o cometre actes de crueltat i maltractaments als animals tants domèstics com salvatges.
2. Realitzar actes públics o privats de baralles d'animals o paròdies en les quals se'ls mati, fereixi o s'ocasioni sofriment o tractament antinatural.
3. Capturar i enverinar animals de tot el terme municipal, excepte per part del servei sanitari autoritzats en la funció de protegir la salut pública i en aquells casos expressament autoritzats.
4. Comercialitzar animals fora dels establiments autoritzats.
5. Vendre animals a menors de 14 anys i a persones que manifestament no es puguin tenir cura, sense l'autorització dels que en tinguin la pàtria potestat o la tutela.
6. L'adquisició gossos catalogats com a races potencialment perilloses (Llei 10/1999, de 30 de juliol, sobre la tinença de gossos considerats potencialment perillosos) les persones menors d'edat i les que hagin estat privades judicialment o governativament de tenir-ne.
7. Vendre animals de forma no controlada per l'Administració a laboratoris o clíniques.

Article 7.

El posseïdor d'un animal, sens perjudici de la responsabilitat subsidiària del propietari, és responsable dels danys, els perjudicis i les molèsties que ocasioni a les persones, als objectes, a les vies i espais públics i al medi natural en general, d'acord amb el que estableix l'article 1905 del Codi Civil.

Article 8.

1.- En cas que els propietaris o responsables dels animals incompleixin les obligacions establertes en els articles anteriors, i especialment quan hi hagi risc per a la seguretat a la salut de les persones, o generin molèsties als veïns (sorolls, agressivitats, males condicions higièniques), l'Administració municipal podrà requerir els propietaris o encarregats dels animals perquè solucionin el problema i/o sancionar-los. En cas de no fer-ho, l'Administració municipal, seguint les pautes que assenyala la legislació vigent, podrà comissar l'animal i disposar de

traslladar-lo a un establiment adequat a càrrec del propietari, a les gosseres i adoptar qualsevol altra mesura addicional que consideri necessària.

2.- Els propietari o posseïdors d'animals han de facilitar l'accés als serveis municipals o a latres autoritats competents per realitzar la inspecció i comprovar el compliment de les disposicions d'aquesta ordenança.

Article 9.

Tindrà qualificació d'animal domèstic molest :

1. Aquell animal que hagi estat capturat en les vies i espais públics dues o més vegades en sis mesos en absència del seu propietari. Aquests animals considerats molestos seran comissats i traslladats a un establiment adequat a càrrec del propietari .
2. Aquell animal que incompleixi el que recull aquesta ordenança en els seus articles 4 i 5.

Article 10.

1.- Tindrà qualificació d'animal domèstic perillós i per tant podrà ser comissat, sense perjudici de la sanció que correspongui al propietari, aquell animal que hagi causat lesions a persones o altres animals. Aquest animal serà traslladat a un establiment adequat a càrrec del propietari i es podrà adoptar qualsevol altre mesura que es consideri necessària.

2.- Tenen la consideració de gossos potencialment perillosos, els inclosos a l'article 1 de la Llei 10/1999, de 30 de juliol, i els que preveu l'art. 2 del Reial Decret 287/2002, de 22 de març, que són els següents :

- a) Gossos que han tingut episodis d'agressions a persones o a altres gossos.
- b) Gossos que han estat ensinistrats per a l'atac i la defensa.
- c) Gossos que pertanyen a una de les races següents a a llurs encreuaments :
BULLMASTIFF, DOBERMANN, DOG ARGENTÍ, DOG DE BORDEUS, FILA BRASILER, MASTÍ NAPOLITÀ, PIT BULL, DE PRESA CANARI, ROTTWEILER, STAFFORDSHIRE, TOSA JAPONÈS.

CAPÍTOL II. Normes Sanitàries.

Article 11.

1.- Es prohibeix l'abandonament dels animals.

2.- Totes les persones que no desitgin continuar tenint un animal del qual són propietari o responsables han de comunicar-ho a l'Ajuntament per tal que els serveis competents corresponents el recullin, amb l'abonament previ de la taxa corresponent i el lliurament del document d'identificació de l'animal.

Article 12.

Els propietaris o posseïdors d'animals que hagin mossegat o causat lesions a persones o altres animals estan obligats a :

1. Facilitar les dades de l'animal agressor i les seves pròpies a la persona agredida, o als propietaris de l'animal agradit, als seus representants legals i a les autoritats competents que ho sol·licitin.
2. Comunicar-ho, en un termini màxim de 24 hores posteriors al fet, a les dependències de la Policia Local o a l'Ajuntament .
3. Sotmetre l'animal agressor a observació veterinària obligatòria durant el període establert per la legislació vigent.
4. Prestar a l'Ajuntament o a les dependències de la Policia Local la documentació d'identificació de l'animal en un termini no superior a 48 hores després de la denúncia, i el certificat veterinari després de feta l'observació de l'animal.
5. Comunicar a l'Ajuntament o a la Policia Local qualsevol incidència que es produeixi (mort, robatori, pèrdua, desaparició, trasllat de l'animal) durant el període d'observació veterinària.
6. Assumir les despeses de veterinari i les de l'estada de l'animal a la gossera o al recinte d'observació.
7. Si l'animal agressor és vagabund o de propietari desconegut, els serveis municipals es faran càrrec del seu comís i de la seva observació veterinària.
8. En el cas de que es tracti d'un gos de raça potencialment perillosa els propietaris hauran de presentar a l'Ajuntament o a les dependències de la Policia Local, l'assegurança de Responsabilitat Civil de l'animal (art. 3.4 de la Llei 10/1999) i sol·licitar la corresponent llicència administrativa de tinença i conducció en els termes regulats al Decret 170/2002, d' 11 de juny i en qualsevol altre disposició normativa aplicable a la matèria.

Article 13.

Els animals que segons diagnòstic veterinari estiguin afectats per malalties o afeccions cròniques inguaribles que puguin comportar un perill sanitari per a les persones, això com els que manifestin comportament agressiu, es podran sacrificar després d'un dictament veterinari.

Article 14.

1.- Els veterinaris, les clíniques i els consultoris veterinaris han de dur obligatòriament un arxiu amb la fitxa clínica dels animals que hagin estat vacunats o tractats. L'esmentat arxiu està a disposició de l'autoritat municipal, sens perjudici d'estar a disposició d'una altra autoritat competent, d'acord amb el que la Llei disposi sobre l'empara del secret mèdic veterinari.

2.- Qualsevol veterinari ubicat al municipi, està obligat a comunicar a l'Ajuntament tota malaltia animal transmissible dintre de les considerades malalties de declaració obligatòria pel Departament de Sanitat i Seguretat Social de la Generalitat de Catalunya, perquè independentment de les mesures zoosanitàries individuals, es pugui prendre mesures col·lectives, si s'escau.

Article 15.

Si cal sacrificar un animal, s'ha de fer sota control i responsabilitat d'un veterinari, utilitzant mètodes que impliquin el mínim sofriment i que provoquin una pèrdua de consciència immediata.

CAPITOL III. Normes específiques per als gossos.

Article 16.

Són aplicables als gossos totes les normes de caràcter general i les sanitàries establertes per a tots els animals.

Article 17.

Els propietaris o posseïdors de gossos estan obligats a :

1. Inscriure'ls al cens caní municipal en el termini màxim de tres mesos comptats a partir de la data de naixement, d'adquisició o canvi de residència de l'animal, aportant el document d'identificació.

En el moment de la inscripció en el cens els serà lliurada la placa censal que l'animal haurà de dur permanentment a la corretja o collar, sempre que aquest no porti identificació tatuada o electrònica.

2. Comunicar les baixes per mort o desaparició dels gossos a l'Ajuntament en el termini de 15 dies a partir del fet, portant la documentació d'identificació de l'animal o certificat veterinari en cas de mort.

3. Comunicar a l'Ajuntament els canvis de domicili del propietari i/o del responsable d'un gos, com també la transferència de la possessió en un termini de 15 dies a partir del fet, així com també el canvi de codi d'identificació.

4. Vacunar-los contra aquelles malalties que són objecte de prevenció a partir de l'edat reglamentada en la normativa vigent i proveir-se del document d'identificació, que ha de servir de control sanitari dels gossos durant tota la seva vida.

5. Realitzar controls sanitaris dels gossos periòdicament, i com a mínim una vegada l'any.

6. Identificar-los mitjançant els sistemes oficials i permanents tal i com s'especifica en la Llei 3/1994, de modificació de la Llei 3/1988, de protecció dels animals i el Decret 328/1998, de 24 de desembre, per la qual es regula la identificació i el registre general d'animals de companyia (tatuatge o identificació electrònica) o placa identificativa que lliuri l'Ajuntament de Sant Joan de les Abadesses.

7. Contractar una assegurança de responsabilitat civil que cobreixi la indemnització dels danys que aquesta animals puguin provocar a les persones i als altres animals en el cas de gossos potencialment perillosos.

8. Especificarà quan es tracti de gossos considerats potencialment perillosos o que hagin adquirit un comportament perillós, la raça i les altres circumstàncies que siguin determinants de la possible perillositat.

En la base de dades d'identificació d'animals de companyia del registre censal de l'Ajuntament, s'ha d'incloure un apartat específic per als gossos potencialment perillosos.

Article 18.

1.- Els propietaris de gossos de vigilància han d'impedir que els animals puguin abandonar el recinte i atacar a qui circuli per la via pública.

2.- Cal col·locar en lloc ben visible els rètols necessaris que adverteixin del perill de l'existència de gossos de vigilància.

3.- Els gossos de vigilància d'obres han d'estar correctament censats, identificats, assegurats i vacunats, els propietaris n'han d'assegurar l'alimentació, el control veterinari necessari i han de retirar-los en finalitzar l'obra.

4.- Les instal·lacions que alberguin gossos potencialment perillosos, han de complir les condicions establertes en l'art. 2.2 de la Llei 10/1999, que són les següents :

a) Les parets i les tanques han de ser suficientment altes i consistents i han d'estar ben fixades per tal de suportar el pes i la pressió de l'animal.

b) Les portes de les instal·lacions han d'ésser resistents i efectives com la resta del contorn i s'han de dissenyar per a evitar que els animals puguin desencaijar o obrir ells mateixos els mecanismes de seguretat.

c) El recinte ha d'estar convenientment senyalitzat amb l'avertiment que hi ha un gos d'aquest tipus.

TÍTOL III. PRESENCIA D'ANIMALS AL NUCLI URBÀ.

CAPÍTOL I. Animals a la via pública

Article 19.

1.- En les vies i/o espais públics urbans i on la normativa ho determini, els gossos i altres animals que ho requerixin han d'anar proveïts de corretja i cadena i collar amb la identificació censal i la pròpia de l'animal, i han d'anar subjectats per la persona responsable.

2.- Han de circular amb morrió o element de protecció equivalent tots aquells gossos i animals la perillositat dels quals hagi estat constatada per la seva naturalesa i característiques . L'ús del morrió pot ser ordenat per l'autoritat municipal quan es donin les circumstàncies de perill manifestat i mentre aquestes durin.

3.- Els propietaris i/o posseïdors dels gossos queden obligats a respectar els indicacions contingudes en els rètols informatius col·locats en el municipi.

4.- Els gossos de races considerades potencialment perilloses estan obligats a :

- en les vies públiques, a les parts comunes dels immobles col·lectius, als transports públics i als llocs i espais d'ús públic en general, anar lligats i proveïts del corresponent morrió i, en cap cas poden ser conduïts per menors de 16 anys.

Article 20 .

1.- És prohibida la presència d'animals en les zones urbanes adreçades específicament al joc d'infants i que constin com a tal, excepte els gossos de pigall.

2.- Es prohibeix rentar animals a al via pública, fonts, estanys, a les lleres dels rius i sèquies.

Article 21.

Es prohibeix donar aliments als animals abandonats en les vies i/o espais públics, també als portals, finestres, terrasses i balcons.

Article 22.

La circulació i conducció d'animals i de vehicles de tracció animal a la via pública s'ha d'ajustar a allò que disposa l'ordenança municipal de circulació vigent o altre reglamentació sobre circulació.

CAPÍTOL II. Recollida d'animals.

Article 23.

1.- Es considera que un animal està abandonat si no porta cap identificació de l'origen o del propietari ni va acompanyat de cap persona. En aquest supòsit, els serveis competents el recolliran i els traslladaran als establiments adequats fins que sigui recuperat pel seu propietari, cedit a una altre persona o sacrificat.

2.- Quan els ciutadans comuniquin a l'Ajuntament la presència d'un gos abandonat, els serveis municipals o altres competents podran procedir a la seva recollida.

3.- El termini per a recuperar un animal sense identificació serà de 15 dies. Si l'animal porta identificació s'avisarà el propietari i el termini serà de 10 dies.

4.- En tots els casos que els propietari vulguin recuperar l'animal hauran d'abonar les despeses derivades del manteniment, d'acord amb els preus públics vigent, independentment de les sancions pertinents que els puguin ser aplicades.

5.- Trascorregut el termini legal establert per reclamar un animal abandonat, es procedirà d'acord amb l'art. 11 de la Llei 3/1988, de protecció dels animals.

Article 24.

Els animals malalts, ferits o morts en la via pública, els retirarà els serveis municipals o altres serveis competents. En aquest sentit qualsevol ciutadà pot avisar a l'Ajuntament o a la Policia Local a fi que l'animal pugui ser retirat el més aviat possible.

Article 25.

Tots els animals recollits en la via pública seran translladats als establiment adequats tals com gosses .

CAPÍTOL III. Deposicions a la via pública.

Article 26.

1.- Els propietaris i/o posseïdors d'animals han d'adoptar les mesures per no embrutar amb les deposicions fecals dels animals, les vies i/o espais públics i per evitar les miccions en les façanes d'edificis i en el mobiliari urbà.

2.- Els posseïdors d'animals estan obligats a recollir i retirar els excrements de l'animal immediatament i de forma convenient i netejar, si és necessari, la part de la via pública, espai públic o mobiliari que hagués resultat afectat.

3.- Les deposicions fecals recollides s'han de ficar de forma higiènicament correcta (a dintre de bosses o altres embolcalls impermeables) a les papereres, en bosses d'escombraries domiciliàries o en d'altres elements que l'autoritat competent pugui identificar.

4.- En cas que es produïeix la infracció d'aquesta norma, els agents de l'autoritat competent poden requerir el propietari o la persona que condueixi l'animal, perquè procedeixi a retirar les deposicions, sens perjudici de la denúncia que es pugui cursar.

CAPÍTOL IV. Trasllet d'animals en transports col.lectius.

Article 27.

El trasllat d'animals per mitjà de transports públics s'ha de dur a terme d'acord amb les disposicions vigents i les que dicti la Generalitat de Catalunya o les autoritats competents en cada cas.

Article 28.

1.- Els gossos pigall poden circular lliurement en els transports públics urbans, sempre que vagin acompanyats pel seu amo i gaudeixin de les condicions higièniques i sanitàries i de seguretat que preveuen les ordenances a més de complir amb el que preveu la Llei 10/1993, de 8 d'octubre, que regula l'accés a l'entorn de les persones amb disminució visula acompanyades de gossos pigall.

2.- Queda terminantment prohibit el trasllat de gossos en els mitjans de transport, en els llocs destinats als passatgers.

CAPÍTOL V. Presència d'animals en establiments i altres indrets.

Article 29.

1.- Queda prohibida l'entrada o estada d'animals en tots tipus d'establiments destinats a fabricar, emmagatzemar, transportar o manipular aliments.

2.- Els propietaris d'aquests locals han de col.locar a l'entrada dels establiments en lloc ben visible una placa indicadora de la prohibició. Els gossos pigall queden exempts d'aquesta mesura.

Article 30.

Els propietaris d'establiments públics de tota mena, com hotels, pensions, restaurants, bars-restaurants i similars, segons el seu criteri poden prohibir l'entrada i l'estada d'animals en llurs establiments, llevat que es tracti de gossos pigall.

Article 31.

- 1.- Es prohibeix la circulació i l'estada d'animals a les piscines públiques durant la temporada de bany.
- 2.- Es prohibeix l'entrada d'animals en locals d'espectacles públics, esportius o culturals, llevat dels gossos pigall, de conformitat amb el que estableix la Llei 10/1993.
- 3.- Els animals de companyia, llevats dels gossos pigall, no poden coincidir als ascensors amb persones, fora que aquestes ho acceptin.

CAPÍTOL VI. Nuclis zoològics.

Article 32.

- 1.- Per a l'establiment de nuclis zoològics de qualsevol mena cal la llicència municipal d'obertura i el permís de nucli zoològic atorgar pel Departament d'Agricultura, Ramaderia i Pesca de la Generalitat de Catalunya, disposar dels requisits que demana la reglamentació pròpia, tenir en perfectes condicions higienicosanitàries tant l'establiment com els animals destinats a la venda i prendre mesures per a la possible eliminació de cadàvers i deixalles.
- 2.- Els establiment dedicats a la venda d'animals, els centres de cria i les residències han de comptar amb un veterinari assessor i han de portar un registre detallat d'entrades i sortides d'animals a disposició dels serveis municipals.
- 3.- El venedor d'un animal ha de lliurar al comprador el document que n'acrediti la raça, edat, la procedència, l'estat sanitari i altres característiques d'interès.
- 4.- Per a la instal·lació en el municipi dels animals de circs ambulants, zoològics i similars, s'ha d'obtenir la llicència municipal corresponent, que s'entendrà inclosa en l'obtinguda per a la instal·lació del circ si en la sol·licitud es fa constar l'existència dels animals.

Article 33.

Els nuclis zoològics situats en el nucli urbà tals com establiments de tractament, cura i allotjament d'animals han de comptar obligatòriament amb sales d'espera i també construccions, instal·lacions i equips que facilitin i proporcionin un ambient higiènic adequat i les necessàries accions zoosanitàries.

Per a la tramitació de la llicència municipal és requisit indispensable posseir i presentar el permís de nucli zoològic.

Per a l'emplaçament d'un nucli zoològic en el medi urbà, s'ha de preveure que les instal·lacions no representin cap molèstia per als habitatges més propers.

Article 34.

Per a la instal·lació de nuclis zoològics als afores de la vila, s'han de complir els següents requisits :

1. Disposar d'un emplaçament prou allunyat del nucli urbà si es considera necessari i, que les instal·lacions no representin cap molèstia per als habitatges més propers.
2. Disposar de construccions, instal·lacions i equips que facilitin i proporcionin un ambient higiènic adequat i les necessàries accions zoosanitàries.

3. Disposar de facilitats per a l'eliminació d'excrements i de les aigües residuals, perquè no comportin un perill per a la salut pública, ni cap tipus de molèstia.
4. Disposar de mitjans per efectuar la neteja i la desinfecció dels materials i els estris que puguin estar en contacte amb els animals i, si s'escau, dels vehicles utilitzats per transportar-los quan calgui.
5. Disposar de mitjans per destruir i eliminar higiènicament cadàvers d'animals i matèries capaces de retenir i propagar gèrmens.
6. Disposar d'instal·lacions que permetin a cada animal tenir unes condicions acceptables d'acord amb la seva naturalesa.

TÍTOL IV. Tinença d'altres animals

Article 35.

1.- La cria domèstica per al consum familiar d'aus de corral, conills, coloms, faisans i d'altres animals en domicilis particulars, en terrasses, balcons, patis, etc. queda condicionada al fet que les circumstàncies de l'allotjament, l'adequació de les instal·lacions i el nombre d'animals ho permetin, tant en l'aspecte higienicosanitari com per la no existència d'incomoditat ni molèsties per als veïns o per a d'altres persones.

2.- Quan la tinença d'aquests animals representi una activitat econòmica cal tenir la corresponent llicència municipal d'obertura, complir la normativa vigent i també els requisits exposats en els articles 33 i 34 referits als nuclis zoològics.

Article 36.

Queda prohibit l'establiment de vaqueries, estables, corrals de bestiar i aus dins el nucli urbà.

Article 37.

1.- La tinença d'animals no qualificats com a domèstics i d'animals salvatges, tant si és dins el nucli urbà com als afores, l'ha d'autoritzar expressament l'Ajuntament, i requereix el compliment de la normativa vigent de les màximes condicions higièniques i de seguretat, i l'absència total de perillositat i de molèsties per a les persones.

2.- Queda prohibida la tinença d'espècies protegides, tant de la fauna autòctona com no autòctona tal com assenyalava la Llei 3/1988, de 4 de març, de protecció dels animals en els articles 18 i 27.

Article 38.

Els propietaris i posseïdors d'aquests animals domèstics han de facilitar l'accés als serveis sanitaris corresponents per a realitzar la inspecció i determinació de les circumstàncies dels articles anteriors i per donar el permís municipal, si s'escau, i han d'aplicar les mesures higienicosanitàries que l'autoritat corresponent decideixi.

Article 39.

L'autoritat municipal requerirà als propietaris o posseïdors que retirin els animals si constitueixen un perill físic o sanitari, o bé es considera que representen molèsties greus als veïns.

TÍTOL V. RÈGIM SANCIONADOR.

Article 40.

Constitueix infracció administrativa d'aquesta ordenança les accions i omissions que representen vulneració dels seus preceptes, tal com apareixen tipificats en els diferents articles de desenvolupament.

Article 41.

Són responsables de les infraccions les persones físiques o jurídiques que les cometin a títol d'autors i coautors.

Aquesta responsabilitat es podrà estendre a aquelles persones a que per llei s'atribueixi els deures de prevenir la infracció administrativa comesa per uns altres en els termes que regula l'article 1903 del Codi Civil.

De les infraccions relatives a actes subjectes a llicència que es produeixen sense la seva obtenció prèvia o amb incompliment de les seves condicions, en són responsables les persones físiques o jurídiques que siguin titulars de la llicència i, si no n'hi ha la persona física o jurídica sota la dependència de la qual actua l'autor material de la infracció.

Article 42.

Les infraccions administratives d'aquesta ordenança es classifiquen en lleus, greus i molt greus. Les sancions derivades de les infraccions tenen la naturalesa de multa i s'imposen d'acord amb la següent escala:

- Infraccions lleus: 30 euros
- Infraccions greus: 50 euros
- Infraccions molt greus: 100 euros

L'import de les sancions imposades es rebaixarà en un 50% si la multa es paga en un termini màxim de 15 dies, a comptar des de la recepció de la notificació de la sanció.

La imposició de les sancions és comptable amb l'exigència a l'infractor de la reposició de la situació alterada al seu estat originari, així com la indemnització pels danys i perjudicis causats pels fets sancionats.

En cas d'infracció la Llei 10/1999, de gossos potencialment perillosos, s'aplica el règim sancionador que aquesta llei preveu

Article 43.

Les infraccions molt greu prescriuen al cap de dos anys, les greus a l'any i les lleus als 6 mesos. Aquests terminis comencen a comptar a partir del dia en què la infracció s'ha comés.

Les sancions imposades per faltes molt greus prescriuen als tres anys, les imposades per faltes greus als dos anys i les imposades per faltes lleus a l'any.

Aquests terminis comencen a comptar des del dia següent a aquell en què ha adquirit fermesa en via administrativa la resolució per la qual es va imposar la sanció.

Si transcorreguts 6 mesos des de la iniciació del procediment sancionador no hi ha resolució expressa i definitiva, s'inicia el termini de 30 dies per a la caducitat de l'expedient i l'arxiu de les actuacions.

Aquests terminis s'interrompen en els supòsits que el procediment s'hagi paralitzat per causa imputable als interessats o que els fets hagin passat a la jurisdicció penal.

Article 44.

Són infraccions de caràcter lleu les següents :

- No comunicar a l'Ajuntament la mort, desaparició o transferència de l'animal.
- No col·locar el rètol assenyalant la presència de gos vigilant o no senyalitzar les instal·lacions que alberguin gossos potencialment perillosos.
- No lliurar al comprador d'un animal en el moment de la venda un document que indiqui la data de la venda, la raça, l'edat, la procedència i l'estat sanitari.
- Qualsevol altra acció o omissió contrària a aquesta ordenança que no estigui expressament prevista en aquest article no en la Llei 3/1988, de 4 de març, de protecció dels animals.
- Embrutar les vies públiques, i qualsevol lloc destinat al trànsit, esbarjo dels ciutadans amb deposicions fecals dels gossos, dipositar les defecacions dels animals fora dels llocs destinats a tal fi i deixar-los miccionar en les façanes dels edificis o en el mobiliari urbà.

Són infraccions de caràcter greu les següents :

- Tenir animals domèstics no qualificats com a domèstics i animals salvatges sense autorització.
- No censar els gossos
- No disposar de cartilla sanitària.
- No facilitar les dades de l'animal agressor.
- No facilitar les dades del propietari de l'animal agressor
- No presentar la documentació sanitària ni el certificat de l'animal agressor.
- No comunicar a la secció Sanitària corresponent o a la Policia Local les incidències que es puguin produir durant el període d'observació veterinària.
- Mantenir els animals en condicions higièniques inadequades i manca d'alimentació.
- Tenir l'animal que provoqui de manera demostrada, una situació de perill, risc o molèsties als veïns, altres persones o animals.
- Tenir un gos no identificat
- No tenir els gossos de vigilància en les adequades condicions de seguretat.
- Permetre l'entrada d'animals als locals on és prohibit expressament.
- Permetre la circulació dels gossos pel carrer sense corretja, cadena o collar.
- Permetre la presència d'animals a les zones enjardinades, places i als parcs i zones de joc infantil.
- Permetre la circulació dels gossos sense els elements identificatius previstos en aquesta ordenança, encara que estigui censat.
- Rentar animals en la via pública, fonts, estanys, lleres dels rius i sèquies.
- Alimentar qualsevol tipus d'animal abandonat.
- Vendre animals als menors de 14 anys i a persones que manifestament no es puguin tenir cura, sense l'autorització dels qui en tinguin la pàtria potestat o tutela.
- Fer donació d'un animal com a premi, recompensa o regal per compensació d'altres adquisicions.
- Negar-se o resistir-se a subministrar dades o a facilitar la informació necessària sol·licitada per les autoritats competents.
- No complir les mesures de seguretat establertes per les instal·lacions que alberguin gossos potencialment perillosos.

- Conduir un gos considerat potencialment perillós a les vies públiques, a les parts comunes dels immobles col·lectius, als transports públics i als llocs i espais públics en general, per menors de 16 anys.
- No contractar l'assegurança de responsabilitat civil a tercers pels gossos potencialment perillosos.
- Portar gossos potencialment perillosos deslligats i sense morrió per les vies públiques, a les parts comunes dels immobles col·lectius i als llocs i espais públics en general.
- Adquirir un gos potencialment perillós persones menors d'edat o privades judicialment o governativament de tenir-ne.
- Deixar gossos sols en terrasses, galeries o balcons quan els propietaris o posseïdors s'absentïn de l'indret.

Són infracció molt greus les que a continuació es relacionen :

- No vacunar i/o aplicar tractaments veterinaris, obligatoris als animals domèstics de companyia.
- Maltractar els animals
- Abandonar els animals
- Per a veterinaris, consultoris veterinaris i clíniques veterinàries, no dur l'arxiu amb la fitxa clínica dels animals vacunats o tractats .
- No comunicar l'agressió d'un animal a l'Ajuntament.
- No sotmetre l'animal agressor a observació veterinària
- No comunicar les malalties transmissibles a l'Ajuntament.
- Capturar i enverinar animals a l'interior de la vila
- Sacrificar un animal sense control veterinari
- Vendre animals a laboratoris o clíniques sense autorització de l'Administració.

Article 45.

L'òrgan competent per a la incoació del procediment sancionada pot adoptar, mitjançant resolució motivada, les mesures cautelars de caràcter provisional que siguin necessàries per a la bona finalitat del procediment i evitar el manteniment dels efectes de la infracció.

Article 46.

La competència per a la incoació dels procediments sancionadors objecte d'aquesta ordenança i per la imposició de sancions i de les altres exigències compatibles amb les sancions correspon a l'alcalde.

En el cas d'infracció a la Llei 10/1999, l'òrgan competent per imposar sancions és l'alcalde per les infraccions lleus, i el Ple de la Corporació per a les greus, amb la delegació prèvia de les competències sancionadors per part de la Generalitat. Les sancions relatives a les infraccions molt greus les imposa el conseller o consellera del Departament d'Agricultura, Ramaderia i Pesca de la Generalitat.

La instrucció del procediment ha de correspondre al regidor o funcionari que es designi en la resolució d'incoació.

S'utilitza amb preferència el procediment abreujat i en la seva tramitació es pot acumular l'exigència, si escau, a l'infractor de la reposició al seu estat originari de la situació alterada per la infracció i la determinació de la quantia a què ascendeix la indemnització dels danys i

perjudicis causats al domini públic, edificis municipals, instal·lacions municipals, arbrat i mobiliari urbà.

La indemnització de danys i perjudicis causats es determinin, si no s'acumula, en un procediment complementari, amb audiència del responsable.

Quan els danys i els perjudicis s'ocasionin en béns i instal·lacions no municipals, amb independència de la sanció administrativa que pot correspondre pels fets, es poden facilitar als titulars dels béns o drets els antecedents dels fets i la seva quantificació per si desitgessin acudir a la via judicial.

En tot cas, quan els fets puguin ser constitutius de delictes o de falta, s'estarà al que disposa l'article 5 del Decret 178/1993, de 9 de novembre.

Article 47.

En tot allò no previst en aquest capítol sobre règim sancionador, serà aplicable el Decret 278/1993, de 9 de novembre i supletòriament el Reial Decret 1398/1993, de 4 d'agost.

Article 48.

1.- L'Ajuntament pot comissar els animals objecte de protecció mitjançant els seus agents quan hi hagi un risc per a la salut pública, per a la seguretat de les persones i/o dels propis animals i quan hi hagi constatació d'infracció de les disposicions d'aquesta ordenança.

2.- El comís té un caràcter preventiu fins a la resolució de l'expedient sancionador, a la vista de la qual es retornarà al propietari, restarà sota la custòdia de l'establiment adequat o serà sacrificat.

3.- Les despeses ocasionades pel trasllat, el manteniment, la manutenció, per raó de comís, són a càrrec del propietari o posseïdor de l'animal.

DISPOSICIÓ ADDICIONAL :

Sens perjudici del que estableix aquesta Ordenança és aplicable en matèria de tinença d'animals, la següent normativa :

- Llei de 20 de desembre de 1952, sobre epizoòties
- Ordre de 14 de juny de 1976 del Ministeri de Governació sobre mesures higienicosanitàries
- Ordre de 16 de desembre de 1976 del Ministeri de Governació, que modifica alguns articles de l'Ordre de 14 de juny de 1976.
- Llei 3/1988, de 4 de març, de protecció dels animals.
- Llei 18/1988, de 28 de desembre, que modifica parcialment la Llei 3/1988 de protecció dels animals.
- Llei 10/1993, de 8 d'octubre, que regula l'entorn de les persones amb disminució visual acompanyades d'un gos pigall.
- Llei 3/1994, de 20 d'abril, que modifica parcialment la Llei 3/1988.
- Llei 328/1998, de 24 de desembre, pel qual es regula la identificació i el registre general d'animals de companyia.
- Decret 6/1999, de 26 de gener, pel qual s'estableixen les condicions de manteniment d'animals de companyia.

- Llei10/1999, de 30 de juliol, sobre la tinença de gossos considerats potencialment perillosos.

DISPOSICIÓ TRANSITÒRIA.

- 1.- Es concedeixen 2 mesos des de l'entrada en vigor d'aquesta ordenança per tal que els propietaris/ posseïdors d'animals regularitzin la seva situació i especialment censin els gossos per poder confeccionar el corresponent cens caní municipal.
- 2.- Les taxes municipals que es derivin de la inclusió d'un gos en el cens caní municipal s'aplicaran a partir de l'entrada en vigor de la corresponent ordenança fiscal .
- 3.- L'Ajuntament podrà crear altres censos d'animals en funció de l'obligatorietat imposada per normativa superior o de la conveniència de la seva regulació.
- 4.- Els establiment (nuclis zoològics) tenen 1 any per adaptar-se al que estableix aquesta ordenança i la normativa corresponent.
- 5.- Els tres primers mesos davant una infracció s'avisarà a l'infractor mitjançant un full informatiu.

DISPOSICIÓ DEROGATÒRIA.

Aquesta Ordenança deroga els articles 23 a 33 de l'Ordenança de Policia i Bon Govern aprovada per acord plenari de data 25 de febrer de 1994.

DISPOSICIÓ FINAL

La present Ordenança aprovada definitivament pel Ple de la Corporació en sessió celebrada el dia 31 de maig de 2013 i publicada en el BOP número 113, de 12 de juny de 2013, regirà a partir d'aquesta data i es mantindrà vigent fins la seva modificació o derogació expressa.

NÚM. 4
REGULADORA DEL SERVEI MUNICIPAL DE SUBMINISTRAMENT D'AIGÜES POTABLES
DE SANT JOAN DE LES ABADESSES

CAPÍTOL I

DISPOSICIONS GENERALS

ARTICLE 1.- OBJECTE

L'objecte del present reglament és la regulació del servei d'abastament d'aigua potable al terme municipal de Sant Joan de les Abadesses .

ARTICLE 2.- FORMA DE GESTIÓ I TITULARITAT DEL SERVEI

El servei d'abastament d'aigua potable és de titularitat municipal, i es gestiona de forma directa.

L'Ajuntament de Sant Joan de les Abadesses podrà prestar el Servei d'Abastament d'Aigua Potable mitjançant qualsevol de les formes previstes en dret; sigui quina sigui la forma de prestació escollida, directa o indirecta, d'acord amb allò establert a la normativa vigent.

En cas de gestió indirecta del servei caldrà atènyer-se als termes de la relació contractual establerta entre l'Ajuntament i la prestadora.

ARTICLE 3.- ELEMENTS MATERIALS DEL SERVEI

Són elements materials del Servei d'Abastament d'Aigua Potable els següents:

Les captacions d'aigua, elevacions, dipòsits d'emmagatzematge, xarxa de distribució, ramal d'escomesa, clau de presa, clau de registre, clau de pas.

- a) Dipòsits d'emmagatzematge. La capacitat en els dipòsits de regulació i reserva de la xarxa urbana de distribució sempre haurà de ser suficient per a garantir les necessitats del servei.
- b) Xarxa de distribució. És aquella necessària per a tota la població del municipi en les condicions establertes reglamentàriament.
- c) Ramal d'escomesa. És la canonada que enllaça la instal·lació general de l'immoble amb la xarxa de distribució. Travessa el mur de tancament de l'edifici per un orifici practicat pel propietari o abonat, de tal manera que el tub quedi solt i li permeti la lliure dilatació, si bé, haurà de ser rejuntat de manera que l'orifici resti impermeabilitzat. La seva instal·lació anirà a compte del prestador del servei a càrrec del propietari i les seves característiques es fixaran d'acord amb la pressió de l'aigua, cabal subscrit, consum previsible, situació del local i serveis que compregui, d'acord amb les normes bàsiques per a instal·lacions interiors de subministrament d'aigua que estiguin vigents en cada moment.
- d) Clau de presa.- Es troba col·locada sobre la canonada de la xarxa de distribució i obre el pas d'aigua al ramal d'escomesa. La seva utilització correspondrà exclusivament al prestador del servei o a aquella persona que aquest autoritzi.

- e) Clau de registre.- S'ubica sobre el ramal d'escomesa en la via pública, junt a l'edifici. La seva utilització correspondrà exclusivament al prestador del servei o persona autoritzada per aquest.
- f) Clau de pas.- És aquella situada a la unió del ramal d'escomesa amb el tub d'alimentació de l'interior de l'immoble i s'allotjarà en una cambra amb desguàs a l'exterior o clavegueram construïda pel propietari o abonat.
- g) Tub d'alimentació. És aquell que uneix l'escomesa amb el comptador o bateria de comptadors.

L'Ajuntament podrà aprovar plecs de prescripcions tècniques particulars per a escomeses d'aigua i també per la xarxa general d'abastament d'aigua potable, que seran d'aplicació al terme municipal.

ARTICLE 4.- OBLIGACIONS DEL PRESTADOR DEL SERVEI

El prestador del servei d'abastament domiciliari d'aigua potable està subjecte al compliment de les següents obligacions:

- a) Prestar el servei a tot peticionari i ampliar-lo a tot abonat que ho sol·liciti en els termes establerts en el present Reglament i altres disposicions aplicables.
- b) Informar dels detalls d'aquest Reglament i de l'ordenança aplicable a tots els usuaris que ho demanin, i de forma automàtica quan es subscriuï una nova pòlissa.
- c) Mantenir les condicions sanitàries i les instal·lacions d'acord amb la normativa vigent aplicable.
- d) Mantenir la disponibilitat i regularitat del subministrament en la mesura que ho permetin les instal·lacions.
- e) Col·laborar amb l'abonat en la solució de les situacions que el subministrament pugui plantejar.
- f) Efectuar la facturació prenent com a base les lectures periòdiques dels comptadors o altres sistemes de mesurament, i la tarifa legalment autoritzada per l'organisme competent.
- g) Informar als abonats amb una antelació de 24 hores, llevat dels casos d'extrema urgència, d'aquelles interrupcions previstes en el subministrament, tot indicant l'hora en què es produirà i la seva durada. Això es durà a terme mitjançant anuncis a la premsa, emissores de ràdio en altres mitjans de comunicació local que per la seva divulgació permetin als abonats el seu coneixement.

ARTICLE 5.- DRETS DEL PRESTADOR DEL SERVEI

El prestador del servei té els següents drets:

- a) Cobrament dels serveis prestats com quota de servei, així com de l'aigua consumida per l'abonat, o del mínim establert si el consum no hi arriba als preus de la tarifa oficialment aprovada.
- b) Comprovació i revisió de les instal·lacions interiors dels abonats, podent imposar l'obligació d'instal·lar equips correctors en cas que aquella produís perturbacions a la xarxa.

- c) Disposar d'una tarifa del servei suficient per a autofinançar-se. Quan l'equilibri econòmic no pugui produir-se, tindrà dret a demanar una nova tarifa o en el seu defecte la corresponent compensació econòmica.
- d) Els altres que es puguin derivar d'aquest Reglament i de la legislació vigent.

ARTICLE 6.- OBLIGACIONS DE L'ABONAT

L'abonat estarà subjecte a les següents obligacions:

- a) Satisfer puntualment l'import del servei d'aigua d'acord amb el previst en aquest Reglament.
- b) Pagar les quantitats resultants de liquidació per errada, frau o avaria imputables a l'abonat.
- c) Usar l'aigua subministrada en la forma i pels usos establerts a la pòlissa.
- d) Abstenir-se d'establir o permetre derivacions en la seva instal·lació per a subministrament d'aigua a altres locals o habitatges als consignats a la pòlissa.
- e) Permetre l'entrada al local del subministrament en les hores hàbils o de normal relació amb l'exterior al personal del servei que, exhibint l'acreditació pertinent, tracti de revisar o comprovar les instal·lacions.
- f) Respectar els precintes col·locats pel servei o pels organismes competents de l'administració, i no manipular sense l'autorització i supervisió expressa del servei les instal·lacions del servei situades a la via pública. Tampoc podrà manipular ni fer cap acte en les instal·lacions que pugui pertorbar el subministrament o l'amidament del consum.
- g) Complir les condicions i obligacions contingudes en el contracte o pòlissa.
- h) Comunicar al subministrador qualsevol modificació en la instal·lació interior, en especial nous punts de consum que resultin significatius pel seu volum.
- i) Preveure les instal·lacions d'elevació, grups de pressió i dipòsits d'acord amb l'establert en aquest reglament.
- j) Provocar retorns de l'aigua cap a la xarxa pública amb perill d'alterar les seves condicions.
- k) No atendre els requeriments del servei, perquè reparin els defectes observats a la seva instal·lació que puguin pertorbar el servei. Aquests requeriments s'hauran d'atendre en el termini indicat expressament al propi requeriment, i en el seu defecte s'aplicarà un termini límit de dos mesos.
- l) Abstenir-se de manipular les instal·lacions del servei i als seus aparells de mesura.
- m) Corregir aquelles anomalies denunciades pel prestador del servei sempre i quan aquestes repercuteixin sobre la xarxa.
- n) Les altres que es puguin derivar d'aquest Reglament o de la legislació vigent.

ARTICLE 7.- DRETS DE L'ABONAT

L'abonat al servei gaudirà dels següents drets:

- a) Disposar de l'aigua en les condicions higiènic-sanitàries de conformitat amb la normativa legal aplicable i en les millors condicions tècniques que les instal·lacions del servei ho permetin.
- b) Sol·licitar al prestador del servei els aclariments, informacions i assessorament necessari per adequar la seva contractació a les seves necessitats reals.
- c) Que se li facturin els consums amb les tarifes vigents. La resta de serveis que es prestin i que no figurin tarifats a l'ordenança es facturaran d'acord amb els preus establerts.
- d) Subscriure un contracte o pòlissa de subministrament subjecte a les garanties de la normativa establerta.
- e) Formular les reclamacions administratives que cregui convenientes d'acord amb el procediment establert en aquest Reglament.

CAPÍTOL II

CONTRACTACIÓ D'ABONAMENTS

ARTICLE 8.- SUBSCRIPCIÓ DE PÒLISSA

No es durà a terme cap subministrament sense que l'usuari hagi subscrit amb el prestador del servei la corresponent pòlissa d'abonament o contracte de subministrament, d'acord amb les previsions i requisits d'aquest reglament. Un cop concedit el subministrament, aquest no serà efectiu fins que l'abonat no hagi fet efectiu el preu dels treballs de connexió, fiances i drets establerts a l'ordenança fiscal.

El prestador del servei podrà negar-se a subscriure pòlisses o contractes d'abonament en els següents casos:

- a) Quan la persona o entitat que sol·liciti el subministrament es negui a signar el contracte d'acord amb les determinacions d'aquest Reglament, o no accepti íntegrament el contingut fixat a la pòlissa d'abonament o les condicions derivades d'aquests Reglament o de la resta de normativa aplicable.
- b) En cas que la instal·lació del peticionari no compleixi les prescripcions legals i tècniques que han de satisfer les instal·lacions receptores.
- c) Quan es comprovi que el peticionari del servei ha deixat de satisfer l'import de l'aigua consumida, en virtut d'un altre contracte subscrit amb el prestador del servei i en tant no aboni el seu deute. Contràriament, prestador del servei no podrà negar-se a subscriure la pòlissa amb un nou propietari o arrendatari del local encara que l'anterior sigui deutor al prestador amb facturació o amb rebuts pendents de pagament, els quals podran ser reclamats a l'anterior per la via corresponent.
- d) Quan el peticionari no presenti la documentació legalment exigida.
- e) Només si l'abonat liquida els mínims de consum o quotes de servei establertes es podrà reprendre la baixa.

ARTICLE 9.- PÒLISSA ÚNICA PER A CADA SUBMINISTRAMENT

La pòlissa o contracte de subministrament s'establirà per cada servei i ús, essent obligatori estendre pòlisses separades per aquells subministraments que exigeixin l'aplicació de tarifes o condicions diferents.

ARTICLE 10.- CONDICIONS DE CONTRACTACIÓ

Per a formalitzar amb el servei la pòlissa de subministrament serà necessari presentar prèviament, a les oficines del prestador del servei, la sol·licitud de la mateixa d'acord amb les condicions establertes a continuació.

La petició es farà en imprès normalitzat que facilitarà el prestador del servei. Aquest podrà facilitar també el tràmit pel sistema que pugui resultar més convenient per ambdues parts.

En la sol·licitud es farà constar el nom del sol·licitant o la seva raó social, el domini, el nom del futur abonat, domicili del subministrament, caràcter del mateix, ús al qual ha de destinar-se l'aigua, cabal necessari o les bases per fixar-lo d'acord amb la normativa vigent, i domicili per a notificació.

Comunicada pel servei l'acceptació de la sol·licitud i per poder procedir a la formalització de la pòlissa, el sol·licitant haurà d'adoptar la documentació legalment exigible, formada com a mínim per:

- Acreditació de la propietat de l'edifici a connectar, o autorització del propietari.
- Butlletí d'instal·lació, subscrit autoritzat i visat pels serveis d'Indústria de la Generalitat de Catalunya.
- En cas d'habitatge, cèdula d'habitabilitat i llicència de primera ocupació.
- Si és local comercial o indústria, la llicència d'obertura i la llicència de primera ocupació.
- Si és un subministrament per obres, la llicència municipal d'obres en vigència. Un cop caducada la llicència, caducarà automàticament l'autorització per al subministrament, per la qual cosa el prestador podrà suspendre'l prèvia audiència de l'interessat.

Cada subministrament quedarà adscrit a les finalitats per les quals es va contractar, quedant prohibit dedicar-lo a altres finalitats o modificar el seu abast, pel qual en qualsevol cas serà necessària una nova sol·licitud.

ARTICLE 11.- DURADA DE LA PÒLISSA

Els contractes es consideren estipulats pel termini fixat a la pòlissa i s'entenen tàcitament prorrogats pel mateix període, a menys que una de les parts amb un mes d'antelació avisi de forma expressa i per escrit a l'altra part de la seva intenció de donar-lo per finalitzat. Això, no obstant, si dintre del primer any a comptar des de l'inici del subministrament, l'abonat, per qualsevol causa, donés per finalitzat el contracte, correran al seu càrrec les despeses causades per aquesta resolució.

Qualsevol altra presa d'aigua de caràcter excepcional que per les seves característiques suposi la realització d'un subministrament provisional d'aigua, s'haurà de sol·licitar al prestador fent constar

el cabdal d'aigua necessària i els fins que es pretén aconseguir amb l'esmentat subministrament. En l'atorgament d'aquests tipus de subministraments s'especificarà la seva durada.

ARTICLE 12.- MODIFICACIONS A LA PÒLISSA

Durant la vigència de la pòlissa, aquesta, s'entendrà modificada sempre que ho imposin disposicions legals o reglamentàries i, en especial, en relació amb la tarifa del servei i subministrament que s'entendrà modificada en l'import i condicions que disposi l'autoritzat o els organismes competents.

ARTICLE 13.- CESSIÓ DEL CONTRACTE

Com a regla general, es considera que l'abonament al subministrament d'aigua personal i no podrà cedir el seus drets a tercers ni podrà exonerar-se de les seves responsabilitats en relació al servei. No obstant l'abonat que estigui al corrent del pagament podrà traspasar la seva pòlissa a un altre abonat que vagi a ocupar el mateix local amb les mateixes condicions existents. En aquest cas, l'abonat ho posarà en coneixement del prestador del servei mitjançant comunicació escrita que inclogui la conformitat expressa del nou abonat, per correu certificat amb acusament de recepció o lliurada personalment en el domicili del prestador del servei, el qual haurà d'acusar-li rebut de la comunicació.

En cas que la pòlissa subscripta per l'abonat anterior no contingui cap condició que es trobi en oposició amb la forma que hagi de continuar prestant-se el subministrament, seguirà vigent la pòlissa anterior fins a l'extensió de la nova pòlissa.

El prestador del servei, a la rebuda de la comunicació, haurà d'estendre una nova pòlissa a nom del nou abonat, que aquest haurà de subscriure en les oficines del prestador, L'abonat antic tindrà dret a recobrar la seva fiança i el nou haurà d'abonar allò que li correspongui segons les condicions vigents en el moment del traspàs. En cas que la pòlissa contingui clàusules especials, serà necessària la conformitat del prestador del servei, a més de la del nou abonat.

Recíprocament, el prestador del servei no podrà transferir els drets derivats de la pòlissa, salvat que imposi al nou titular l'obligació de respectar les seves, comunicant-ho per escrit al nou abonat.

ARTICLE 14.- SUBROGACIÓ

En produir-se la defunció del titular de la pòlissa d'abonament podran subrogar-se en els drets i obligacions d'aquesta, totes aquelles persones a les quals la legislació civil, en matèria de família o arrendaments, els hi atorga aquest dret. L'hereu o legatori podrà subrogar-se si succeeix al causant en la propietat o ús de l'habitatge o local. Les persones jurídiques només se subrogaran en els casos de fusió per absorció.

El termini per a subrogar-se serà, en tots els casos, d'un any a partir de la data del fet causant i es formularà mitjançant nota estesa en la pòlissa existent signada pel nou abonat i pel prestador del servei, quedant subsistent la mateixa fiança.

ARTICLE 15.- RESCISSIÓ DE LA PÒLISSA

L'incompliment de les obligacions recíproques contingudes en el contracte de subministrament o pòlissa, donarà lloc a la imposició de sancions o a la rescissió del contracte, conforme a allò establert en aquest Reglament. En tot cas, es garantirà l'audiència a l'interessat a través de la instrucció del corresponent expedient.

ARTICLE 16.- CONDICIÓN RESOLUTÒRIA DE LES PÒLISSES

El prestador contractarà sempre amb els seus abonats a reserva que siguin concedits els permisos necessaris per a poder efectuar les instal·lacions que requereixin els subministraments que pren al seu càrrec, així com les autoritzacions administratives necessàries per l'ús de l'habitatge o local a subministrar.

CAPÍTOL III

CONDICIONS DEL SUBMINISTRAMENT

ARTICLE 17.- PLURALITAT DE PÒLISSES EN UN IMMOBLE

S'estendrà una pòlissa d'abonament per a cada habitatge, local o dependència independent, encara que pertanyin al mateix propietari o arrendatari i siguin contigües, tret que es tracti de subministrament per comptador, en què es formalitzarà una sola pòlissa a nom del propietari.

En el cas de sistemes conjunts de calefacció o aigua calenta, dispositius per a reg de jardins, etc, caldrà subscriure una pòlissa general d'abonament, independent de les restants de l'immoble, a nom de la propietat o comunitat de propietaris, facturant-se a la comunitat la diferència que pugui haver entre el comptador general i la suma de tots els divisionaris, segons l'ordenança corresponent.

Si se sol·licita una sola pòlissa d'abonament general per tot l'immoble, sense existència de pòlisses individuals per habitatge, local o dependència, s'aplicaran sobre aquesta pòlissa general tantes quotes de servei o mínims com habitatges, locals o dependències que, susceptibles d'abonament, se serveixin mitjançant el subministrament general.

Aquesta modalitat de contractació serà una excepció, que inclourà aquells abonaments existents en el moment de l'entrada en vigor d'aquest reglament.

ARTICLE 18.- QUOTA DE SERVEIS O MÍNIMS

El prestador del servei fixarà, conjuntament amb l'abonat, la quota del servei o el mínim a aplicar, que estarà en funció de les instal·lacions de l'immoble, local, habitatge o dependència a subministrar i, en tot cas, se subjectarà a les disposicions legals vigents.

ARTICLE 19.- FIANÇA

El prestador del servei podrà exigir en el moment de la contractació del servei una fiança en garantia del pagament dels rebuts del subministrament, la qual haurà d'ésser dipositada per l'abonat en el moment de la contractació. En cap cas, aquesta fiança podrà ser superior a la xifra resultant d'aplicar la tarifa vigent, en l'esmentat moment, als metres cúbics corresponents a cinquanta hores de funcionament del comptador que ha d'instal·lar-se, a la seva capacitat nominal.

La fiança té per objecte garantir les responsabilitats pendents de l'abonat a la resolució del seu contracte, sense que pugui exigir l'abonat, durant la seva vigència, que se li apliqui a aquesta el reintegrament dels seus descoberts.

En el cas de no existir responsabilitats pendents a la resolució del contracte, el prestador del servei procedirà a la devolució de la fiança al seu titular o al seu representant legal. Si existís

responsabilitat pendent, l'import de la qual fos inferior al de la fiança, es retornaria la diferència resultant.

ARTICLE 20.- CLASSES DE SUBMINISTRAMENT

El subministrament domèstic consisteix en l'aplicació de l'aigua per atendre les necessitats normals d'un habitatge.

El subministrament comercial és l'aplicació de l'aigua a les necessitats de locals comercials i de negocis, com ara oficines despatxos, botigues, clíniques, hotels i indústries, quan la base de l'aigua no estableix una indústria o no intervingui l'aigua de manera predominant en l'obtenció, transformació o manufacturació d'un producte.

El subministrament industrial es produeix quan l'aigua intervé com a element del procés de fabricació per incorporació al producte o com a determinant del resultant, sense que l'existència d'una indústria en el local determini per si sola l'aplicació del subministrament industrial.

El subministrament agrícola és el destinat al reg per a l'obtenció de productes agrícoles, compreses les explotacions industrials de floricultura, no trobant-se el prestador del servei obligat a prestar aquest tipus de subministrament.

Quan en un immoble urbà existeix una zona de jardí o hort, l'aigua contractada per aquest subministrament podrà ser objecte d'un contracte especial fixant per comptador els consums indispensables, segons l'extensió del terreny a regar i els seus cultius, no trobant-se tampoc el prestador del servei obligat a prestar aquest tipus de subministrament.

En el cas que els comptadors industrials i assimilables subministrin a botiga i vivenda, prevaldrà l'ús industrial, recomenant la seva separació.

ARTICLE 21.- PRIORITAT DEL SUBMINISTRAMENT

L'objectiu prioritari del subministrament d'aigua és satisfer les necessitats domiciliaries dels habitatges de la població urbana. El subministrament d'aigua per a usos industrials, agrícoles i de reg, es donaran en únic cas que les necessitats de l'abastament ho permetin.

Quan el servei ho exigeixi, prèvia conformitat de l'Ajuntament, el prestador podrà en qualsevol moment disminuir i, fins i tot suspendre, el servei per a usos agrícoles, de reg o industrials, sense que per això es contregui cap obligació d'indemnització, donat que aquests subministraments resten en tot subordinats a les exigències del consum domèstic.

El prestador del servei quedarà exonerat de responsabilitat civil per la falta de subministrament quan aquesta afecti a processos industrials, clíniques i altres de naturalesa anàloga on aquest sigui bàsic per a la seva funció, ja que per les seves especials característiques deuran proveir-se de mitjans de reserva.

ARTICLE 22.- INSTAL·LACIONS DE L'ABONAT

Les instal·lacions utilitzades pels abonats en tot moment han de reunir les condicions de seguretat reglamentàries, poden el prestador del servei negar el subministrament en cas de noves instal·lacions o reforma de les existents per no reunir requisits legals. A aquests efectes, el prestador del servei podrà portar a terme en les dites instal·lacions les comprovacions necessàries abans de connectar l'aigua.

Pel que fa a les instal·lacions antigues en ús, el prestador del servei ha de comunicar la manca de seguretat d'aquelles, quedant l'abonat obligat a corregir la instal·lació. Si l'abonat no compleix allò disposat, el prestador del servei queda facultat per suspendre el subministrament.

ARTICLE 23.- REGULARITAT DEL SUBMINISTRAMENT

El subministrament d'aigua als abonats serà permanent, tret d'existir pacte contrari a la pòlissa, no podent interrompre'l si no és per força major. No es podrà subministrar aigua, dintre d'un mateix immoble, sota dues modalitats diferents simultàniament per a una mateixa aplicació. En tot cas es tindrà en compte allò establert al present Reglament en relació a les prioritats de subministrament i la manca de responsabilitat civil del prestador per falta de subministrament quan afecti a processos industrials, clíniques i altres de naturalesa anàloga on aquests sigui bàsic per a la seva funció, ja que per les seves especials característiques deuran proveir-se de mitjans de reserva.

El prestador del servei podrà suspendre el subministrament per incompliment per part de l'abonat de les seves obligacions contingudes al Capítol I d'aquest Reglament, tot d'acord amb el procediment previst al Capítol VIII d'aquest Reglament.

El servei no es podrà interrompre, llevat dels casos següents:

- a) Avaria en qualsevol de les instal·lacions del servei que faci impossible el subministrament.
- b) Pèrdua o disminució del cabal disponible que provoqui insuficiència en la dotació, acumulació o pressió de l'aigua.
- c) Execució d'obres de reparació, canvi o millora de les instal·lacions.
- d) Altres casos de força major.

Sempre que la interrupció es pugui prevenir, el prestador ho haurà de comunicar amb la deguda anticipació als afectats mitjançant anuncis o per altres mitjans igualment eficaços. Només en els casos que per la seva naturalesa s'exigeixi una intervenció immediata, es podrà prescindir d'aquesta obligació de preavís.

ARTICLE 24.- IMPORT DEL SUBMINISTRAMENT

Els imports del subministrament s'ajustaran a les tarifes vigents en cada moment, i es referiran al servei prestat, no podent-se cobrar a la bestreta, tret de la fiança. Com a excepció, en el cas de subministraments eventuais de curta durada, s'admetrà la liquidació prèvia dels consums estimats basant-se en el cabal sol·licitat i en el nombre d'hores d'utilització, però en aquest cas no es cobrarà fiança.

CAPÍTOL IV INSTAL·LACIONS EXTERIORS

ARTICLE 25.- EXECUCIÓ DE LES INSTAL·LACIONS EXTERIORS

La instal·lació del ramal d'escomesa, amb les seves claus de maniobra i els seus aparells de mesura, serà efectuada pel prestador del servei, amb tot els costos a càrrec del propietari de l'immoble, quedant de la seva propietat el ramal instal·lat amb les seves claus. Si l'abonat sol·licités un ramal d'escomesa especial per al seu ús, serà instal·lat pel prestador a compte i cost de l'abonat, prèvia autorització de la propietat de l'immoble, quedant també propietat de la finca per accessió.

La companyia subministradora centrarà el seu servei dins l'àmbit del sòl urbà. No s'exclouen altres serveis que s'estudiaran detalladament i de forma puntual.

En el moment d'efectuar les obres per a noves instal·lacions a cases aïllades fora del sòl urbà, les cases veïnes podran sol·licitar la connexió aprofitant les obres. En cas contrari i un cop acabades aquestes, els interessats hauran de fer-se càrrec del cost d'una nova línia considerada a part i equivalent.

En les noves instal·lacions haurà d'haver un pressupost previ que tindrà que ser aprovat pel sol·licitant de la nova línia.

El pagament de la nova instal·lació es farà fraccionat, pagant un 75% del cost de l'obra en la firma del contracte i el 25% restant en l'entrega del comptador.

Les instal·lacions en exteriors fins a comptador constarà de les següents parts:

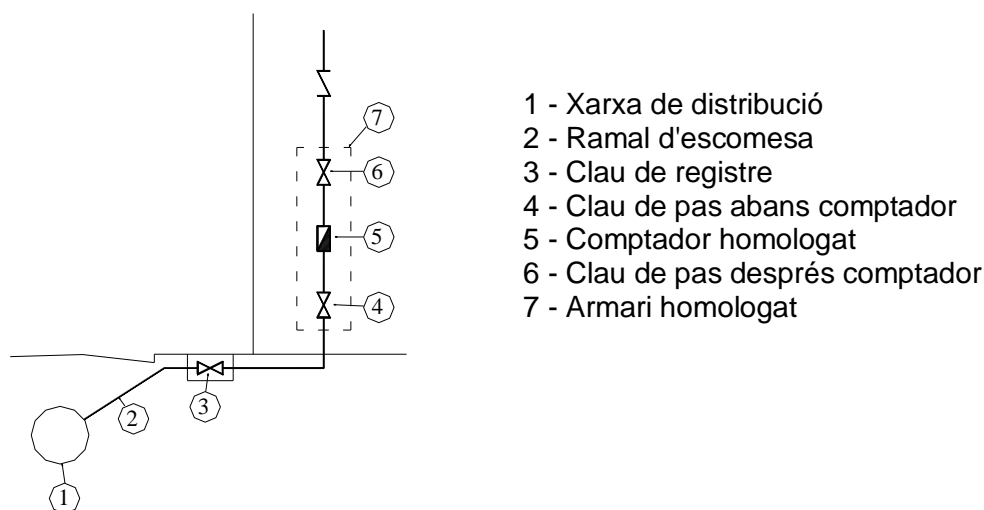

ARTICLE 26.- ESCOMESES ESPECIALS

Es podran instal·lar escomeses per a alimentar exclusivament

- Les boques de protecció contra incendis, en les finques on els propietaris ho sol·licitin, podent l'abonat utilitzar les boques d'incendi en benefici de tercers. La instal·lació podrà ser a petició del titular o de l'Ajuntament.
- Piscines o altres instal·lacions de caràcter sumptuari.

ARTICLE 27.- ESCOMESA DIVISIONÀRIA

Si un propietari o arrendatari de tot o part d'un immoble que es proveeixi d'aigua mitjançant un comptador desitgés un subministrament per comptador divisionari, prèvia conformitat de la propietat de la finca, podrà instal·lar-se un nou ramal d'escomesa contractat a nom de la propietat de la finca, que haurà de subministrar, mitjançant la bateria de comptadors a la totalitat d'estatges, locals i dependències de la finca, encara que de moment no s'instal·li més que el comptador sol·licitat.

ARTICLE 28.- ESCOMESA INDEPENDENT

L'arrendatari o copropietari, ocupant de la planta baixa de l'immoble, podrà contractar al seu càrrec un ramal d'escomesa independentment pel seu ús exclusiu, prèvia autorització del propietari de la finca, però a menys que les dimensions de l'immoble aconsellin el contrari, a través d'un mateix mur de façana, no podran tenir entrada més de tres ramals, inclòs el contractat pel propietari.

ARTICLE 29.- PROTECCIÓ I MANTENIMENT DE L'ESCOMESA

Després de l'aixeta de registre, el propietari disposarà d'una protecció del ramal suficient de manera que, en cas de fuga, l'aigua tingui sortida a l'exterior, sense que, per tant, pugui perjudicar l'immoble ni danyar gèneres o aparells situats a l'interior sense cap tipus de responsabilitat per part del prestador.

En cas d'avaries, les reparacions dels ramals d'escomesa seran sempre efectuades pel prestador, sense perjudici de la seva repercussió al causant d'aquestes avaries.

Les instal·lacions i derivacions que surtin de l'aixeta de pas, seran reparades per compte i càrrec del propietari o abonats responsables.

ARTICLE 30.- POSADA EN CÀRREGA DE L'ESCOMESA

Instal·lat el ramal d'escomesa el prestador el posarà en càrrega fins a l'aixeta de registre, que no podrà ser manipulada fins al moment de començar el subministrament, en reunir les instal·lacions interiors les condicions necessàries.

Passats vuit dies des de l'inici del subministrament, sense que s'hagi formulat reclamació sobre el ramal d'escomesa, s'entendrà que el propietari de la finca està conforme amb la seva instal·lació.

ARTICLE 31.- ESCOMESA EN DESÚS.

Finalitzat o rescindit el contracte de subministrament, el ramal d'escomesa resta a disposició del seu propietari, però si aquest, dins dels vint dies següents, no comunica fefaentment al prestador de la seva intenció que es retiri de la via pública, consignant a tal fi en la caixa del prestador del servei l'import de les despeses que l'esmentada operació ocasioni, s'entendrà que es desinteressa del ramal d'escomesa en desús podent el prestador del servei prendre, respecte a aquest, les mesures que consideri oportunes.

CAPITOL V

INSTAL·LACIONS INTERIORS

ARTICLE 32.- EXECUCIÓ DE LES INSTAL·LACIONS

La instal·lació interior, amb excepció de la col·locació del comptador i les seves aixetes, serà realitzada per un instal·lador aliè al prestador del servei i autoritzat per l'organisme que correspongui, s'haurà d'executar complint les normes per a les instal·lacions interiors de subministrament d'aigua vigents en el moment de la contractació, amb especial previsió de les contingències de la variació de pressió de la xarxa de distribució.

ARTICLE 33.- INSPECCIÓ DE LA INSTAL·LACIÓ

La instal·lació interior efectuada pel propietari i/o abonat estarà sotmesa a la comprovació del prestador del servei i a la superior dels organismes competents de l'administració per tal de constatar si ha estat executada segons les normes i compleix les prescripcions d'aquest reglament i d'altres disposicions aplicables.

De no ajustar-se la instal·lació interior als preceptes esmentats, el prestador del servei podrà negar-se a realitzar el subministrament, i podrà informar el fet als organismes competents, perquè resolguin el que calgui.

En les actes que es formulin com a conseqüència d'inspeccions, revisions o comprovacions es farà constar:

- Motius que les originen, amb indicació de si s'han instal·lats d'ofici o a instància de part.
- Data i hora de la inspecció, revisió o comprovació.
- Resultats obtinguts o fets comprovats especificant la seva relació amb el normal funcionament del servei, i en el seu cas el sector o sectors afectats.

ARTICLE 34.- MATERIALS DE LA INSTAL·LACIÓ

S'exigirà a l'abonat que el material s'ajusti a allò que disposen les normes bàsiques per a les instal·lacions interiors pel subministrament d'aigua vigents en el moment de la contractació i a allò establert a la reglamentació municipal corresponent.

ARTICLE 35.- PROHIBICIÓ DE BARREJAR AIGUA DE DIFERENTS PROCEDÈNCIES

Les instal·lacions corresponent a casa pòlissa no podran ser empalmades a una xarxa, canonada o distribució d'altra procedència. Tampoc podrà empalmar-se cap instal·lació procedent d'una altra pòlissa d'abonament, ni barrejar l'aigua dels serveis amb qualsevol altra. L'abonat instal·larà els dispositius reglamentaris per impedir els retorns accidentals cap a la xarxa.

En els casos tècnicament justificats, quan les instal·lacions industrials precisin de subministraments propis, distribuïts, conjuntament amb l'aigua procedent del servei, podrà autoritzar-se la connexió sempre que: 1) l'aigua no es destini al consum humà, 2) s'adoptin mesures tècnicament suficients, segons criteri del servei, per evitar retorns d'aigua cap a la xarxa pública.

CAPÍTOL VI

SISTEMES DE MESURA

ARTICLE 36.- TIPUS DE COMPTADOR

Els comptadors sempre seran de model oficialment homologat i degudament verificat amb resultat favorable, i hauran d'ésser precintats per l'organisme de l'administració responsable de l'esmentada verificació, d'acord amb les disposicions legals vigents en cada moment.

La selecció del tipus de comptador, el seu diàmetre i l'emplaçament, es determinaran pel prestador del servei d'acord amb les normes bàsiques per a les instal·lacions interiors de subministrament d'aigua, vigents en el moment de la contractació, segons el tipus de domicili a subministrar, o en relació al cabal punta horari previst en els subministraments especials.

En cas que el consum real no correspongui al concertat entre ambdues parts i no guardi la deguda relació amb el que correspon al rendiment normal del comptador, aquest haurà d'ésser substituït per un altre de diàmetre adequat, quedant obligat l'abonat a satisfer les despeses ocasionades.

Darrera el comptador s'hi col·locarà una aixeta de pas que l'abonat tindrà al seu càrrec per tal de prevenir qualsevol eventualitat. Les intervencions que hagi de fer el prestador del servei com a conseqüència del mal funcionament d'aquesta aixeta, es carregaran a l'abonat.

ARTICLE 37.- INSTAL·LACIÓ DEL COMPTADOR

El comptador serà propietat de l'abonat. El comptador i les seves aixetes de pas seran instal·lades pel prestador del servei a càrrec de l'abonat i únicament podran ser manipulades pels empleats del prestador del servei, i les persones o entitat responsable del seu manteniment, per la qual cosa serà degudament precintat. Darrera el comptador el prestador del servei instal·larà una aixeta de sortida, el cost de la qual anirà a càrrec de l'abonat, el qual la podrà maniobrar per prevenir qualsevol eventualitat en la seva instal·lació interior.

El comptador haurà d'estar precintat, i a l'abonat li està rigorosament prohibit de manipular-hi. Tampoc pot realitzar cap operació en la instal·lació que pugui alterar el funcionament del comptador o l'exactitud de la mesura. Qualsevol actuació en contra del que s'ha indicat podrà comportar la suspensió del subministrament.

La instal·lació interior i el comptador queden sempre sota la diligent custòdia i responsabilitat de l'abonat, els quals s'obliguen a facilitar als empleats del prestador del servei l'accés al comptador i a la instal·lació interior.

Pel que fa a les instal·lacions antigues en ús, l'abonat s'ha de fer càrrec de mantenir en bon estat la instal·lació i substituir, en el seu cas, el tram de la instal·lació a partir de comptador que sigui necessari per al seu bon estat.

Les bateries fins a 2 comptadors, han d'anar situats fora de l'immoble dins una arqueta normalitzada.

ARTICLE 38.- UBICACIÓ DEL COMPTADOR

El comptador es col·locarà en un armari d'obra. La tapa de l'arqueta i l'armari seran subministrats per la companyia subministradora. La tapa s'ha de poder obrir per complert sense que hi hagi cap obstacle que ho impedeixi. El tancament de la tapa ha de ser amb una clau del tipus universal.

La ubicació del comptador, s'ha de fer de tal manera que sigui directa la lectura del comptador i del seu número de sèrie, sense cap obstacle o posició incorrecta del comptador que dificulti les lectures.

ARTICLE 39.- VERIFICACIÓ I CONSERVACIÓ DELS COMPTADORS

El comptador haurà de conservar-se en bon estat de funcionament. El prestador del servei tindrà la facultat de realitzar totes les verificacions que consideri necessàries i efectuar totes les substitucions que siguin reglamentàries.

L'abonat tindrà l'obligació de facilitar als representants i operaris del servei l'accés al comptador, sempre i quan presentin la corresponent autorització per part del servei.

El manteniment dels comptadors i escomeses serà realitzat pel servei i a compte i càrrec dels usuaris, els quals abonaran una quota mensual per aquest concepte.

Es considerarà conservació i manteniment de comptadors, escomeses i aforaments la seva vigilància i reparació sempre i quan sigui possible, inclosos muntatge i desmuntatge al seu emplaçament actual, sempre que les avaries o anomalies observades siguin imputables a l'ús normal de l'aparell. Queden excloses d'aquesta obligació, les avaries degudes a la manipulació indeguda, abús d'utilització, catàstrofe i gelades.

La companyia subministradora només es farà càrrec del manteniment de comptadors, si aquests són homologats i fins a un màxim de ½"

En els casos de mal funcionament o ruptura del comptador, l'usuari haurà d'informar al prestador del servei de l'esmentada anomalia en el termini de 10 dies comptats des del dia en el qual hagi tingut coneixement.

ARTICLE 40.- SUBMINISTRAMENT AMB MÉS D'UN COMPTADOR

Si l'abonat que té un comptador general en el servei volgués que sobre la connexió que directa i exclusivament l'abasta, s'hi empalmi un altre comptador, atorgant a l'efecte, una segona pòlissa el servei hi accedirà sempre que ho cregui possible, però no contraurà cap responsabilitat si per insuficiència de la connexió els aparells esmentats funcionessin deficientment; en cas que això passés, l'abonat s'obliga o bé a demanar la rescissió de la segona pòlissa, o bé a col·locar una nova connexió de diàmetre adequat per a regularitzar el funcionament d'ambdós comptadors, assumint les despeses que ocasionin en ambdues ocasions.

Sempre que sobre una connexió hi hagin empalmats dos comptadors pertanyents al mateix abonat, que hagin d'actuar sobre una única aixeta de registre, seran solidaris entre si en els seus drets i obligacions, com formant part d'un contracte únic que per conveniències de l'abonat s'hagi traduït en dues pòlisses. Així, en cas d'incompliment de qualsevol de les pòlisses contractades, la resta quedarà sotmesa a les mateixes mesures i sancions que s'hagin d'aplicar a la primera.

ARTICLE 41.- BATERIA DE COMPTADORS

Quan una sola escomesa hagi de subministrar aigua a més d'un abonat en un mateix immoble, s'haurà d'instal·lar una bateria, degudament homologada, capaç de muntar tots els comptadors que precisa l'immoble, encara que de moment només s'instal·lin part d'ells.

En la instal·lació de bateries de comptadors divisionaris, les instal·lacions i els comptadors que s'emplacin sobre ella, estaran sota la diligent custòdia i la responsabilitat dels propietaris de l'immoble.

En cas d'instal·lació de la bateria de comptadors divisionaris aquesta quedarà situada en una habitació de fàcil accés i en planta baixa, d'ús comú en l'immoble, dotada d'enllumenat elèctric, desguàs directe a la claveguera i separada de les altres dependències destinades als comptadors de gas i d'electricitat. Estaran ventilades, la seva porta haurà de ser d'un o més fulls que en obrir-se deixin lliure tota l'amplada del quadre. La clau de dites portes serà del tipus universal.

En aquestes instal·lacions els tubs que es posin hauran de ser flexibles i amb una llargada suficient per poder efectuar les operacions d'unió i canvi de comptador.

Quan s'hagués de procedir a substituir un comptador per un altre de diàmetre major, i fos indispensable ampliar l'armari, les obres d'adequació correran a càrrec de l'abonat.

Quan les condicions del subministrament obliguin a disposar d'un grup de pressió i dipòsit regulador, el servei instal·larà un comptador general de control a l'entrada de l'immoble, el qual detectarà les possibles fuites a la instal·lació esmentada. La instal·lació del comptador serà a compte de la comunitat de propietaris així com els sobreconsums que es puguin arribar a mesurar, aplicant sempre la tarifa vigent.

Són prohibides les bombes o mecanismes que aspirin l'aigua directament de la xarxa general.

ARTICLE 42.- TRANSITORIETAT DELS AFORAMENTS.

Transitòriament i fins que es realitzin les obres d'adequació de la xarxa de distribució, en cas que hi hagi abonats que siguin actualment subministrats per aforament continuaran amb aquests tipus de mesura.

Si un abonat que sigui subministrat per aforament sol·licita una ampliació del cabal contractat aquesta només es durà a terme si el subministrament s'efectua mitjançant comptador, sempre que tècnicament sigui factible i compti amb l'autorització de l'Ajuntament i del propietari de l'immoble.

En aquests subministraments per aforament el subministrador està obligat a facilitar a l'abonat el cabal contractat en un període de vint-i-quatre hores de subministrament.

ARTICLE 43.- INSTAL·LACIONS

Les instal·lacions de la finca seran, dins de l'aixeta de registre a càrrec del propietari, que és responsable del seu funcionament, fins a l'aforament individual, en el seu cas, essent els abonats des del seu aforament individual, i del pagament dels seus consums i a càrrec dels quals serà també la vigilància i conservació de l'aparell i la verificació oficial, sempre que sigui necessària.

CAPÍTOL VII CONSUM I FACTURACIÓ

Article 44.- CONSUM

L'abonat consumirà l'aigua d'acord amb el que estableix aquest Reglament respecte a les condicions del subministrament i està obligat a usar les instal·lacions pròpies i del servei de forma racional i correcta, evitant tot perjudici a tercers i al servei.

El consum d'aigua de les fonts públiques és gratuït. Aquestes s'utilitzaran de forma correcta, estant prohibida la connexió de mànegues o omplir dipòsits i recipients que siguin transportats de qualsevol forma mecànica, amb excepció dels casos de força major degudament justificats.

En el cas que un comptador tingui una lectura de 0 m³ en dos trimestres consecutius, l'Ajuntament té la potestat per a revisar-lo.

ARTICLE 45.- FACTURACIÓ

El prestador del servei percebrà de cada abonat l'import del subministrament d'acord amb la modalitat tarifària vigent en cada moment, així com els tributs que procedeixin en cada cas.

Si existís quota del servei, a l'import d'aquesta s'hi afegirà la facturació del consum corresponent als registres de l'aparell de mesura.

Si existís mínim consum, es facturarà en tot els casos i s'addicionarà als excessos de consum registrats per l'aparell de mesura.

En ambdós casos un empleat del prestador del servei anotarà en un full de lectura o suport físic o informàtic equivalent, els registres del comptador que quedaran posteriorment reflectits en el rebut.

El consum d'una presa per a piscines es facturarà a nom del propietari, arrendatari o comunitat de propietaris.

La quota de manteniment es fixarà anualment.

ARTICLE 46.- ANOMALIES DE MESURAMENT

Quan es detecti l'atur o mal funcionament de l'aparell de mesura, la facturació del període actual i regularització de períodes anteriors, s'efectuarà conforme a un dels tres següents sistemes:

- 1.- En relació a la mitjana dels tres períodes de facturació anterior a detectar-se l'anomalia.
- 2.- En el cas de consum estacional, en relació als mateixos períodes de l'any anterior que haguessin registrat consum.
- 3.- Conforme al consum registrat pel nou aparell de mesura instal·lat, a prorrateig amb els dies que hagués durat l'anomalia.

En el cas de subministrament per a usos agrícoles, jardins i altres,, que permetin el consum pel càlcul o estimació, s'estarà a aquesta avaluació com a base de facturació.

En el cas que no es pugui efectuar la lectura de la mesura del comptador, per absència de l'abonat del prestador del servei així li ho comunicarà a fi i efecte que en un termini màxim de 10 dies

informi al prestador de la lectura del seu comptador, transcorregut aquest termini es procedirà per part del prestador a facturar el consum resultant de la mitjana de consum dels 2 últims mateixos períodes.

En aquells casos en què per error o anomalia de mesura s'haguessin facturat quantitats inferiors a les degudes, es podrà escalonar el pagament de la diferència en un termini que, llevat d'acord contrari, no podrà ser superior a un any.

ARTICLE 47.- CONSUMS ELEVATS D'AIGUA

1. A instància de part interessada i aportant la documentació que s'esmenta a l'apartat 2 del present article, es procedirà a revisar la facturació de l'aigua del semestre immediatament anterior, si s'ha donat un consum elevat o excessiu d'aigua a conseqüència d'una fuita, considerant-se consum elevat o excessiu d'aigua quan concorrin les circumstàncies següents:

a) Que la fuita s'hagi produït per un fet fortuït no atribuïble a la negligència de l'usuari de l'aigua.

b) Consum facturat al semestre superior a la mitjana dels dos últims anys.

c) No haver sol·licitat la revisió de la facturació de l'aigua per consum elevat durant els tres últims anys, excepte dels casos en els que una mateixa fuita repreteixi en 2 semestres consecutius.

2. Quan es donin les tres circumstàncies acabades d'esmentar, l'interessat haurà d'aportar la següent documentació amb la finalitat de que es procedeixi a la modificació de la facturació, de conformitat amb el que estableix l'apartat 3 del present article:

- Que l'usuari hagi acreditat la solució de l'incident aportant a l'Ajuntament la documentació justificativa de la reparació/subsanació de la fuita (fotografies, factures....)
- Rebuts de l'aigua i del cànon de l'Agència Catalana de l'Aigua corresponents als quatre últims períodes facturats (dos últims anys).

En el cas que el consum elevat d'aigua sigui conseqüència d'una regularització del comptador per no trobar-se aquest instal·lat a l'exterior, serà obligatori per a l'interessat col·locar prèviament el comptador a l'exterior perquè es puguin realitzar correctament les lectures a partir d'aquell moment, com a condició prèvia per a tenir accés a la revisió del consum d'aigua facturat.

3. Les persones que compleixin tots i cadascun dels requisits esmentats en els dos apartats anteriors, tindran dret a que se'ls rectifiqui la factura de l'aigua implicada en el consum excepcional per motiu de la fuita de la següent manera:

1) l'Ajuntament estimarà el consum habitual optant com el resultat de considerar el volum mitjà dels consums produïts en els darrers dos anys comptadors a partir de la data en què s'acredita la fuita.

2) Per aquest consum s'aplicaran les tarifes aprovades a l'ordenança fiscal nº 22 reguladora de la taxa pel subministrament d'aigua (primer, segon i tercer tram), vigents en el període de consum de la factura en que s'acredita la fuita.

3) Per al volum d'excés resultant de la diferència entre el consum estimat i el real , s'aplicarà la tarifa corresponent al 1r tram de l'aigua vigent en el període de consum de la factura en que s'acredita la fuita.

4.- Pel què fa al Cànon de l'Aigua serà d'aplicació la instrucció corresponent de l'Agència Catalan de l'Aigua en cas de fuita.

5.- Les anteriors regles s'aplicaran a totes les fuites produïdes a partir de l'1 de gener de 2009.

ARTICLE 48.- VERIFICACIÓ

L'abonat i el prestador del servei tenen dret a sol·licitar dels serveis territorials d'Indústria de la Generalitat de Catalunya, la verificació d'aparells de mesura instal·lats, sigui qui sigui el seu propietari.

Si l'abonat sol·licita al prestador del servei la tramitació de l'esmentada verificació oficial, haurà de dipositar prèviament l'import de les despeses que això comporti.

Si fos el prestador del servei que sol·licités la verificació, seran al seu càrrec les despeses ocasionades.

ARTICLE 49.- SANITAT DEL CONSUM

La instal·lació interior servida per l'abonament objecte del contracte no podrà estar connectada a la xarxa, a cap altra canonada i cap distribució d'aigua d'altra procedència, ni tampoc la que procedeixi d'altre abonament del mateix servei, així com tampoc podrà barrejar-se l'aigua del prestador del servei amb cap altra, tant per raons tècniques com sanitàries.

Els dipòsits receptors, si n'hi hagués, hauran de mantenir-se acuradament nets, desinfectant-los per part de l'abonat periòdicament i protegint-los raonablement per evitar qualsevol contaminació. L'abonat respon de les possibles contaminacions degudes a l'estat d'aquests dipòsits. La manca d'atenció en els aspectes esmentats seran considerades com a perturbacions del servei, a l'igual que la instal·lació d'aixetes o vàlvules de boia que graduïn el cabal tant baix que no sigui detectat pel comptador.

ARTICLE 50.- PAGAMENT

El pagament de rebuts haurà d'efectuar-se per l'abonat dins dels dotze dies laborables després de la data de la factura. A aquests efectes, la data de la factura determinarà l'inici del còmput del termini abans esmentat.

L'abonat podrà optar per domiciliar el pagament del rebut en llibreta d'estalvi o compte corrent bancari, o bé fer-lo efectiu directament a les oficines del prestador del servei, o bé en les entitats bancàries o financeres que el prestador del servei autoritzi. A efectes de seguretat dels agents de recaptació, el pagament haurà d'efectuar-se exclusivament en qualsevol de les formes indicades.

CAPÍTOL VIII

SUSPENSÍO DEL SUBMINISTRAMENT I RESCISSIÓ DEL CONTRACTE

ARTICLE 51.- CAUSES DE SUSPENSÍO I D'IMPOSICIÓ DE SANCIONS

L'incompliment per part de l'abonat de qualsevol de les obligacions detallades a l'article 6, lletres a), b), c), d), f), g), i) j) i k) d'aquest reglament, facultarà al prestador del servei per suspendre el subministrament, seguint els tràmits que s'assenyalin en el següent article i garantint, en tot cas, l'audiència a l'abonat. Igualment quedarà facultat el prestador per suspendre el servei en la resta de casos expressament previstos en aquest Reglament o en la resta de normativa legal de directa aplicació.

L'incompliment de les obligacions de l'article 6, lletres e) i h), serà sancionable, prèvia obertura d'un expedient sancionador, amb imposició de multes fins a la quantitat màxima que estableixi la legislació de règim local vigent.

ARTICLE 52.- PROCEDIMENT DE SUSPENSÍO DEL SUBMINISTRAMENT

El prestador del servei podrà suspendre el subministrament d'aigua als seus abonats prèvia autorització de l'ajuntament, en els casos establerts en l'article 48 i pels procediments següents:

En els casos establerts en l'esmentat article, el prestador del servei haurà de donar compte a l'abonat per correu certificat, o d'una manera de la qual en resti constància, de la suspensió del subministrament. Prèviament l'Ajuntament haurà d'haver autoritzat expressament la suspensió del subministrament. En cap cas, es podrà suspendre el subministrament abans de 30 dies hàbils, a comptar des de la data de la notificació de l'abonat.

Es considerarà que el prestador del servei queda autoritzat per a la suspensió del subministrament si no rep ordre contrària de l'Ajuntament en el termini de dotze dies hàbils a partir de la data de la recepció de la comunicació per part de l'Ajuntament.

Donat el cas que l'abonat hagués formulat reglamentàriament alguna reclamació o recurs, el prestador del servei el podrà privar de subministrament mentre no recaigui resolució sobre la reclamació formulada.

Si l'interessat interposa recurs contra la resolució de l'Ajuntament, se'l podrà privar de subministrament en el cas que no dipositi la quantitat que deu, confirmada per la resolució objecte de recurs.

La suspensió del subministrament d'aigua pel prestador del servei no podrà realitzar-se en dia festiu o un altre que per qualsevol motiu no hi hagi servei complert administratiu i tècnic d'atenció al públic a efectes de la tramitació completa de restabliment del servei, ni la vigília del dia en què es doni alguna d'aquestes circumstàncies.

El restabliment del servei es realitzarà el mateix dia, o si més no el següent dia hàbil en què hagin estat esmentades les causes que originaren el tall de subministrament.

La notificació de tall de subministrament inclourà, com a mínim, els punts següents:

- Nom i adreça de l'abonat
- Nom i adreça de l'abonament
- Data i hora aproximada a partir de les quals es produirà el tall de subministrament
- Nom, adreça, telèfon i horari de les oficines comercials del prestador del servei en què poden corregir-se les causes que originen el tall.

Si l'empresa comprova l'existència de derivacions i/o escomeses clandestines podrà inutilitzar-les immediatament, i donarà compte a l'ajuntament.

ARTICLE 53.- RENOVACIÓ DEL SUBMINISTRAMENT

Les despeses que origini la suspensió seran a compte del prestador del servei i la reconexió del subministrament, en cas de tall notificat, segons el que regula l'anterior article, serà a compte de l'abonat, i es remunerarà d'acord amb el que estableixi l'ordenança municipal, el que serà abonat per avançat. De cap manera no es podran percebre aquests drets si no s'ha realitzat efectivament el tall de subministrament i s'ha resolt el contracte tot d'acord amb el present Reglament.

ARTICLE 54.- RESOLUCIÓ DEL CONTRACTE

Transcorregut dos mesos des de la suspensió del subministrament sense que l'abonat hagi esmentat qualsevol de les causes per les quals es va procedir a l'esmentada suspensió, el prestador del servei estarà facultat per resoldre el contracte, a l'empar del que disposa l'article 1124 del Codi Civil.

La manipulació de precintes per part de l'abonat durant la suspensió del subministrament donarà lloc a la resolució del contracte.

ARTICLE 55.- RETIRADA DE L'APARELL DE MESURA

Resolt el contracte, el prestador del servei podrà retirar el comptador, propietat de l'abonat, entregant-lo al propi abonat o dipositant-lo al seu nom, ja sigui en una empresa amb la qual tingui concertada la conservació d'aquest o en les dependències del prestador del servei durant el termini d'un mes, a partir del qual el prestador del servei podrà disposar lliurement d'aquest.

ARTICLE 56.- ACCIONS LEGALS

El prestador del servei, malgrat la suspensió del subministrament i la rescissió del contracte, podrà entaular totes les accions civils i criminals que consideri oportunes en defensa dels seus interessos i drets, i en especial, l'acció penal per frau. Els fets que puguin constituir matèria penal, com pot ser la ruptura de precintes, la destrucció d'instal·lacions, la contaminació de les aigües i d'altres tipificats al Codi Penal, es posaran en coneixement del Jutjat competent.

Així mateix, i en cas en què la suspensió del subministrament efectuada pel seu prestador resultés improcedent, l'abonat podrà exigir la deguda indemnització sense perjudici de poder entaular les accions civils i criminals que consideri oportunes en salvaguarda dels seus interessos.

CAPÍTOL IX

TRIBUTS I ALTRES CONCEPTES DE REBUT

ARTICLE 57.- TRIBUTS

Com a regla general els tributs de l'Estat, les Comunitats Autònomes i entitats locals, establertes sobre les instal·lacions i el subministrament o consum d'aigua, en els quals siguin subjectes passius les empreses subministradores, no podran ésser repercutits a l'abonat com a tals, llevat que disposi altra cosa la norma creadora del tribut sense perjudici que el seu import sigui recollit com un cost en la mateixa tarifa.

ARTICLE 58.- ALTRES CONCEPTES DEL REBUT

El prestador del servei haurà d'incloure per al seu cobrament en el rebut del consum, quan rebés una demanda legal en aquest sentit, els tributs per compte de les entitats públiques a què es refereix l'acte anterior, sempre que estiguin establerts com a base el consum de l'aigua.

CAPÍTOL X

PROCEDIMENT ADMINISTRATIU

ARTICLE 59.- CONSULTES I INFORMACIÓ

L'abonat té dret a consultar totes les qüestions derivades de la prestació del servei i del funcionament del subministrament en el consum individual, poden sol·licitar pressupostos previs d'instal·lacions referents a la contractació. El prestador del servei haurà d'informar-vos totes les consultes formulades correctament, contestant per escrit les presentades de tal manera, en el termini màxim d'un mes.

ARTICLE 60.- RECLAMACIONS

L'abonat podrà formular reclamacions directament al prestador del servei, per escrit, el qual l'haurà de resoldre de forma expressa. Contra la resolució es podrà reclamar, en el termini de quinze dies, davant l'Ajuntament, qui haurà de resoldre.

CAPÍTOL XI

JURISDICCIO

ARTICLE 61.-MODIFICACIÓ DE NORMATIVA

Els preceptes d'aquest Reglament que, per raons sistemàtiques reproduïen aspectes de la legislació vigent i altres normes de desenvolupament, i aquells en què es facin remissions a preceptes d'aquest, així com les referències d'aquest reglament que incorporen o reproduïen aspectes de la legislació d'aplicació en la matèria, s'entendrà que són automàticament modificats i/o substituïts, en el moment en què es produeixi la modificació dels preceptes legals i reglamentaris de què porten causa.

ARTICLE 62.- ADMINISTRATIVA

Sense perjudici de les competències legals que puguin correspondre a qualsevol entitat o organisme públic, correspon a l'ajuntament la incoació i instrucció dels expedients sancionadors per incompliment del present reglament, tant per part dels abonats com pels prestadors del servei, amb subjecció a les normes de procediment administratiu que estiguin vigents.

Per tot el què no estigui previst en aquest Reglament, s'aplicarà la normativa reguladora del règim local i en especial el Reglament d'Obres, Activitats i serveis de la Corporacions Local, les normes bàsiques per a instal·lacions interiors de subministrament d'aigua, la reglamentació tècnica i sanitària reguladora del servei i resta de disposicions concordants i aplicables.

DISPOSICIÓ TRANSITÒRIA

Primera: Adaptació de les connexions existents al present Reglament.

El prestador del servei, de forma progressiva, adoptarà les mesures adients per tal que totes les connexions fetes a la xarxa d'abastament públic compleixin el que disposa aquest Reglament. Les despeses derivades seran a càrrec dels usuaris respectius.

Segona: Regularització al sistema de pòlisses de les connexions existents.

El prestador adoptarà les mesures necessàries per a regularitzar al sistema de pòlisses d'abonament les connexions existents que encara no tinguin la pòlissa contractada en els termes establerts en aquest Reglament.

DISPOSICIÓ DEROGATÒRIA

Única: Derogació del Reglament anterior.

A l'entrada en vigor d'aquest Reglament, quedarà derogat l'anterior aprovat en el seu dia per aquest Ajuntament.

DISPOSICIÓ FINAL

Única: Entrada en vigor d'aquest Reglament.

Aquest Reglament entrarà en vigor una vegada estigui aprovat definitivament pel ple de l'Ajuntament i publicat el seu text íntegre en el Butlletí Oficial de la Província, i transcorregut també el termini previst a l'article 65.2 de la Llei 7/85 de 2 d'abril, i mentre no s'acordi la seva derogació.

PREÀMBUL I

La liberalització del mercat de les telecomunicacions ha comportat un ràpid creixement de tots aquells elements de telecomunicació necessaris per prestar un servei de qualitat. Els serveis de telecomunicacions requereixen una infraestructura que afecta directament el territori. La legislació reguladora del sector, i el procés d'implantació dels diferents operadors i el ràpid creixement del mercat està creant una tensió entre, d'una banda, la necessitat d'implantació de les xarxes de telecomunicacions i, d'altra, la garantia de la qualitat de vida i del medi ambient que exigeixen delimitar i clarificar la necessària intervenció de l'Administració Local en aquest procés.

La legislació vigent reguladora del sector de les telecomunicacions, constata i estableix criteris i regles d'ordenació per tal de fer compatible els diferents interessos i bens jurídics en joc, entre aquests l'afectació al territori i a la ciutat, en el funcionament del mercat de les telecomunicacions.

El sector de les telecomunicacions ocupa una posició central i estratègica per al desenvolupament social i econòmic. Un sector, però, amb tendència a la concentració i a l'oligopoli, en relació al qual les normes comunitàries i l'ordenament intern han de possibilitar la convivència de tècniques de mercat amb objectius de servei públic, que inclouen la satisfacció dels interessos mediambientals i urbanístics.

L'ordenació ha fet fer reals:

- a) El mandat constitucional als poders públics de promoure les condicions favorables per al progrés social i econòmic, en el marc d'una política d'estabilitat econòmica orientada a la plena ocupació (article 40 CE) i d'atenció al desenvolupament de tots els sectors econòmics (article 130.1 CE).
- b) La comptabilització del desenvolupament del sector amb la resta d'objectius propis d'un Estat com l'espanyol, social i democràtic de dret, que estructura constitucionalment el poder polític territorial en tres nivells.

Pel que fa al desplegament de la xarxa sobre el territori, els poder públics, en especial els municipis, resten obligats a exercir les potestats atribuïdes legalment per garantir la qualitat de vida (article 45 CE). Qualitat de vida que es projecta sobre la protecció de la població, la salut, el medi ambient, l'ordenació territorial, l'urbanisme i l'habitatge, no només com a element individualitzat, sinó en el sí d'un entorn rural i urbà digne i adequat (articles 45, 46 i 47 CE)

La Directiva 96/19/CE, incorporada a l'ordenament intern, tal com explicita l'Exposició de Motius de la Llei 11/1998, va orientar ja sobre els criteris d'intervenció en la direcció assenyalada, en condicionar l'actuació dels operadors a requisits que no són de naturalesa econòmica i que es qualifiquen d'essencials.

En establir que les condicions imposades pels ens públics als operadors han de ser objectives, no discriminatòries, proporcionals i transparents i han d'assegurar el compliment de les exigències essencials, en concret, els motius de naturalesa no econòmica que permeten imposar condicions a l'establiment i explotació de les xarxes de telecomunicacions.

Entre d'altres exigències o requisits essencials, la Directiva legitima l'establiment de condicions per protegir el medi ambient, aconseguir objectius d'ordenació urbana i rural, juntament amb

l'organització eficaç de l'espectre de freqüències radioelèctriques. Els requisits essencials que es defineixen, amb caràcter general, en l'annex de definicions de la Llei 11/1998, ratifiquen com a motius no econòmics per imposar condicions a l'establiment de xarxes de telecomunicacions, la protecció del medi i l'acompliment dels objectius urbanístics.

La protecció de medi ambient i l'acompliment d'objectius urbanístics es defineixen pels ens titulars de les competències sobre medi ambient, urbanisme i pels titulars del domini públic, quan correspongui. La concurrència de competències, relatives a la gestió eficaç del domini radioelèctric i al medi ambient i l'urbanisme, es posa de manifest i alhora s'articula la forma d'exercici a la norma de capçalera del sector.

L'article 44 de la Llei 11/1998, disposa, d'una banda, que les Administracions titulars del domini públic establiran les condicions i requisits per a l'ocupació del domini pels operadors i, de l'altra, que els instruments d'ordenació territorial i urbanístics han d'establir les determinacions necessàries per l'establiment de les xarxes de telecomunicació. En ambdós casos es preveu l'informe del Ministeri competent.

L'article 46, quan regula l'expropiació forçosa i la declaració de servitud forçosa, es refereix expressament a la concurrència de competències sobre l'ordenació del territori, en un marc interpretatiu que obliga a entendre que en la declaració d'utilitat pública o interès social cal ponderar també els béns o valors mediambientals i urbanístics.

Si la relació entre les competències sobre telecomunicació, urbanisme i medi ambient ja s'articula en la legislació de telecomunicacions, la concurrència, en general, entre la titularitat del domini públic estatal i la competència en matèria de ordenació territorial es va examinar en les STC 77/1984, 149/1991 i 36/1994, que resolen la qüestió. La seva doctrina pot projectar-se en relació al domini públic radioelèctric que és l'utilitzat per les instal·lacions de radiocomunicació, i explica alguna de les solucions articulades per la legislació estatal en matèria de telecomunicacions. La primera sentència, que resol el conflicte positiu de competències, ha estat un antecedent i una cita sistemàtica en la matèria; expressa la posició del Tribunal Constitucional, prou coneguda, en concret quan diu: "la atribución de una competencia sobre un ámbito físico determinado no impide necesariamente que se ejerzan otras competencias en este espacio, como ya ha declarado este Tribunal" i "El concepto de dominio público sirve para calificar una categoría de bienes, pero no para aislar una porción del territorio de su entorno y considerarlo como una zona exenta de las competencias de los diversos entes públicos que la sustenten".

//

Els municipis, d'acord amb les normes comunitàries i estatals de regulació del sector, cal que intervinguin en el seu marc competencial en el procés d'establiment de les xarxes de telecomunicació: a) a través de l'establiment de les mesures complementàries de protecció, que permet l'exercici de la potestat normativa local en desplegament de la Llei General de Telecomunicacions, la Llei d'Intervenció Integral de l'Administració ambiental i la Llei General de Sanitat; b) a través de l'ordenació dels emplaçaments de la xarxa en el domini públic i en els immobles de propietat privada, el contingut del dret d'ús i edificació, dels quals és objecte de concreció sobre el territori pels distints instruments de planejament urbanístic i les ordenances urbanístiques; c) a través de la determinació i qualificació urbanística, si es considera oportú, d'un sistema general o de sistemes locals de serveis tècnics de telecomunicació i d) a través de l'exercici de les potestats de control preventiu, revisió, inspecció i sanció establertes a la Llei d'Intervenció Integral de l'Administració Ambiental i en la legislació urbanística.

L'obligació d'intervenir resulta de la necessària atenció dels interessos públics que tenen encomanats els municipis sobre els àmbits materials de competència establerts pels articles 25,

26 i 28 de la Llei 7/1985, de 2 d'abril, reguladora de les bases del règim local, quant que es refereixen la matèria urbanística, mediambiental i de salut.

El marc ordinamental ha estat objecte de concrecions reglamentàries. A nivell estatal, el Reial Decret 1066/2001, de 28 de setembre, pel qual s'aprova el Reglament que estableix les condicions de protecció del domini públic radioelèctric, restriccions a les emissions radiades i mesures de protecció davant emissions radioelèctriques. A nivell català el Decret 148/2001, de 29 de maig, d'ordenació ambiental de les instal·lacions de telefonia mòbil i altres instal·lacions de radiocomunicació.

El Reial Decret 1066/2001, de 28 de setembre, té per objecte, entre d'altres i pel que aquí interessa, l'autorització, la planificació i la inspecció de instal·lacions radioelèctriques en relació als límits d'exposició de les emissions. Un cop establerts els límits d'exposició a les emissions radioelèctriques, les restriccions bàsiques i els nivells de referència (a l'article 6 que és remet a l'Annex II del reglament que aprova el Reial Decret); estableix que caldrà acompanyar un estudi detallat dels nivells d'exposició radioelèctrica a les peticions d'autorització d'instal·lacions radioelèctriques, d'acord amb el que estableix el capítol I del Títol III, de l'Ordre de 9 de març de 2000. Aquesta darrera disposició, a l'article 10, darrer paràgraf, estableix :” La autorización de los emplazamientos de las estaciones fijas quedará condicionada, en cualquier caso, a la ausencia de perturbaciones a otros servicios radioeléctricos, así como al cumplimiento de las disposiciones vigentes en materia de servidumbres radioeléctrica o aeronáuticas, de medio ambiente, de ordenación del territorio o cualquier otra que le resulte de aplicación. La obtención de las autorizaciones relacionadas con estas materias será responsabilidad y correrá a cargo del solicitante “. Sobre el Reial Decret 1066/2001, de 28 de setembre cal tenir en compte les exigències que recull la posterior Ordre CTE/23/2002 d'11 de gener de 2002, que estableix les condicions per a la presentació de determinats estudis i certificacions pels operadors de serveis de radiocomunicacions. De la normativa citada es desprèn que estem davant d'un supòsit de concurrència d'autoritzacions, estatals i locals, distintes, que l'interessat haurà d'obtenir per tal de poder realitzar la instal·lació i desenvolupar l'activitat.

L'objecte del Decret 148/2001 és regular la intervenció administrativa, d'ordenació i control, de les instal·lacions de radiocomunicació. Concretament, les instal·lacions relatives a sistemes de transmissió de veu i dades amb antenes radiants susceptibles de generar camps electromagnètics en un interval de freqüència de 10 MHz a 300 GHz que s'emplacin a Catalunya; que abasten, necessàriament, la telefonia mòbil, els bucles d'accés local via ràdio i les xarxes de serveis mòbils i terrestres. La finalitat i els objectius de la norma és harmonitzar el desplegament de les xarxes de radiocomunicació amb l'objectiu d'assolir un nivell alt de protecció del medi i de la població i afavorir la integració de les instal·lacions a l'entorn en què es situen.

El marc normatiu que resulta del Decret 148/2001 és:

- a) L'emplaçament de les instal·lacions de radiocomunicació resta subjecta a les determinacions fixades directament en el Decret i les que resultin dels instruments d'ordenació urbanística.
- b) Per tal d'establir l'ordenació dels emplaçaments s'obliga, als operadors de radiocomunicació, a facilitar a les administracions actuant informació suficient, gràfica i escrita, sobre la xarxa d'instal·lacions existents i el programa de desenvolupament de la xarxa.
- c) L'ordenació de l'emplaçament de les instal·lacions, susceptible en tot cas d'ordenació pels instruments de planejament urbanístic, es pot dur a terme per l'ajuntament mitjançant una ordenança municipal que, a banda de desplegar l'ordenació que correspon objectivament a la potestat normativa local, haurà de garantir la consecució dels objectius i respectar els principis, criteris i normes tècniques i de seguretat que es fixen en el Decret 148/2001, de 29 de maig.

d) En el sòl urbà i urbanitzable delimitat, entre els distints instruments d'ordenació que preveu la legislació urbanística (planejament general, ordenances urbanístiques, planejament derivat i plans especials d'ordenació, de protecció i d'execució d'infraestructures i sistemes), el Decret 148/2001, de 29 de maig, destaca la possibilitat de completar l'ordenança amb l'aprovació d'un pla especial urbanístic en el que es ponderi, per adoptar les decisions d'ordenació de les xarxes de telecomunicacions, el programa d'implantació i desenvolupament de la xarxa d'instal·lacions que cada operador ha de presentar a l'ajuntament.

e) L'ordenació de l'emplaçament de les instal·lacions en el sòl no urbanitzable i en el urbanitzable no delimitat, d'acord amb el que disposa el Decret 148/2001, de 29 de maig, es pot dur a terme per l'Administració de la Generalitat, mitjançant l'aprovació de plans especials d'àmbit territorial comarcal o superior o per la proposta d'ordenació ambiental dels emplaçaments realitzada per la Comissió tècnica, adscrita al Departament de Medi Ambient. Aquesta proposta d'ordenació s'ha de tenir en compte per les administracions actuant en el procés d'intervenció administrativa de les instal·lacions. D'acord amb les competències municipals sobre protecció de la població, la salut, el medi ambient, l'urbanisme i l'habitatge, aquesta regulació pot ser completada pels municipis per via d'ordenança, en exercici de la potestat normativa, i per via d'instruments d'ordenació urbanística, en exercici de la potestat de planejament.

f) Les instal·lacions fixes de radiocomunicació resten sotmeses als sistemes d'intervenció administrativa en matèria d'urbanisme, que es regeixen per la legislació de règim local i urbanística aplicable, i en matèria de medi ambient per la Llei 3/1998, de 27 de febrer, de la intervenció integral de l'Administració ambiental i normes reglamentàries de desplegament.

III

El marc normatiu descrit diferencia la potestat reglamentària local i la potestat de planejament. La primera emparada en l'article 4 de la LBRL i que es projecte, en el cas que ens ocupa, respecte del règim legal de la llicència ambiental o del permís ambiental i de la llicència d'obres al que resten subjectes les activitats i infraestructures de radiocomunicació que emetin camps electromagnètics. L'exercici de la potestat reglamentària resta en aquest cas emparada també, i de manera específica, pel Decret 148/2001, de 29 de maig, que habilita per aprovar una ordenança local que permeti assolir a cada municipi els objectius que es fixen en el Decret: en concret assolir un nivell alt de protecció del medi i de la població i afavorir la integració de les instal·lacions a l'entorn en què es situen.

La potestat de planejament resta reconeguda a la LBRL i pel que fa al planejament urbanístic està regulada en la legislació urbanística i permet l'aprovació de plans i ordenances urbanístiques que estableixin respecte d'un concret territori i sòl les determinacions que la legislació urbanística defineix com a pròpies dels plans.

Aquesta Ordenança pretén concretar en el municipi, sota el marc de la legislació local i de legislació sectorial aplicable, el règim jurídic de les llicències ambientals o dels permisos ambientals i de les llicències d'obres a la que resten sotmeses les instal·lacions actuals de suport a la telefonia mòbil i les que puguin aparèixer en el futur com a resultat de noves tecnologies, que suposaran un increment del nombre d'instal·lacions gestionades o de titularitat dels operadors de radiocomunicació, respecte a la situació actual. L'objectiu i el fonament competencial és assolir un nivell alt de protecció del medi i de la població, garantir la integració de les instal·lacions en l'entorn en que es situen i fomentar el desplegament d'aquelles infraestructures que produeixen un menor impacte visual i ambiental sobre l'entorn.

De l'Ordenança cal destacar, a més, els punts següents:

- L'obligació que els operadors presentin una documentació (instal·lacions existents i Programa de Desenvolupament de la Xarxa) que té la funció de proporcionar a l'Ajuntament la informació necessària per la presa de decisions.
- Establir la compartició d'infraestructures entre els operadors, allà on sigui tècnicament possible i sense que en cap cas se superin els límits d'emissió que marqui la legislació sectorial aplicable.
- Establir limitacions d'implantació per impacte visual, per afectacions a nuclis històrics o per obsolescència tecnològica, sempre contemplant els criteris d'absència d'afectació a la salut de les persones recollits en la legislació sectorial aplicable.
- Adequar-se a la normativa vigent sobre seguretat per a les persones d'aquest tipus d'instal·lacions.
- Establir mesures per minimitzar l'impacte visual de les instal·lacions que s'hagin d'emplaçar en sòl no urbanitzable i en sòl urbanitzable no programat o sense sectors delimitats.
- Regular el procediment per a l'obtenció de la llicència o permís ambiental municipal i la llicència urbanística d'obres.

L'ordenança municipal ha de servir per imposar els paràmetres fonamentals de relació entre l'ajuntament i els operadors de telecomunicació per a la instal·lació d'infraestructures de radiocomunicació.

CAPÍTOL I DISPOSICIONS GENERALS

Article 1.-Objecte

L'objecte d'aquesta Ordenança és regular el sistema municipal d'intervenció administrativa per a l'establiment i funcionament d'instal·lacions de radiocomunicació i els seus elements i equips, a fi de minimitzar el seus efectes negatius sobre la salut de les persones i reduir l'impacte sobre el medi ambient des del punt de vista espacial i visual.

Article 2.-Àmbit d'aplicació

1. El sistema d'intervenció administrativa que regula aquesta Ordenança s'aplica a les activitats i instal·lacions relacionades a l'article anterior, que s'ubiquen en el municipi, sempre que generin i/o rebin camps electromagnètics compresos en un interval de freqüències de 10 MHz a 300 GHz.

2. S'exclouen de l'àmbit d'aplicació d'aquesta Ordenança:

- a) Les instal·lacions catalogades d'aficionats, sempre que reuneixin les dues circumstàncies següents:
- Siguin de potència mitja inferior a 250 W.
 - Transmetin de forma discontinua.

Article 3.-Definicions i conceptes

Als efectes d'aquesta Ordenança, s'entén per:

- a) Operador d'infraestructura: l'entitat o empresa titular de les instal·lacions de suport físic de les antenes i equips de radiocomunicació (torres, caseta i subministrament elèctric).
- b) Operadors de serveis finals: l'entitat o empresa titular dels serveis que es suporten en radiocomunicació, usuaris de les instal·lacions de radiocomunicacions de titularitat pròpia o dels operadors d'infraestructures.

c) Operadors de radiocomunicació: inclou els operadors d'infraestructures i els de serveis finals que gaudeixen de títol habilitant atorgat per l'Administració competent d'acord amb la legislació general de telecomunicacions.

d) Intensitat de camp elèctric (E): és la quantitat vectorial que correspon a la força exercida sobre una partícula carregada independentment del seu moviment en l'espai. S'expressa en volts per metre (V/m).

e) Intensitat de camp magnètic: és una quantitat vectorial (H) que determina un camp magnètic en qualsevol punt de l'espai. S'expressa en ampers per metre (A/m).

f) Densitat de potència (S): és la potència radiada que incideix perpendicular a una superfície, dividida per l'àrea de la superfície, i que s'expressa en watts per metre quadrat (W/m²).

g) Esfera de protecció: esfera centrada en el centre del sistema radiant o punt central de diversos sistemes radiants que transmetin des de la mateixa torre, i un radi que és funció de la PIRE màxima global del centre. No pot haver-hi una zona oberta d'ús continuat per a les persones i sense protecció d'edificacions que estigui dintre d'aquesta esfera de protecció.

h) Paral·lelepípede de protecció: és un paral·lelepípede traçat a partir del centre de l'antena i orientat en la direcció de màxima radiació. No pot haver-hi una zona oberta d'ús continuat per a les persones i sense protecció d'edificacions que estigui dintre d'aquest paral·lelepípede de protecció.

i) PIRE: és la potència isotròpica radiada equivalent d'un únic sistema radiant.

j) PIRE màxima global del centre: és el resultat de sumar les PIRE dels diferents sistemes en la direcció de màxima radiació del centre.

k) Centre integrat: aquell que es projecta i explota per donar cabuda a més d'un operador de serveis finals, capaç d'integrar el màxim nombre de radiocomunicacions.

l) Nivells de referència: són els nivells eficaços màxims d'exposició als camps electromagnètics permesos per les persones (públic en general) a les zones d'ús continuat.

m) Estació base: un sistema de telefonia mòbil o de bucles d'accés via ràdio està constituït per una xarxa d'estacions base, cadascuna de les quals cobreix una determinada zona geogràfica. Els elements més visibles d'una instal·lació base són les torres de suport de les antenes, però també inclouen les mateixes antenes, tots els equips principals i auxiliars que fan possible la radiocomunicació entre els usuaris de la zona i la caseta que protegeix determinats equips de la intempèrie.

n) Impacte ambiental: alteració de les característiques inicials del medi ambient provocada per un projecte, una obra o una activitat.

o) Impacte visual significatiu: impacte que afecta el paisatge i que es manifesta principalment per:

- L'excessiu contrast de color, forma, escala, etc., entre els elements visuals existents en el medi i els introduïts per una activitat o instal·lacions.
- El predomini visual de l'element introduït amb relació al medi existent abans d'aquesta introducció.
- L'ocultació d'elements naturals o artificials existents.
- La manca de compatibilitat entre els usos històrics que han caracteritzat el paisatge i el significat de l'element a introduir.

– La contradicció i contrast excessiu de la instal·lació respecte de l'ús previst, general i quotidià, en la superfície en què s'emplaça, que genera una excessiva visualització dels elements de la instal·lació en relació amb aquell ús.

p) Demarcació urbana: la constituïda pel sòl urbà i per l'urbanitzable programat o amb sectors delimitats i aptes per urbanitzar.

q) Demarcació no urbana: la constituïda pel sòl urbanitzable no programat o sense sectors delimitats i el no urbanitzable.

r) Estació radioelèctrica: es considera com a tal un o més transmissors o receptors, o una combinació d'ambdós, incloent-hi les instal·lacions accessòries o necessàries per assegurar un servei de radiocomunicació o el servei de radioastronomia.

s) Tècniques: la tecnologia utilitzada juntament amb la forma en què la instal·lació estigui dissenyada, construïda, mantinguda, explotada i paralitzada.

t) Tècniques disponibles: les tècniques desenvolupades a una escala que en permeti l'aplicació en el context del sector industrial corresponent en condicions econòmicament i tècnicament viables, prenent en consideració els costos i els beneficis, tant si les tècniques s'utilitzen o es produeixen en l'estat membre corresponent com si no, sempre que el titular pugui tenir-hi accés en condicions raonables.

u) Tècniques millors: les tècniques més eficaces per a assolir un alt nivell general de la salut de les persones i de la seguretat.

v) Millors tècniques disponibles: la fase més eficaç i avançada de desenvolupament de les activitats i de llurs modalitats d'explotació, que demostrï la capacitat pràctica de determinades tècniques per a constituir, en principi, la base dels valors límit d'emissions destinats a evitar o, si això no fos possible, reduir en general les emissions i llur impacte en el conjunt del medi ambient.

w) Àmbit de gestió: àmbit territorial delimitat pel planejament en el qual la patrimonialització de l'aprofitament urbanístic exigeix la prèvia equidistribució de càrregues i beneficis.

Article 4 .-Finalitats

Aquesta Ordenança té per finalitats bàsiques:

- a) La protecció de la salut dels ciutadans davant les possibles conseqüències que els camps electromagnètics puguin ocasionar sobre aquesta.
- b) L'harmonització del desplegament de les xarxes de radiocomunicació amb la finalitat de la protecció del medi ambient.
- c) La integració de les estacions base de telefonia mòbil i altres estacions de radiocomunicacions en l'entorn.
- d) La garantia de la coordinació amb les determinacions de l'ordenament urbanístic i la minimització de l'impacte ambiental i visual.

CAPÍTOL II

LES INSTAL·LACIONS EXISTENTS I EL PROGRAMA DE DESENVOLUPAMENT DE LA XARXA I LES INSTAL·LACIONS

Article 5.- Informació bàsica sobre instal·lacions existents i programa de desenvolupament de la xarxa

1. Els operadors de radiocomunicació han de presentar a l'ajuntament un document informatiu sobre les instal·lacions existents i un programa de desenvolupament de la xarxa del municipi i un de diferenciat i específic per a l'Administració de la Generalitat en relació a la demarcació no urbana.

2. El document d'informació de les instal·lacions existents i del programa de desenvolupament de la xarxa, permet al municipi:

- a) Disposar de la informació imprescindible per valorar, en atorgar cada autorització, l'impacte ambiental i visual directe i acumulat, les necessitats de compartició i la idoneïtat de l'emplaçament per garantir la protecció del medi i l'acompliment dels objectius urbanístics.
- b) Ponderar la situació actual, i les necessitats de futur dels operadors de radiocomunicació, en l'elaboració d'instruments de planejament que tinguin per objecte establir de manera pormenoritzada i sobre el territori les concretes possibilitats d'emplaçament.

3. El document d'informació de les instal·lacions existents i del programa de desenvolupament de la xarxa ha de presentar-se, en tot cas, abans o simultàniament a demanar llicència ambiental o permís ambiental i llicència d'obra i actualitzar-se cada any.

4. La no presentació o insuficiència de la documentació, que podrà ser objecte de requeriment, allibera de responsabilitat al municipi dels perjudicis que es pugui causar als operadors de radiocomunicació que l'incompleixin, i als interessats o beneficiaris de la instal·lació, perquè els instruments de planejament no estableixin emplaçaments suficients per a les seves instal·lacions i per desplegar la seva activitat, i podrà motivar la denegació de la llicència corresponent.

Article 6.- Contingut del document d'informació gràfica i escrita sobre les instal·lacions existents i de la seva actualització

1. El document d'informació gràfica i escrita sobre les instal·lacions existents i les seves actualitzacions anuals tindran el contingut previst a l'article 8 del Decret 148/2001, de 29 de maig d'ordenació ambiental de les instal·lacions del telefonía mòbil i altres instal·lacions de radiocomunicació. A més, els operadors que estableixin xarxes de suport de serveis de radiodifusió sonora i televisió i els titulars de llicències individuals de tipus B₂ i C₂ hauran d'acompanyar a les actualitzacions anuals del document d'informació gràfica i escrita, les certificacions de les instal·lacions a què fa esment l'article 9 del Reial Decret 1066/2001, de 28 de setembre, pel qual s'aprova el Reglament que estableix condicions de protecció del domini públic radioelèctric, restriccions a les emissions radioelèctriques i mesures de protecció sanitàries davant d'emissions radioelèctriques, i l'Ordre CTE/23/2002, d'11 de gener, que estableix les condicions per a la presentació de determinats estudis i certificacions per operadors de serveis de radiocomunicacions.

2. Per poder garantir un correcte control del nivell de radiació en el terme municipal l'ajuntament pot exigir a l'operador que aporti, com a documentació complementària al document d'informació gràfica, un mapa d'intensitats dels camps electromagnètics de tot el terme municipal en relació a les instal·lacions existents i les que resultin del desenvolupament de la xarxa. El camp que resulti del desenvolupament esmentat ha d'actualitzar-se anualment amb el programa de desenvolupament de la xarxa.

Article 7.- Contingut del programa de desenvolupament de la xarxa i de la seva actualització

El programa de desenvolupament de la xarxa que tindrà el contingut previst a l'article 8 del Decret 148/2001, de 29 de maig, ha d'anar acompanyat dels estudis previstos en l'article 8 del R.D. 1066/2001, de 28 de setembre, pel qual s'aprova el Reglament que estableix condicions de protecció del domini públic radioelèctric, restriccions a les emissions radioelèctriques i mesures de protecció sanitària davant d'emissions radioelèctriques.

Article 8.- Presentació i comunicació del document d'informació gràfica i escrita sobre les instal·lacions existents i del programa de desenvolupament de la xarxa

1. La presentació del document d'informació gràfica i escrita sobre les instal·lacions existents i del programa de desenvolupament de la xarxa i de les instal·lacions, acompanyada, si s'escau, de la documentació a què fa esment l'apartat 2 de l'article anterior, es farà per duplicat en el Registre General de l'ajuntament i s'haurà d'acompanyar de la corresponent sol·licitud amb els requisits formals de caràcter general que determina la Llei 30/1992, de 28 de novembre, de règim jurídic de les administracions públiques i del procediment administratiu comú.

2. Si en el termini de dos mesos l'Alcalde no manifesta de manera motivada la disconformitat de la documentació presentada pels operadors amb el que requereix aquesta Ordenança i demana l'esmena de deficiències per aconseguir la regularitat formal de la documentació, s'entendrà satisfeta pels operadors l'exigència de presentació del document d'informació gràfica i escrita sobre les instal·lacions existents i del programa de desenvolupament de la xarxa.

Els operadors hauran de presentar, quan així ho requereixi l'ajuntament o, si és el cas, el Departament corresponent de la Generalitat, la documentació anterior actualitzada.

3. Durant els anys successius a la primera presentació de la informació sobre instal·lacions existents i del programa de desenvolupament de la xarxa, al llarg del primer trimestre de cada any, s'ha de presentar el programa de desenvolupament de la xarxa a un any vista i l'actualització del document d'informació gràfica i escrita sobre les instal·lacions existents, als que s'aplicarà també el que disposa l'apartat anterior.

4. Els operadors de radiocomunicació hauran d'adjuntar, cada vegada que enviïn informació a l'ajuntament, un document que detalli aquella part de la informació subministrada que tingui caràcter confidencial segons la legislació vigent.

CAPÍTOL III

NORMES DE PROTECCIÓ DE LA SALUT DE LES PERSONES, DEL MEDI AMBIENT I DE L'ENTORN I DE LA SEGURETAT DE LES INSTAL·LACIONS

Secció primera

Principis

Article 9.- Criteris d'aplicació

1. Les normes d'ordenació establertes en aquesta Ordenança han de ser interpretades i aplicades en el marc del conjunt de normes reguladores de l'actuació municipal i de manera singular de les determinacions previstes del planejament urbanístic i les ordenances urbanístiques, d'acord amb la classificació i qualificació del sòl que correspongui .

2. La interpretació de les normes d'aquesta Ordenança de protecció de la salut de les persones, del medi ambient i de l'entorn, en cas de dubte, es farà en el sentit de considerar aplicable la interpretació amb la que s'aconsegueixi amb més intensitat l'assoliment d'un nivell alt de

protecció del medi i de la població, es garanteixi millor la integració de les instal·lacions en el paisatge urbà i en l'entorn en què se situen i s'afavoreixi més el desplegament d'aquelles infraestructures que produeixin un menor impacte visual i ambiental sobre l'entorn.

Secció segona

Normes de protecció

Article 10.- Normes de protecció de la salut i del medi ambient

Les instal·lacions de radiocomunicació objecte d'aquesta Ordenança han de complir, a més d'allò que s'estableix en aquesta, els límits d'exposició a les emissions radioelèctriques i, com a mínim, les distàncies de protecció continguts a la normativa estatal¹ i a les normes de desplegament autonòmic².

Article 11.- Utilització de les tècniques disponibles

1. Els operadors hauran d'utilitzar, en relació amb les característiques tècniques pròpies de la instal·lació, la tecnologia disponible³, de forma que s'aconsegueixi minimitzar l'exposició de les persones als camps electromagnètics, fins i tot en absència de risc demostrable, així com l'impacte visual o físic i l'impacte mediambiental, amb l'objectiu de no provocar alteracions ni visuals, ni físiques, ni interferències ambientals importants en l'entorn.

2. No s'autoritzaran les activitats i instal·lacions que, tot i incorporades al projecte totes les mesures de minimització i harmonització, resultin incompatibles amb l'entorn per provocar: a) un significatiu impacte ambiental, com a conseqüència de l'alteració de les característiques inicials del medi ambient provocada per l'activitat i la instal·lació, b) un significatiu impacte visual, en afectar el paisatge urbà o rural en els termes previstos en la lletra o) de l'article 3 d'aquesta Ordenança.

Article 12.- Homologació de sistemes i tècniques de mimetització

1. El municipi pot aprovar un catàleg, annex a aquesta Ordenança, de tècniques i sistemes de mimetització, que es publicarà en el Butlletí Oficial de la Província.

2. La utilització d'aquestes tècniques i sistemes és obligatòria quan els annexos siguin aprovats i publicats, però no comporta necessàriament que les instal·lacions resultin compatibles amb l'entorn ni que en el cas concret no es provoqui un impacte significatiu que obligui a la denegació d'acord amb el que disposa l'article anterior.

Article 13.- Restriccions en els emplaçaments protegits o sensibles

1. Les instal·lacions de radiocomunicació en edificis, conjunts o espais protegits per instruments de planejament urbanístic o per resolucions o declaracions realitzades d'acord amb el que disposa la legislació del patrimoni cultural i d'espais naturals protegits, i les situades a una distància a la que la seva implantació pertorbi visual o estèticament els valors que han estat objecte de

¹ Vegeu l'article 8.7.d) i l'Annex II del R. Decret 1066/2001, de 28 de setembre i l'article 3.1.f) de l'Ordre CTE/23/2002, d'11 de gener.

² Vegeu l'article 5 i els annexos 1 i 2 del Decret 148/2001, de 29 de maig.

³ Per tecnologia disponible s'entén les tècniques desenvolupades a una escala que en permeti l'aplicació en el context del sector industrial corresponent en condicions econòmicament i tècnicament viables. En aquest sentit vegeu l'article 2, apartat 11 de la Directiva 96/61/CE, del Consell de 24 de setembre de 1996 relativa a la prevenció i al control integrats de la contaminació i l'article 4, apartat i) de la LIIA.

protecció, resten subjectes a la incompatibilitat inicial de dur a terme l'activitat i la instal·lació de radiocomunicació.

2. La possibilitat d'autorització té el caràcter d'excepcional i resta restringida a:

- a) L'acreditació de la impossibilitat de cobrir les necessitats dels serveis de comunicacions sense haver de realitzar instal·lacions en l'àrea, espai, edifici o element protegit.
- b) L'informe dels tècnics municipals que justifiqui que no s'alteren ni es perjudiquen de manera greu els valors objecte de protecció.
- c) La justificació de l'operador que s'han adoptat totes les mesures per minimitzar l'impacte respecte dels valors objecte de protecció, quan no és possible eliminar-lo.
- d) L'emissió dels informes exigits en la legislació urbanística, de patrimoni cultural i d'espais naturals.

3. En els àmbits que el planejament qualifica com a zona de casc antic l'autorització té el caràcter d'excepcional i s'aplicarà el règim previst als apartats 2.a) i 2.c) anteriors mentre no es regula l'ordenació i l'emplaçament de les instal·lacions de radiocomunicació a través d'un instrument de planejament urbanístic.

4. En els espais oberts dels centres docents i establiments que acullen regularment població en edat escolar, és d'aplicació la distància afegida de protecció de caràcter preventiu prevista en el punt 3 de l'annex 2 del Decret 148/2001, de 29 de maig, d'ordenació ambiental de les instal·lacions de telefonia mòbil i altres instal·lacions de radiocomunicació.

5. En els espais sensibles, com ara guarderies, centres d'educació infantil, primària, centres d'ensenyament obligatori, centres de salut, hospitals, parcs públics i residències o centres geriàtrics, la ubicació, les característiques i les condicions de funcionament de les estacions radioelèctriques han de minimitzar, en la mesura més àmplia possible, els nivells d'emissió sobre aquests espais.

Article 14.- Regles mínimes de minimització de l'impacte ambiental i visual en tot tipus d'edificació

1. La implantació en la coberta ha de realitzar-se en els edificis que han assolit el nombre màxim de plantes admès pel planejament. Tanmateix, no s'autoritzarà la implantació sobre edificis, malgrat que hagin assolit el nombre màxim de plantes, si en l'entorn existeixen edificacions de major alçada.

Les prohibicions anteriors no són d'aplicació als edificis ocupats íntegrament per operadors de serveis finals de radiocomunicació.

2. No s'autoritzarà la implantació d'instal·lacions de radiocomunicació sobre cobertes inclinades, llevat que els operadors acreditin la impossibilitat de cobrir les necessitats dels serveis de comunicacions sense haver de realitzar instal·lacions en edificis amb aquest tipus de coberta.

3. Les dimensions de la instal·lació que es dugui a terme han de guardar la proporcionalitat deguda amb l'alçada de l'edifici on s'ubiqui.

Article 15.- Regles mínimes de minimització de l'impacte ambiental i visual en funció del tipus d'edificació

El projecte d'instal·lació que utilitzi edificacions construïdes segons l'alineació de vial, segons volumetria específica, o edificació aïllada, només si compleix els requisits mínims que es relacionen en aquest article, serà objecte de valoració per determinar si resulta o no compatible amb l'entorn i si provoca o no un impacte significatiu, d'acord amb el que disposa l'article 12.2.

Els requisits mínims, l'incompliment dels quals comportarà necessàriament la denegació de la petició, són:

a) Per a les edificacions segons alineació de vial:

- Els elements de la instal·lació en la coberta dels edificis, excepte l'antena, no podran excedir del plànol límit virtual de pendent 45º, l'origen del qual és la línia horitzontal situada en el pla de la façana, a nivell de l'acabat de coberta.
- Les antenes que s'emplantin a la coberta dels edificis s'hauran de separar una distància mínima de 3 metres respecte la façana de l'edificació excepte si s'emplanten mimetitzades en el mateix pla de façana.
- Les dues regles anteriors s'hauran d'aplicar simultàniament per cadascuna de les façanes de l'edifici.
- No s'admet la implantació d'instal·lacions de radiocomunicació al pati d'illa, sigui o no edificable en planta baixa.

b) Per a les edificacions segons volumetria específica:

- La implantació sobre la coberta de l'edifici exigeix que es garanteixi sempre l'ocultació de les instal·lacions referides des dels vials adjacents o l'adopció de mesures de mimetització.
- Només en el cas que s'integrin en el projecte arquitectònic dintre d'una composició unitària, es podrà admetre que aquestes instal·lacions siguin aparents. En aquest cas caldrà garantir la correcta integració d'aquests elements tècnics.

c) Per a les edificacions aïllades:

- Els criteris generals d'implantació seran els mateixos que en el cas d'edificacions segons volumetria específica.
- En el cas de zones d'edificacions aïllades, on l'ús global és el residencial de baixa densitat, únicament s'autoritzarà la implantació sobre terrenys qualificats com a sistemes d'acord amb el que determina l'article 28 d'aquesta Ordenança.

Article 16.- Regles mínimes de minimització de l'impacte ambiental i visual en els terrenys no edificats

En la demarcació urbana es prohibeixen les instal·lacions situades en solars o terrenys no edificats en les zones en què l'ús global és el residencial, excepte en els qualificats com a sistemes.

Article 17.- Regles de minimització de l'impacte mediambiental i visual en la demarcació no urbana

1. Les instal·lacions en demarcacions no urbanes que s'implantin sobre el terreny resten subjectes a:

- La tanca del recinte es farà amb materials que s'integrin en el paisatge.
- La caseta tindrà les dimensions estrictament necessàries per a la funcionalitat dels elements tècnics, i serà de materials i colors que s'integrin en el paisatge.
- No podran obrir-se nous camins per accedir a les instal·lacions quan la pendent que cal superar obligui a realitzar moviments de terres que alterin la coberta vegetal i comportin o coadjuvin significativament a iniciar o potenciar els processos d'erosió.
- Els accessos fins a la instal·lació tindran les característiques de camins rurals i no se'ls podrà dotar dels serveis d'urbanització que legalment constitueixen criteris per a classificar com urbà el sòl que limita amb el camí.

2. Es prohibeix la instal·lació en edificis rurals de caràcter residencial i només serà admissible en la resta d'edificacions situades en la demarcació no urbana si s'acredita la compatibilitat mediambiental i paisatgística establerta amb caràcter general a l'article 11 d'aquesta Ordenança.

3. Les autoritzacions de l'activitat i de l'obra hauran de complir, també, les determinacions que resultin de les propostes d'ordenació i del planejament aprovat per la Generalitat a l'empara del que disposa la legislació sectorial i planejament municipal.

4. En el àmbits objecte d'especial protecció a través d'instruments de planejament urbanístic o de protecció del patrimoni cultural o dels espais naturals resta prohibida la instal·lació i l'activitat, llevat d'allò que es disposa a l'article 13.

Article 18.-Prohibició de publicitat

1. Les instal·lacions de radiocomunicació situades a l'aire lliure no podran incorporar llegendes o anagrames de caràcter publicitari.

2. Sense perjudici d'allò que estableix l'apartat 1, tota instal·lació de radiocomunicació incorporarà una placa acreditativa del nom o raó social de l'operador i el número de la llicència municipal, per poder-lo identificar en les tasques d'inspecció, comprovació i control.

Secció tercera

Normes de construcció

Article 19.-Exigència de projecte tècnic amb la sol·licitud de llicència d'obres majors

1. Les instal·lacions de radiocomunicació majors precisaran de llicència d'obres i caldrà que s'acompanyi amb la sol·licitud de llicència, d'acord amb el que disposa l'article 75 del Reglament d'obres i serveis, un projecte tècnic subscrit per un tècnic competent i visat pel respectiu col·legi professional per tractar-se d'obres que alteren l'aspecte exterior de l'immoble i que poden afectar la seguretat de les edificacions.

2. En els supòsits d'instal·lacions que, per la seva estructura i elements, no alterin l'aspecte exterior ni puguin alterar o afectar la seguretat de les edificacions, l'Alcalde podrà establir la innecessarietat del projecte d'obra, prèvia petició individualitzada de l'interessat que s'haurà de resoldre en el termini màxim de 10 dies. En aquest cas l'autorització de les obres resta sotmesa al règim de comunicació prèvia, previst als articles 96 i 97 del ROAS, amb les especialitats derivades d'aquesta Ordenança.

Article 20.-Normes de construcció

1. El projecte d'obres, o el document signat pel tècnic competent que justifiqui la innecessarietat del projecte, haurà de justificar l'estabilitat de les instal·lacions i de les seves fixacions i la capacitat estructural de la construcció i del terreny sobre el qual s'emplacen, d'acord amb la normativa tècnica vigent.

2. Cal garantir la seguretat durant tot el procés de construcció, justificant el procediment de muntatge i considerant tots els elements que intervenen en l'obra. La instal·lació temporal de grues, bastides, i altres elements auxiliars, l'ocupació de la via pública, l'obertura de rases, etc. es regularà mitjançant el que estipulen les ordenances municipals, aportant, si s'escau, les taxes i dipòsits corresponents, independentment de la fiança a què fa referència l'article 13 del Decret 148/2001 i de l'import corresponent a la pròpia llicència d'obres.

3. El disseny de la instal·lació ha d'evitar que es transmetin vibracions o tensions que puguin perjudicar l'estructura dels edificis. Igualment, cal garantir el suficient aïllament acústic per evitar als veïns molèsties causades per sorolls o vibracions que provenen de la instal·lació, i que es mantinguin les condicions d'estanqueïtat i habitabilitat de l'edificació.

Article 21.-Normes de manteniment de la instal·lació en estat de seguretat, salubritat i ornament públic

1. En el projecte d'obra o en la documentació acompanyada a la petició de llicència d'obra, s'han de fer constar els controls i els treballs periòdics necessaris, a realitzar en la instal·lació per garantir el correcte manteniment dels elements instal·lats i que es conservi el grau de seguretat i estètica exigides en el moment de la implantació.

2. L'ajuntament podrà obligar als operadors d'instal·lacions, que no assoleixin les condicions estètiques o de seguretat necessàries o bé que siguin tecnològicament obsoletes, a renovar-les o desmantellar-les. Els titulars d'instal·lacions que hagin de ser desmantellades han de garantir la restitució del terreny a les seves condicions originals o, si s'emplacen sobre una coberta, les condicions necessàries d'estanqueïtat, aïllament i estabilitat, i un acabat de característiques anàlogues a l'original.

Secció quarta

Emplaçaments i instal·lacions compartides per diversos operadors

Article 22.-Criteris per establir l'obligació de compartir l'emplaçament o les instal·lacions

1. L'ajuntament, quan raons urbanístiques, mediambientals o paisatgístiques ho aconsellin, i prèvia audiència als interessats, pot establir de manera justificada l'obligació de compartir emplaçaments per part de diferents operadors.

2. La decisió d'obligar a compartir es fonamentarà en la informació de les instal·lacions existents i del programa de desplegament, l'impacte mediambiental i visual, l'afectació de la salut de les persones i les previsions d'aquesta Ordenança i dels instruments de planejament i de les ordenances urbanístiques.

Caldrà establir l'obligació de compartir quan un cop valorats els anteriors elements resulti més adequat per l'assoliment d'un nivell més alt de protecció del medi i de la població, per garantir millor la integració de les instal·lacions en l'entorn en què se situen o per afavorir el desplegament d'aquelles infraestructures que produeixin un menor impacte visual i ambiental sobre l'entorn.

3. S'entendrà que concorren raons urbanístiques que obliguen a compartir emplaçaments o infraestructures en els següents casos:

- En aquells àmbits en què el corresponent planejament ho prevegi específicament.
- Quan s'emplacin sobre terrenys qualificats com a sistemes de serveis tècnics.
- Quan la implantació es proposi sobre una edificació segons volumetria específica en què el projecte d'edificació contempli la integració d'aquests elements tècnics de manera conjunta.

4. No procedirà la compartició d'emplaçaments o d'infraestructures quan l'impacte visual de la compartició sigui superior al d'implantar les instal·lacions separatament.

5. Amb la compartició no podran ultrapassar-se els nivells de referència establerts per les normes sectorials estatals i autonòmiques, tenint en compte el funcionament conjunt de totes les instal·lacions. Els successius operadors finals hauran d'acreditar el compliment d'aquest requisit.

6. En adoptar la decisió de compartir emplaçaments es ponderaran els interessos en presència, i s'incorporarà al procés de ponderació d'interessos les al·legacions dels operadors en relació a la dificultat o la impossibilitat tècnica i l'impacte en emplaçaments separats o en forma conjunta de les instal·lacions i l'activitat.

7. Els operadors d'infraestructures fomentaran i promouran la compartició d'infraestructures allà on sigui tècnica, urbanística i ambientalment viable, d'acord amb els principis d'objectivitat, transparència, publicitat, proporcionalitat i igualtat de tracte entre operadors.

Article 23.-Efectes de la decisió municipal que estableix l'obligació de compartir l'emplaçament o les instal·lacions per raons mediambientals o urbanístiques

1. La ubicació i utilització compartida d'instal·lacions s'establirà d'acord amb el que preveu la normativa estatal reguladora; els acords o resolucions que s'adoptin en el marc dels procediments establerts per aquella normativa, no alteren les facultats de control municipal ni afecten la decisió des del punt de vista de les raons urbanístiques, mediambientals o paisatgístiques.

2. El cost de la compartició haurà de ser assumit íntegrament per les empreses operadores de radiocomunicació.

CAPÍTOL IV

NORMES DE COORDINACIÓ DE LA PROTECCIÓ MEDIAMBIENTAL I VISUAL I DE LES PREVISIONS DE L'ORDENACIÓ URBANÍSTICA I DE REGULACIÓ DEL DOMINI PÚBLIC MUNICIPAL

Secció primera

Coordinació de l'aplicació dels criteris establerts a l'Ordenança en relació amb cada classe de sòl

Article 24.-Sòl urbanitzable programat o amb sectors delimitats

1. En el sòl urbanitzable programat o amb sectors delimitats, sense pla parcial aprovat, no s'autoritzarà la implantació d'instal·lacions de radiocomunicació.

2. Quan s'acrediti la impossibilitat de cobrir les necessitats dels serveis de comunicacions sense realitzar instal·lacions en aquesta classe de sòl podrà autoritzar-se l'obra i l'activitat amb una llicència provisional, d'acord amb el que disposa l'article 17 de la Llei 6/1998 sobre règim del sòl i valoracions i les normes que el despleguen.

3. En el cas de sòl urbanitzable programat o amb sectors delimitats, amb el corresponent pla parcial aprovat, es podrà autoritzar l'activitat i l'obra a partir de que es produeixi l'equidistribució de càrregues i beneficis, d'acord amb el que disposi el pla parcial i supletòriament els criteris establerts en aquesta Ordenança.

Article 25.-Sòl urbà inclòs en àmbits de gestió

1. En el sòl urbà pendent d'ordenació per plans especials d'ordenació, de reforma interior o de millora urbana, no s'autoritzarà la implantació d'instal·lacions de radiocomunicació.

2. Quan s'acrediti la impossibilitat de cobrir les necessitats dels serveis de comunicacions sense realitzar instal·lacions en el sòl descrit a l'apartat anterior podrà autoritzar-se l'obra i l'activitat amb una llicència provisional, d'acord amb el que disposa l'article 17 de la Llei 6/1998 sobre règim del sòl i valoracions i les normes que el despleguen.

3. En el cas de sòl urbà inclòs en àmbits de gestió, que compti amb ordenació pormenoritzada, es podrà autoritzar l'activitat i l'obra a partir del moment en què es produeixi l'equidistribució de càrregues i beneficis, d'acord amb el que disposi aquest planejament i, supletòriament, els criteris establerts en aquesta Ordenança.

4. No obstant això, es podran concedir llicències de caràcter ordinari no provisional en polígons o unitats d'actuació pendents d'equidistribució de beneficis i càrregues, en edificis que s'ajustin a l'ordenació prevista i que puguin conservar-se amb l'execució del planejament.

Article 26.-El sòl urbà no inclòs en àmbits de gestió

En sòl urbà no inclòs en àmbits de gestió l'autorització de les activitats i de les instal·lacions de radiocomunicació resta subjecta al que disposi el planejament i aquesta Ordenança.

Article 27.-Immables fora d'ordenació i amb edificació i usos disconformes amb el planejament vigent

1. Es prohibeix la instal·lació de sistemes de radiocomunicació en els immables en situació de fora d'ordenació.

2. En els edificis amb volum disconforme només es podrà autoritzar quan l'alçada màxima sigui igual o més alta que l'admesa pel planejament vigent.

Secció segona

Coordinació de l'aplicació dels criteris establerts a l'Ordenança en relació amb els béns de domini públic municipal

Article 28.-Sistemes d'espais lliures, xarxa viària i dotacions públiques

La implantació d'instal·lacions de radiocomunicació en béns de domini públic local resta subjecta al que disposa l'article 57.2 del Reglament de patrimoni dels ens locals de Catalunya. L'atorgament de la llicència és una decisió discrecional en la que el municipi tindrà en compte, entre altres consideracions, les restriccions previstes en els apartats 4 i 5 de l'article 13 d'aquesta Ordenança.

CAPÍTOL V

INTERVENCIÓ ADMINISTRATIVA

Secció primera

Tipologia d'autoritzacions i règim jurídic al que se sotmeten

Article 29.-Intervenció administrativa en matèria urbanística i ambiental

1. Les activitats i les instal·lacions de sistemes de radiocomunicació resten sotmeses a intervenció administrativa en matèria urbanística i ambiental.

2. La intervenció en matèria urbanística es regeix per aquesta Ordenança i per la legislació de règim local i urbanística aplicable.

3. La intervenció en matèria ambiental es regeix per la Llei 3/1998, de 27 de febrer, de la intervenció integral de l'Administració ambiental; pel Reglament que la desplega; per l'Ordenança

reguladora de la intervenció integral de l'Administració municipal en les activitats i instal·lacions; per aquesta Ordenança i, per la normativa sectorial aplicable⁴.

Article 30.-Responsabilitat dels agents que intervenen en el procés d'edificació i instal·lació

1. Les instal·lacions de radiocomunicació han d'ésser projectades, utilitzades i mantingudes de manera que no comprometin la seguretat de les persones, dels béns o del medi.

2. D'acord amb el que estableix l'article 6 de la Llei catalana 13/1987, de 9 de juliol, de seguretat de les instal·lacions industrials i l'article 3 del RD 2135/1980, de 26 de setembre, sobre liberalització en matèria d'instal·lació, ampliació i trasllat d'indústries.

- L'autor del projecte és responsable que aquest s'adapti a les condicions de seguretat requerides.
- El tècnic i l'entitat que emet el certificat final d'obra és responsable de l'adaptació de l'obra al projecte i de l'adopció de les mesures i, del compliment de seguretat requerides en l'execució del projecte.
- El titular de la instal·lació és responsable de l'ús, la conservació i el manteniment de les instal·lacions d'acord amb les condicions de seguretat requerides.
- Les persones, les empreses o les entitats que intervenen en la instal·lació, la reparació, el manteniment, la inspecció i el control de les instal·lacions de radiocomunicació són responsables del compliment de les condicions de seguretat requerides.

Article 31.-Classificació de les instal·lacions de radiocomunicació als efectes de la intervenció en matèria ambiental

Mentre que la Comissió Mixta, prevista a la disposició addicional setena de la Llei 3/1998, de 27 de febrer, de la intervenció integral de l'Administració ambiental, no proposi el règim d'intervenció ambiental de les instal·lacions previstes en el Decret 148/2001, de 29 de maig, aquest serà el següent:

- a) Per a les instal·lacions de radiocomunicació emplaçades en la demarcació urbana o en espais inclosos en el Pla d'espais d'interès natural, aprovat pel Decret 328/1992, de 14 de desembre, o que d'acord amb el planejament urbanístic municipal siguin qualificats d'especial protecció, el corresponent a les activitats de l'annex II.2 de la Llei 3/1998.
- b) Per a les instal·lacions de radiocomunicació emplaçades en la demarcació no urbana, el corresponent al permís municipal ambiental regulat en aquesta Ordenança i a l'Ordenança reguladora de la intervenció integral de l'Administració municipal en les activitats i instal·lacions.

Article 32.-Denegació de les llicències urbanístiques, ambientals i dels permisos municipals ambientals quan no s'hagi presentat la documentació d'informació d'instal·lacions existents i del programa de desenvolupament de la xarxa

1. La llicència i el permís municipal ambiental, així com les llicències d'obres majors i la comunicació d'obres menors, es denegaran sense cap altra actuació procedimental, en els supòsits següents:

- a) Si prèviament el corresponent operador no ha presentat, de conformitat i amb el contingut que s'estableix en aquesta Ordenança, el document d'informació de les instal·lacions existents en el municipi i el programa de desenvolupament de la xarxa que la inclogui.

⁴ Els municipis que no tinguin aprovada l'Ordenança reguladora de la intervenció integral de l'Administració ambiental aprovada per la Diputació de Barcelona (OA) i publicada al BOP, núm. 131, annex 1, de 2 de juny de 1999, hauran de fer referència, en aquest precepte i en tots els altres que es refereixin a l'OA, a l'Ordenança que tinguin aprovada en aquesta matèria, o treure la referència a l'Ordenança si no en tenen.

b) Si la petició no s'ajusta a les actualitzacions del document d'informació d'instal·lacions existents i del programa del desenvolupament de la xarxa.

2. La presentació de la documentació d'informació de les instal·lacions existents i del programa de desenvolupament de la xarxa són un requisit necessari per poder obtenir autoritzacions individualitzades d'obra i d'activitat però la seva presentació no pressuposa la petició de llicència ni en pot resultar la concessió presumpta de cap autorització.

Article 33.-La tramitació simultània de les llicències ambientals o els permisos ambientals i les llicències d'obres

1. La llicència d'obres majors i la llicència o permís municipal ambiental, es tramitaran i resoldran simultàniament, d'acord amb el que disposen els articles 76 i 77 del ROAS i l'article 61 de l'Ordenança reguladora de la intervenció integral de l'Administració municipal en els activitat i instal·lacions.

2. Quan les obres restin subjectes al règim de comunicació prèvia, l'actuació que es pretén realitzar no es podrà entendre legitimada, en cap cas, fins que s'atorgui la preceptiva llicència o permís ambiental. L'atorgament de la llicència o permís legitima alhora per realitzar les obres i dur a terme la instal·lació.

Secció segona

Documentació que ha d'acompanyar les peticions d'autorització

Article 34.-Documentació a presentar amb les sol·licituds de llicència ambiental i del permís ambiental

La sol·licitud de la llicència ambiental o del permís ambiental ha de contenir les dades que preveu l'article 70.1 de la LPAC i ha d'anar acompanyada del projecte tècnic executiu per triplicat exemplar, redactat per tècnic competent i visat pel col·legi professional corresponent i de la documentació que s'assenyala a continuació:

- a) En les sol·licituds a nom de persona jurídica, caldrà aportar còpia autenticada o original i còpia de l'escriptura de constitució de la societat i dels poders del representant.
- b) Acreditació que el peticionari de la llicència està en possessió de títol habilitant per exercir l'activitat d'acord amb la legislació de telecomunicacions. En el cas de la prestació del servei de telefonia mòbil o de xarxes públiques que impliquin l'ús del domini públic radioelèctric, justificació d'estar en possessió de la llicència de tipus B2 i C2 establerta en l'article 15 de la Llei general de comunicacions i del seu desplegament, en especial l'Ordre de 29 de setembre de 1998 que estableix el règim aplicable a les llicències individuals per als serveis i xarxes de telecomunicació i les condicions que han de complir els seus titulars.
- c) Qüestionari d'activitat complimentat pel tècnic redactor del projecte, en el model oficial aprovat i subministrat per l'ajuntament.
- d) Justificació documental de la disposició dels terrenys, accessos i subministraments.
- e) Certificat de compatibilitat del projecte amb el planejament urbanístic expedit per l'ajuntament, en el cas de la llicència ambiental.

- f) Document acreditatiu de la designació, per part del titular de la instal·lació, de la persona que assumirà la responsabilitat tècnica de l'execució del projecte i que expedirà el certificat acreditatiu de l'adequació de les instal·lacions a la llicència atorgada.
- g) Nom, raó social, domicili i documentació que acrediti que les instal·lacions de telecomunicació seran dutes a terme per instal·ladors autoritzats inscrits al Registre d'instal·ladors de telecomunicació per al tipus corresponent⁵.
- h) Estudi detallat dels nivells d'exposició radioelèctrica, amb el contingut que preveu l'article 8 del R.D. 1066/2001, de 28 de setembre, i l'article 3 de l'Ordre CTE/23/2002, d'11 de gener.
- i) Justificant de pagament de la taxa municipal per la prestació dels serveis d'intervenció integral de l'Administració municipal en les activitats i instal·lacions.
- j) Declaració o compromís de mantenir la instal·lació en perfectes condicions de seguretat.
- k) Opcionalment, declaració de les dades contingudes en el projecte i la resta de documentació complementària que s'acompanya a la sol·licitud de llicència que, a criteri de qui ho sol·licita, gaudeixin de confidencialitat. En la declaració s'ha d'expressar la norma amb rang de llei, que empara la confidencialitat de les dades.
- l) Qualsevol altra documentació que exigeixi la legislació vigent.

Article 35 .-El projecte tècnic de la llicència ambiental

1. El projecte tècnic, ha de contenir la informació següent:

- a) Descripció de l'activitat, amb indicació de les fonts de les emissions de camps electromagnètics i el tipus i magnitud d'aquestes.
- b) Incidència de l'activitat en el medi potencialment afectat.
- c) Justificació del compliment de la normativa vigent sobre protecció del medi ambient, seguretat industrial, salubritat, accidents greus, prevenció d'incendis, de riscos i d'accidents laborals, protecció de la salut i de telecomunicacions.
- d) Les tècniques de prevenció i reducció d'emissions de camps electromagnètics, amb objecte de no superar les limitacions imposades per la legislació sectorial vigent.
- e) Els sistemes de control de les emissions de camps electromagnètics, amb objecte de no superar les limitacions imposades per la legislació sectorial vigent.
- f) Les tècniques de prevenció, reducció o eliminació de les molèsties que es puguin causar al veïnat, en especial les relatives a sorolls, vibracions, escalfors, olors i pols.

2. El projecte tècnic haurà de justificar que la instal·lació està prevista en el programa de desenvolupament de la xarxa prèviament presentat.

3. El contingut del projecte s'estructurarà en els documents i en la forma següent :

Primer. Dades generals i comuns del projecte

⁵ Vegeu R.D. 279/1999, de 22 de febrer.

Tots els projectes han de contenir la informació general i comú continguda en els articles 53 i 54 de l'Ordenança reguladora de la intervenció integral de l'Administració municipal en les activitats i les instal·lacions.

Segon. Dades específiques referides a les instal·lacions de radiocomunicació

- Pel que fa a la memòria:
 - a) Càlcul justificatiu de l'estabilitat de les instal·lacions des d'un punt de vista estructural i de fixacions a l'edifici amb els plànols constructius corresponents, acreditant la idoneïtat tècnica i constructiva de l'edifici per suportar la instal·lació.
 - b) Justificació de la utilització de la tècnica disponible quant a la tipologia i característiques dels equips a implantar, amb l'objectiu d'aconseguir la màxima reducció de l'impacte visual i ambiental.
 - c) Justificació de la capacitat màxima operativa de l'antena.
 - d) Descripció i justificació de les mesures correctores adoptades per a la protecció contra descàrregues elèctriques d'origen atmosfèric i per evitar interferències electromagnètiques amb altres instal·lacions.
 - e) Característiques tècniques de la instal·lació que, en tot cas, han d'incorporar les dades següents:
 - Descripció dels serveis prestats i les tecnologies utilitzades.
 - Cel·la planificada.
 - Alçada de l'emplaçament.
 - Freqüències d'emissió, potències d'emissió i polarització.
 - Modulació.
 - Tipus d'antenes a instal·lar.
 - Justificació de la compatibilitat electromagnètica dels equips.
 - Guanys respecte a una antena isotròpica.
 - Alçada de les antenes del sistema radiant.
 - Diagrama de radiació indicant la potència isotropa radiada equivalent (W) en la direcció de màxima radiació (inclinació mecànica més elèctrica i azimut).
 - Dimensions de cada antena transmissora.
 - f) Justificació del compliment dels límits d'exposició a les emissions radioelèctriques i les distàncies de protecció continguts a la normativa estatal⁶ i a les normes de desplegament autonòmic⁷.
- Pel que fa a la documentació gràfica:
 - a) Documentació fotogràfica, gràfica i escrita, justificativa de l'impacte visual que expressi clarament l'emplaçament i el lloc d'ubicació de la instal·lació en relació amb al finca i la situació d'aquesta: descripció de l'entorn en què s'implanta, dimensions, forma, materials i altres característiques. S'haurà d'aportar la simulació gràfica de l'impacte visual des de la perspectiva de les normes que sobre minimització d'impacte visual i ambiental es preveuen en aquesta Ordenança.

⁶ Vegeu l'article 8.7.d) i l'Annex II del R. Decret 1066/2001, de 28 de setembre i l'article 3.1.f) de l'Ordre CTE/23/2002, d'11 de gener.

⁷ Vegeu l'article 5 i els annexos 1 i 2 del Decret 148/2001, de 29 de maig.

- b) Plànol d'emplaçament de l'antena expressat en coordenades UTM, sobre cartografia 1:2000 com a màxim i amb quadrícula incorporada. Al plànol es dibuixaran les infraestructures que tinguin incidència sobre l'avaluació ambiental.
- c) Plànol a escala 1:500 que reflecteixi la seva situació en relació amb els edificis confrontats, indicant l'orientació de les antenes quan no siguin omnidireccionals.

Article 36.-Règim del permís municipal ambiental

El projecte tècnic del permís municipal ambiental ha de contenir, a més de la informació general i comú continguda en els articles 53 i 54 de l'Ordenança reguladora de la intervenció integral de l'Administració municipal en les activitats i instal·lacions, la documentació i prescripcions establertes en els annexos 3 i 4 del Decret 148/2001, de 29 de maig, d'ordenació ambiental de les instal·lacions de telefonia mòbil i altres instal·lacions de telecomunicació.

Article 37.-Documentació a presentar amb la sol·licitud de llicència urbanística d'obres majors

La documentació necessària que han de presentar els operadors per sol·licitar la llicència d'obres majors és la següent:

1. Identificació del peticionari:

Instància per triplicat, signada per la persona sol·licitant, amb fotocòpia del CIF de l'empresa i la resta de dades exigides a l'article 70.1 de la LPAC. En les sol·licituds a nom de persona jurídica, caldrà aportar còpia autenticada o original i còpia de l'escriptura de constitució de la societat i dels poders del representant.

2. Projecte tècnic d'obres, que es presentarà, per triplicat exemplar, visat pel respectiu col·legi professional, i degudament signat pel tècnic competent i pel promotor de l'obra, que contindrà almenys la documentació següent:

a) Contingut mínim del projecte d'obres:

- Una memòria, la qual ha de considerar les necessitats a satisfer, els factors de tot ordre a tenir en compte, inclòs el compliment de les normes d'obligat compliment contingudes en els capítols III i IV d'aquesta Ordenança.
- Plànols de conjunt i de detall de l'emplaçament i de l'obra projectada, suficientment descriptius, per tal que resti perfectament definida.
- Un plec de prescripcions tècniques, on es faci la descripció de les obres i se'n reguli l'execució.
- Un pressupost amb preus unitaris, estats d'amidaments i, les dades necessàries per a la valoració de les obres.
- Estudi de seguretat i salut de l'obra o, estudi bàsic ajustat a les determinacions regulades en el RD 1627/1997, de 24 d'octubre.

b) Quan el projecte constructiu pugui afectar l'estructura d'un edifici s'aportaran els següents documents complementaris:

- Estudi de càrregues en l'estructura existent abans de la implantació de les instal·lacions de radiocomunicació.
- Estudi de càrregues resultants de la implantació de les instal·lacions de radiocomunicació.
- Justificació de l'estabilitat de la instal·lació a vents d'acord amb la normativa vigent.
- Memòria descriptiva dels calçats que hagin de verificar-se en l'execució de les obres, amb expressió dels seus respectius càlculs i programa de coordinació dels treballs.

- Manifestació de si l'edifici on es pretén implantar la instal·lació de radiocomunicació està o no ocupat, amb indicació, en el seu cas, del nom i cognoms dels ocupants.

1. Documentació complementària:

- a) Acreditació que el peticionari de la llicència està en possessió de títol habilitant per exercir l'activitat, d'acord amb la legislació de telecomunicacions, en les instal·lacions que es projecta construir.

En el cas que les instal·lacions que es projecten construir s'adrecin a la prestació del servei de telefonia mòbil o de xarxes públiques que impliquin l'ús del domini públic radioelèctric, justificació d'estar en possessió de la llicència de tipus B2 i C2, establerta en l'article 15 de la Llei general de comunicacions i del seu desplegament, en especial l'Ordre de 29 de setembre de 1998 que estableix el règim aplicable a les llicències individuals per als serveis i xarxes de telecomunicació i les condicions que han de complir els seus titulars.

- b) Nom, raó social, domicili i documentació que acrediti que les instal·lacions de telecomunicació seran dutes a terme per instal·ladors autoritzats inscrits al Registre d'instal·ladors de telecomunicació per al tipus corresponent, així com acreditació que aquest instal·lador està al corrent de l'IAE .
- c) Fulls d'assumpció de la direcció per part dels tècnics directors de l'obra.
- d) Justificació documental de les disposicions dels terrenys, accessos i subministraments.
- e) Dues fotografies del punt d'ubicació de la instal·lació.

Article 38.-Documentació a presentar en relació amb l'autorització d'obres sotmesa al règim de comunicació prèvia

A la comunicació prèvia de les obres, en el cas previst a l'article 19.2 d'aquesta Ordenança, cal procedir a la identificació del peticionari amb els mateixos requisits previstos a l'article anterior. Caldrà acompanyar també la mateixa documentació complementària.

El projecte serà substituït per una documentació tècnica que contindrà una informació descriptiva i gràfica de l'estructura i elements que es volen instal·lar i construir i plànols topogràfics d'escala adequada de l'emplaçament.

La documentació tècnica ha d'anar signada per un tècnic facultatiu competent.

Caldrà aportar l'Estudi de Seguretat i Salut corresponent a la normativa vigent en aquesta matèria, el Reial Decret número 1.627/1997, de 24 d'octubre.

Secció tercera

Tramitació

Article 39.-Tramitació de la llicència municipal ambiental i del permís municipal ambiental

1. La sol·licitud, la tramitació i la resolució de la llicència municipal ambiental es duren a terme d'acord amb el que estableixen els articles 21 a 30 de l'Ordenança reguladora de la intervenció integral de l'Administració municipal en les activitats i instal·lacions.

Els informes municipals a què fa esment l'article 26 de l'Ordenança sobre tots els aspectes de la instal·lació projectada i les al·legacions o suggeriments presentats en el tràmit d'informació

pública i veïnal justificaran, a més, de forma expressa i diferenciada que la instal·lació projectada compleix els requisits establerts en els capítols II, III i IV d'aquesta Ordenança.

2. La tramitació i la resolució del permís municipal ambiental es dura a terme d'acord amb el que estableixen els articles 70 a 78 de l'Ordenança reguladora de la intervenció integral de l'Administració municipal en les activitats i instal·lacions.

Els informes municipals a què fa esment l'article 73 de l'Ordenança sobre tots els aspectes de la instal·lació projectada i les al·legacions o suggeriments presentats en el tràmit d'informació veïnal justificaran, a més, de forma expressa i diferenciada que la instal·lació projectada compleix els requisits establerts en els capítols II, III i IV d'aquesta Ordenança.

Article 40.-Llicència o comunicació prèvia d'obres per a usos i activitats de radiocomunicació quan simultàniament es demana llicència municipal ambiental o permís municipal ambiental

1. El règim jurídic de les obres de construcció d'instal·lacions de radiocomunicació, quan aquestes tinguin la condició d'obres majors i es sol·licitin de forma simultània amb la petició d'atorgament de llicència municipal ambiental o de permís municipal ambiental, és el que preveu l'article 61 de l'Ordenança reguladora de la intervenció integral de l'Administració municipal en les activitats i instal·lacions.

2. En el cas que les obres estiguin subjectes al règim de comunicació prèvia a què fa esment l'article 19.2 d'aquesta Ordenança, l'actuació comunicada quedarà legitimada amb l'acte d'atorgament de la llicència municipal ambiental o permís municipal ambiental.

En cap cas es podran entendre legitimades les realitzacions de les obres abans de l'atorgament de la llicència municipal ambiental o permís municipal ambiental.

Article 41.-Constitució de fiança

1. L'eficàcia de la llicència ambiental o el permís ambiental i de la llicència d'obra es condicionarà a la constitució pel seu titular de la fiança prevista a l'article 13 del Decret 148/2001, de 29 de maig, per respondre de les obligacions derivades de l'activitat autoritzada, de l'execució de totes les mesures de protecció del medi ambient, de la realització dels controls i mesuraments adients, del desmantellament de la instal·lació i dels treballs de recuperació del medi ambient.

2. La fiança constituirà una garantia global per respondre de les obligacions indicades en relació amb totes les instal·lacions de les que sigui titular el peticionari en el municipi.

3. El càlcul de l'import de la fiança, als efectes del que estableix l'apartat 1, serà la quantia més gran que resulti d'aplicar el 8% respecte del cost de la instal·lació per a la qual es demana la llicència o d'aplicar el 4% al conjunt del cost de les existents. L'atorgament de la llicència es condicionarà a la constitució o ampliació de la fiança global i única fins arribar a l'import assenyalat.

4. Anualment l'ajuntament requerirà que s'adeqüi la fiança global en una quantia equivalent a les variacions anuals de l'increment de preus al consum.

5. L'execució d'una part o de tota la fiança obligarà a restituir-la fins a tornar a cobrir l'import que correspongui d'acord amb els criteris establerts en aquest article.

Secció quarta

Actuacions en finalitzar les obres

Article 42.-Obligacions del titular en finalitzar les obres

1. Dins les 48 hores següents a l'acabament de les obres, el titular de la llicència haurà de:

- Retirar els materials sobrants i els elements auxiliars de l'obra.
- Restituir o reparar el paviment, arbrat, conduccions, mobiliari i qualsevol altre element urbanístic que pugui haver estat afectat per l'obra.

2. Finalitzades les obres, el titular de la llicència, en un termini màxim d'un mes ho posarà en coneixement de l'ajuntament, mitjançant escrit al qual s'acompanyarà certificat expedit pel facultatiu director de les obres, visat pel respectiu col·legi oficial, en el qual consti, a més de la data d'acabament de les obres, que aquestes s'han realitzat d'acord amb el projecte aprovat i les possibles modificacions degudament autoritzades i que estan en condicions de ser utilitzades.

Secció cinquena

Sistema de control i revisió mediambiental

Article 43.-Submissió a controls mediambientals de les instal·lacions de radiocomunicació

1. Totes les instal·lacions regulades per aquesta Ordenança resten sotmeses a un control inicial ambiental en el moment de la seva posada en funcionament i a controls periòdics posteriors.

2. Són objecte de control totes les determinacions fixades en la llicència o en el permís municipal ambiental i en el projecte tècnic presentat, i específicament les determinacions següents:

- a) L'emplaçament de les instal·lacions.
- b) L'estructura i l'estabilitat de les instal·lacions.
- c) Les emissions i immissions de camps electromagnètics.
- d) El compliment de les distàncies de protecció.
- e) El funcionament dels sistemes utilitzats de prevenció i reducció de les emissions de camps electromagnètics.
- f) Les mesures i tècniques de prevenció, reducció o eliminació de les molèsties que el funcionament de la instal·lació pugui causar al veïnat com sorolls, escalfors, vibracions, etc.
- g) El funcionament dels sistemes d'autocontrol d'emissions i immissions, en el seu cas.
- h) La vigència de la garantia.

Article 44.-Control inicial

1. Finalitzada la instal·lació de l'activitat el titular de la llicència o permís haurà de presentar a l'ajuntament la documentació següent:

- a) Un certificat emès pel tècnic director de l'execució del projecte que acrediti l'adequació de l'activitat i de les instal·lacions al projecte presentat i a la llicència o permís municipal ambientals atorgats i el compliment de les determinacions fixades en els apartats a), b), d) i f) de l'apartat 2 de l'article 43 d'aquesta Ordenança.

- b) Acta de control favorable a la posada en funcionament de l'activitat, emesa per l'ajuntament, que haurà de reflectir el compliment de les determinacions previstes en els apartats c), e), g) i h) de l'apartat 2 de l'article 43 d'aquesta Ordenança.

2. Les activitats no podran començar a exercir-se i les instal·lacions entrar en funcionament fins que s'hagi obtingut l'acta de control favorable a la qual es fa esment en l'anterior paràgraf. Per obtenir de l'ajuntament l'acta de control, el peticionari pot obrar de dues formes diferents:

- a) Realitzar l'acció de control a través d'una entitat col·laboradora de l'Administració degudament autoritzada per dur a terme aquesta tasca, supòsit en el qual seguirà els tràmits previstos en l'article 87 del Decret 136/1999, de 18 de maig.
- b) Sol·licitar que sigui el mateix ajuntament qui realitzi el control a través de la visita de comprovació, supòsit en el qual l'acció de control es durà a terme en la forma i condicions previstos als articles 104 a 110 de l'Ordenança reguladora de la intervenció integral de l'Administració municipal en les activitats i les instal·lacions.

En aquest cas el peticionari ha d'acompanyar a la seva petició la certificació expedida pel tècnic competent prevista en l'article 93 del R.D. 1066/2001, de 28 de setembre i en l'Ordre CTE/23/2002, d'11 de gener, on s'acreditarà, a més, que no s'ultrapassen els nivells de referència i les distàncies de protecció que preveu la normativa autonòmica aplicable.

Article 45.-Controls periòdics

1. Les instal·lacions subjectes al règim de llicència ambiental queden subjectes a un control periòdic que es practicarà, el primer, quatre anys després de l'atorgament de la llicència i, la resta, quatre anys després de la realització de la corresponent revisió, malgrat que aquesta s'hagi realitzat de forma anticipada, llevat del cas que, en l'acte d'atorgament de la llicència s'hagi fixat un altre termini, que no podrà ser inferior a dos anys.

2. Les instal·lacions subjectes al règim de permís municipal ambiental resten subjectes a un control periòdic que es realitzarà cada vuit anys comptats a partir de la data de la concessió del permís o de la data del darrer control, llevat del cas que en l'acte d'atorgament del permís s'hagi fixat un altre termini, que no podrà ser inferior a quatre anys.

Tanmateix, i conforme el que estableix l'article 6 d'aquesta Ordenança, anualment, els operadors que estableixin xarxes de suport de serveis de radiodifusió sonora i televisió i els titulars de llicències individuals de tipus B₂ i C₂ hauran de presentar a l'ajuntament les certificacions de les instal·lacions a què fa esment l'article 9 del Reial Decret 1066/2001, de 28 de setembre, pel qual s'aprova el Reglament que estableix condicions de protecció del domini públic radioelèctric, restriccions a les emissions radioelèctriques i mesures de protecció sanitàries davant d'emissions radioelèctriques, i l'Ordre CTE/23/2002, d'11 de gener, que estableix les condicions per a la presentació de determinats estudis i certificacions per operadors de serveis de radiocomunicacions.

3. Els controls periòdics es realitzaran, a opció de l'entitat peticionària, per qualsevol de les formes previstes a l'apartat 2 de l'article anterior. Quan es triï l'opció de la visita de comprovació municipal, el control es durà a terme en la forma regulada en els articles 115 a 124 de l'Ordenança reguladora de la intervenció integral de l'Administració municipal en les activitat i instal·lacions.

Article 46.-Revisió de la llicència ambiental

La llicència ambiental de les activitats objecte d'aquesta Ordenança, resta subjecta al règim de revisió periòdica cada vuit anys o, en el seu cas, anticipada, d'acord amb el que assenyalava la Llei 3/1998, de 27 de febrer, de la intervenció integral de l'administració ambiental i, quan al

procediment, serà d'aplicació el previst en els articles 89 i següents de l'Ordenança reguladora de la intervenció integral de l'Administració municipal en les activitats i instal·lacions.

Article 47.-Revisió del permís ambiental

El permís municipal ambiental no se sotmet a cap revisió periòdica, però l'ajuntament podrà procedir a la revisió quan es doni algun dels supòsits previstos a l'article 90 de l'Ordenança reguladora de la intervenció integral de l'Administració municipal en les activitats i instal·lacions.

Article 48.-Acció inspectora

Les activitats regulades en aquesta Ordenança queden subjectes a l'acció inspectora de l'ajuntament, la qual es podrà dur a terme en qualsevol moment, sens perjudici de les accions específiques de revisió i control periòdic previstes en aquesta Ordenança, d'acord amb el que disposen els articles 134 a 143 de l'Ordenança reguladora de la intervenció integral de l'Administració municipal en les activitats i instal·lacions.

Article 49.-Obligació de conservar les instal·lacions i antenes

1. Els titulars de la llicència ambiental o permís ambiental s'encarregaran que aquestes instal·lacions es mantinguin en perfecte estat de conservació i seguretat.

2. Quan l'estat de conservació i de seguretat no sigui l'adequat l'Alcalde, prèvia l'emissió dels informes tècnics i jurídics, procedirà a ordenar la realització de les obres i actuacions que correspongui per restablir l'obra, la instal·lació i l'activitat a l'estat de seguretat i conservació que d'acord amb l'autorització inicial i les modificacions de les normes tècniques i de seguretat correspongui.

L'ordre de realitzar les actuacions i obres per garantir la conservació i la seguretat establirà un termini per executar-les prudencial i adequat al tipus d'actuació a dur a terme, no superior a quinze dies llevat de supòsits d'actuacions molt complexes.

Transcorregut aquest termini es procedirà a l'execució forçosa de l'ordre i a l'execució de la fiança.

3. En cas de perill immediat per a les persones i els béns l'ordre d'execució s'haurà d'atendre de manera immediata i l'Alcalde ordenarà la realització de les actuacions imprescindibles per garantir la seguretat, inclosa si es necessari la retirada de la instal·lació, tot a càrrec del titular obligat a complir el deure de conservació.

4. El titular de la llicència o el propietari de les instal·lacions haurà de realitzar les actuacions necessàries per desmantellar i retirar els equips de radiocomunicació o els seus diferents elements en els supòsits de cessament definitiu de l'activitat o dels elements que no s'utilitzin. Això implica, a més, que el terreny o la construcció o edifici que hagin servit de suport a tots el equips hauran de quedar igual que abans de la instal·lació d'aquests.

CAPÍTOL VI

COMPLIMENT, INFRACCIONS I SANCIONS

Article 50 .-L'exigència del compliment de les obligacions i l'impediment de les actuacions que vulneren l'ordenament vigent

1. Resten específicament obligades al compliment d'aquesta Ordenança les empreses operadores de radiocomunicació titulars de les llicències d'activitat i obra i, en qualsevol cas, les que

exerceixen l'activitat i tenen la titularitat de les instal·lacions i obres o ostenten drets que els obliguen a respondre davant dels tercers.

2. En cas d'incompliment dels preceptes d'aquesta Ordenança, l'Alcalde podrà ordenar l'adopció, prèvia la instrucció del procediment que correspongui, de les mesures que corresponguin a fi i efecte de restablir la legalitat infringida i impedir les actuacions que la vulnerin .

3. Les ordres de desmantellament i retirada de les instal·lacions i equips que es derivin de l'expedient administratiu incoat, hauran de ser complides per les empreses operadores de radiocomunicació titulars de les llicències d'activitat i d'obra i, en qualsevol cas, per les que exerceixen l'activitat i tenen la titularitat de les instal·lacions i obres o ostenten drets que els obliguen a respondre davant dels tercers.

En cas d'incompliment de l'ordre, un cop transcorregut el termini establert, es procedirà a la seva execució forçosa.

4. Les mesures d'execució forçosa són independents i compatibles amb les que puguin imposar-se en la resolució dels procediments sancionadors.

Article 51.-Règim sancionador

Les activitats i les obres objecte de regulació en aquesta Ordenança resten subjectes al règim d'infraccions i sancions establert en la legislació urbanística, d'intervenció integral de l'Administració ambiental i a la legislació de telecomunicacions.

DISPOSICIÓ ADDICIONAL

En tot allò no previst expressament en aquesta Ordenança, són d'aplicació la Llei 3/1998, de 27 de febrer, de la intervenció integral de l'Administració ambiental i normativa que la desenvolupa; l'Ordenança reguladora de la intervenció integral de l'Administració municipal en les activitats i instal·lacions; la normativa de telecomunicacions i la resta de normativa sectorial, en especial, la urbanística.

DISPOSICIONS TRANSITÒRIES

Primera

Les instal·lacions existents amb anterioritat a l'entrada en vigor d'aquesta Ordenança que disposin de les preceptives llicències urbanística i ambiental, amb independència de si aquesta última s'ha atorgat abans o després de l'entrada en vigor de la Llei d'intervenció integral de l'Administració ambiental, s'han d'adequar a aquesta Ordenança i a la normativa sectorial aplicable abans de l'1 de gener del 2004.

Segona

Les instal·lacions existents quan entri en vigor aquesta Ordenança, que no disposin de les preceptives llicències han de suspendre l'activitat a partir del dia d'entrada en vigor d'aquesta Ordenança.

Aquestes instal·lacions no podran tornar a funcionar fins que els seus titulars no hagin obtingut la preceptiva llicència o permís municipal ambiental.

Tercera

Les sol·licituds de llicència urbanística i ambiental presentades abans de l'entrada en vigor d'aquesta Ordenança sobre les quals no hagi recaigut proposta de resolució es tramitaran d'acord amb les determinacions d'aquesta Ordenança.

Quarta

D'acord amb el que disposa la Disposició adicional primera del decret 136/1999, de 18 de maig, pel qual s'aprova el Reglament general de desplegament de la Llei 3/1998, de 27 de febrer, de la intervenció integral de l'Administració ambiental, l'Alcalde haurà de dictar una resolució, que s'haurà de notificar als titulars de les instal·lacions, acordant l'inici dels controls periòdics de les activitats existents degudament legalitzades.

Cinquena

El termini de presentació davant l'ajuntament de la xarxa d'instal·lacions existents i del programa de desenvolupament de la xarxa, és el següent:

a) Per a tot el municipi i per lliurar-la a l'Administració municipal:

- Per als operadors de radiocomunicació existents és presentarà durant el primer trimestre de cada any per al desplegament de la xarxa durant aquest any.
- Per als operadors que no disposin de xarxa establerta serà requisit necessari per a la sol·licitud de llicència, la presentació prèvia del programa de desenvolupament de la xarxa, en el termini de quatre mesos a comptar des de la data d'entrada en vigor d'aquesta Ordenança.

b) En demarcació no urbana, diferenciada de la informació referida a tot el municipi, per a lliurar-la a l'Administració de la Generalitat, els terminis seran els que determina l'article 8.3. del Decret 148/2001, de 29 de maig, d'ordenació ambiental de les instal·lacions de telefonia mòbil i altres instal·lacions de radiocomunicació.

DISPOSICIÓ DEROGATÒRIA

Queden derogades totes les disposicions municipals d'igual o inferior rang que suposin, contradiguin o resultin incompatibles amb aquesta Ordenança.

DISPOSICIONS FINALS

Primera

Els preceptes d'aquesta Ordenança que, per raons sistemàtiques, reproduïx aspectes de la legislació estatal i autonòmica, i aquells en què es facin remissions a preceptes d'aquesta, s'entendrà que són automàticament modificats i/o substituïts, amb el mateix sentit i abast, en el moment en què es produeixi la modificació dels preceptes legals i reglamentaris de què porten causa.

Les adaptacions, ampliacions o modificacions dels annexos de la LIIA que es portin a terme per via legal o reglamentària, es consideraran, a tots els efectes, automàticament incorporades al contingut d'aquesta Ordenança i, així mateix, al contingut i àmbit d'aplicació dels annexos a què aquesta es remet o fa referència.

Segona

Aquesta Ordenança entrarà en vigor un cop publicat el seu text íntegre en el Butlletí Oficial de la Província de Barcelona i hagi transcorregut el termini previst en l'article 65.2 de la Llei 7/1985, de 2 d'abril, reguladora de les bases del règim local. Romandrà en vigor fins que s'aprovi la seva modificació o derogació.

NÚM. 6

ORDENANÇA PER LA PROTECCIÓ DEL PAISATGE NATURAL A L'ÀMBIT RURAL DEL MUNICIPI DE SANT JOAN DE LES ABADESSES

EXPOSICIÓ DE MOTIUS

El municipi de Sant Joan de les Abadesses compta amb una notòria riquesa paisatgística, fruit de la natura; però també de les accions humanes compatibles amb el medi i, fins i tot, de l'acció administrativa municipal i d'altres administracions públiques. La protecció d'aquest paisatge i dels béns municipals i per les disposicions reguladores de legislacions i reglaments sectorials; però, especialment en el cas de l'ús dels paisatges rurals és necessaris concretar-les i adaptar-les a les necessitats específiques del Municipi.

En la redacció d'aquesta ordenança s'ha tingut present l'adopció de mesures destinades a la prevenció d'accidents i la seguretat de les persones que realitzen activitats compatibles amb el medi en els paratges del municipi.

Aquesta ordenança està basada en les disposicions legals que es relacionen i desenvolupen parcialment i d'acord amb els seus objectius, les competències municipals recollides, entre d'altres, als articles 1, apartat f); 4, apartat 2; 5, apartat 3; 55 i 73 final, de la Llei 6/1988, de 30 de març, Forestal de Catalunya, especialment pel que fa a la protecció de les forests de titularitat municipal i en allò no previst als projectes d'ordenació o plans tècnics en vigor. Les que es contemplen als articles 38 a 44 i 75, apartat 1, b) de la Llei 6/1993, de 15 de juliol, reguladora dels residus i, específicament, en matèria de protecció del medi i paratges d'especial interès a l'àmbit local i del règim d'infraccions i sancions, en el marc de l'apartat IV de la seva exposició de motius. Llei 38/1991, de 30 de desembre, d'instal·lacions destinades a infants i joves i Decret 295/1993, de 24 de novembre. Desenvolupa també, de manera limitada al seu objectiu, la Llei 9/1995, de 27 de juliol, d'accés motoritzat al medi natural, en l'àmbit de protecció del medi local que comporta. Es basa i desenvolupa també la Llei 10/1990, de 15 de juny, sobre policia de l'espectacle, les activitats recreatives i els establiments i Decret 239/1999., de 31 d'agost, que la desenvolupa sobre matèries de competència local.

CAPÍTOL 1. ÚS I GAUDI DEL MEDI NATURAL AL MUNICIPI

Article 1. L'acampada controlada.

1. L'acampada controlada s'autoritza únicament en el paratge de Sant Antoni, en la zona que es grafia en el plànol adjunt com a annexe.
2. Es prohibeix l'acampada lliure en tot el terme municipal.
3. L'activitat d'acampada controlada en el paratge permès, s'ha de realitzar en els termes del Decret 55/1982, de 4 de febrer, amb un màxim de sis tendes d'una capacitat per sis persones i una permanència no superior a quatre dies al mateix indret. Els grups han d'estar lluny dels nuclis de població, de carreteres, de captacions d'aigua i de llocs concorreguts i no es pot acampar en llocs susceptibles d'inundació ni sota les masses forestals, ni en terrenys pròxims a línies elèctriques, indústries o activitats que afectin al medi.
4. És requisit imprescindible per a l'acampada controlada, la comunicació prèvia a l'Ajuntament, amb una antelació prèvia de quinze dies a l'inici de l'activitat, del nombre de persones que realitzaran

l'acampada, el lloc, els dies d'estada previstos i l'adreça, telèfon o altres medis de comunicació de l'entitat, persona o persones que cal avisar en cas de sorgir qualsevol incidència durant l'activitat.

5. Els campaments juvenils, entesos com l'activitat d'acampada de joves, en la definició que en fa l'article 9 del Decret 295/1993, de 24 de novembre, precisen la notificació prèvia a la Secretaria General de la Joventut de la Generalitat de Catalunya.
6. Els organitzadors del campament juvenil hauran de justificar en qualsevol moment i a requeriment dels agents haver efectuat aquelles notificacions prèvies i tenir concertada i en vigor pòlissa d'assegurances en la forma i quantia exigides per les normes d'activitats infantils i juvenils.

Article 3. Circulació motoritzada

1.-Als camins, carreteres i pistes forestals del medi rural, no s'admet cap altra circulació que l'adequada a la Llei 9/1995, de 27 de juliol, d'accés motoritzat al medi natural i necessita llicència municipal prèvia.

2.- Per mentrestant no estigui realitzat l'inventari i la senyalització reguladora, l'Ajuntament de Sant Joan de les Abadesses podrà dictar disposicions generals i l'Alcaldia bans específics o resolucions d'obligat compliment que poden modificar l'accessibilitat, limitar-la o fins i tot, prohibir-la per raons de seguretat i de protecció del paisatge i del medi.

3.- La circulació motoritzada es realitzarà, exclusivament, sobre els camins i carreteres aptes per a la circulació. L'estacionament i aparcament de vehicles es realitzarà només en les zones que no perjudiquin les explotacions agrícoles, forestal i ramaderes ni el pas d'altres vehicles.

Article 4. Activitats d'oci, recreatives i espectacles

Les activitats d'oci, recreatives i espectacles inclosos a la Llei 10/1990, realitzades a l'àmbit rural i de sòl no urbanitzable del municipi de Sant Joan de les Abadesses requerirà, en tot cas, llicència municipal d'acord amb les disposicions d'aquella Llei i sense perjudici e les altres autoritzacions específiques.

CAPÍTOL II. Autoritzacions i llicències

Article 5. Autoritzacions municipals

L'activitat esmentada a l'article 3 precisa autorització municipal, la resolució de la qual correspon a l'alcaldia o a l'òrgan en qui aquest delegui, que s'estén atorgada si transcorren quinze dies, comptats des de la recepció de la sol.licitud cursada pels interessats o cursada pel Consell Comarcal, sense comunicar resolució expressa.

Article 6. Llicències per activitats d'oci, recreatives i espectacles

1.- Les activitats regulades a l'article 4 estaran sotmeses a les llicències municipals específiques regulades a la Llei 10/1990, de 15 de juny, sobre policia de l'espectacle, les activitats recreatives i els establiments públics i el Decret 239/1999, de 3 d'agost.

2.-En el cas que aquelles activitats tinguin una durada superior a tres dies, o quan contemplin una gran assistència d'espectadors o participants, estaran sotmeses a la llicència d'activitat o règim de comunicació prèvia, regulats a la Llei 3/1998, de 27 de febrer d'intervenció integral de l'administració mediambiental i el Decret 1367/1999, de 18 de maig, que la desenvolupa.

Article 7. Els residus i deixalles

1.- Els paratges, espais i instal·lacions que s'utilitzin en les activitats dels articles 1 al 4 hauran de quedar nets de qualsevol residu o deixalla.

2.- Els residus i deixalles assimilables als residus sòlids urbans resultants de les diverses activitats regulades als articles 1 a 4 es recolliran i es dipositaran únicament als contenidors municipals de recollida d'escombraries i deixalles, paper cartró, vidres i similars o contenidors per a la retirada d'objectes vells, estiguin emplaçats en el paratge on es fa l'activitat o en el nucli de la població.

3.- Els posseïdors d'objectes vells o inservibles, no resultants d'una activitat agrícola i ramadera, industrial, comercial o de serveis, es recolliran, transportaran i dipositaran a la deixalleria comarcal, en el cas d'inexistència o d'insuficiència de contenidors municipals.

4. Els residus domèstics o assimilables, procedents de les activitats regulades als articles 1 a 5, com els olis, productes de neteja, restes de reparacions, etcètera, es recolliran i es dipositaran a la deixalleria comarcal o deixalleries mòbils.

CAPÍTOL III. INFRACCIONS I SANCIONS

Article 8. Infraccions molt greus

Són infraccions molt greus:

- a) L'exercici ocasional, temporal o continu, d'activitats de producció i de gestió de residus, sense obtenció de les autoritzacions municipals que corresponen, d'acord amb la Llei d'intervenció integral de l'administració mediambiental.
- b) L'abandonament, el dipòsit o l'abocament no autoritzat de residus especials si, per les circumstàncies que hi concorren, generen danys reals o potencials molt greus per a la salut humana o el medi.
- c) La vulneració de mesures cautelars, les de prevenció o de restauració, incloses les dictades per urgència per tal d'evitar danys o perjudicis, fins i tot, presumptes, per al medi ambient.
- d) L'ocupació, l'alteració maliciosa de dades aportades als expedients administratius per a l'obtenció d'autoritzacions i permisos o de comunicació prèvia.
- e) La reincidència en infraccions greus.

Article 9. infraccions greus

Són infraccions greus:

- a) La realització d'activitats incloses als articles d'1 a 4 sense llicència ni comunicació prèvia.
- b) L'abandonament, el dipòsit o l'abocament de residus o deixalles de qualsevol naturalesa.
- c) L'obstrucció de l'activitat de control o inspectora de l'administració pública i dels seus agents.
- d) L'incompliment de les condicions imposades en les llicències, permisos o autoritzacions municipals regulades per aquestes ordenances o les normatives específiques.
- e) Estacionar o aparcar vehicles en camps de cultiu, prats o a l'interior de masses forestals i circular fora d'aquelles vies, excepte en el cas de competicions expressament autoritzades pel municipi.

- f) Circular amb vehicles motoritzats de nit i superar els límits de velocitat de 30 quilòmetres/hora.
- g) La reincidència en faltes lleus.

Article 10. infraccions lleus

- a) Qualsevol acció o omissió que infringeixi les disposicions d'aquesta ordenança o sectorials no tipificades com a infraccions molt greus o greus en aquesta ordenança.
- b) L'abandonament d'objectes, residus no especials o altres deixalles de manera inadequada.
- c) La demora en l'aportació de sol.licituds, informes o altres documents sol. Licitats per l'administració en els procediments de control previ o posterior a l'exercici de les activitats autoritzades.

Article 11. Sancions

Les sancions a imposar són les següents:

- a) Multa
- b) Suspensió immediata de l'activitat i la llicència, permís o autorització municipal.

Article 12. Multes

1. La multa porta aparellada la sanció b) de l'article anterior, sempre que es tracti d'infraccions molt greus o greus.

La seva quantitat és:

- Per infraccions lleus, fins a 300 euros
- Per a infraccions greus, de 301 fins a 3.000 euros
- Per a infraccions molt greus, fins a 6.000 euros

2. Les multes coercitives són independents i compatibles amb les altres sancions fins a un import del 10% del que correspon a la infracció presumpta.

Article 13. òrgan competent

- 1. L'òrgan competent per a la imposició de sancions és l'alcalde.
- 2. El procediment és l'establert al Decret 278/1993, de 9 de novembre, sobre procediment sancionador als àmbits de competència de la Generalitat.

Article 14. Graduació de les sancions

1. Criteris objectius:

- L'Afectació de la salut i la seguretat de les persones i béns.
- La gravetat de dany causat al medi i les seves instal·lacions.
- La possibilitat de reparació o restabliment dels béns afectats.
- El benefici de l'activitat infractora.

2. Criteris subjectius:

- El grau de malícia del causant de la infracció.

- El grau de participació en el fet sancionable.
- La capacitat econòmica de l'infractor.
- La incidència.

Article 15 mesures cautelars

1. Detectada l'existència d'activitats amb infracció de la legislació específica i de les disposicions dels articles 1 a 4 d'aquesta ordenança, l'agent de l'administració n'ordenarà la interrupció el cessament immediat i adoptarà les mesures oportunes per a fer-los efectius.
2. les mesures cautelars es podran acordar també simultàniament a la incoació de l'expedient sancionador i mantenir-los durant el termini de tramitació.

Article 16. Agents de l'autoritat

Els Mossos d'esquadra i els altres agents de l'autoritat i cossos de policia en la matèria regulada per aquesta ordenança, així com els funcionaris locals o comarcals als que s'encomani la labora d'inspecció, actuen com agents de l'autoritat en l'exercici de les competències municipals que contempla aquesta ordenança.

DISPOSICIÓ FINAL :

Aquesta ordenança entrarà en vigor a partir de l'1 de gener de 2004 i es mantindrà vigent fins a la seva modificació o derogació expressa.

NÚM. 7

REGULADORA DE LA IMMOBILITZACIÓ I RETIRADA DE VEHICLES DE LES VIES PÚBLIQUES I SANCIONS PER INFRACCIONS DE CIRCULACIÓ COMESES EN VIES URBANES

ÀMBIT D'APLICACIÓ

Article 1:

1. Les normes d'aquesta Ordenança seran d'aplicació dins del terme municipal de Sant Joan de les Abadesses a totes les vies urbanes, i obligaran els titulars i usuaris de les vies i terrenys públics aptes per a la circulació; també els que, sense tenir l'aptitud de públics, siguin d'ús comú i, en defecte d'altres normes, els titulars de les vies i terrenys privats que siguin utilitzats per una col·lectivitat indeterminada d'usuaris, d'acord amb l'article 2n i 7è del Reial Decret Legislatiu 339/1990, de 2 de març, sobre trànsit, circulació de vehicles a motor i seguretat viària que complementa el contingut de la disposició legal.
2. El concepte de via urbana utilitzat en aquesta Ordenança comprèn tant els elements de viabilitat en sentit estricte, com les places i altres espais públics de titularitat municipal.

SENYALITZACIÓ

Article 2:

1. Els senyals preceptius col·locats a l'entrada del terme municipal regeixen per tot el seu àmbit territorial, excepte la senyalització específica per a tram de carrer o via.
2. Els senyals que estiguin a les entrades de les illes de vianants o zones de circulació restringida regeixen en general per tots els seus perímetres respectius.
3. Els senyals i ordres dels agents de la Policia Local o d'altres agents de l'autoritat prevaldran sobre qualsevol altre tipus de senyalització.

Article 3:

1. No es podrà col·locar a la via urbana cap mena de senyalització, fixa o provisional de perill, de reglamentació, d'indicació, de semàfors, de balisament, de marques viàries; ni elements o dispositius de defensa o protecció, ni retirar, traslladar o ocultar l'existent sense la prèvia autorització municipal.
2. Només s'autoritzaran els senyals informatius o de servei que, a criteri de l'autoritat municipal, tinguin un autèntic interès públic.
3. No s'autoritzarà la col·locació de publicitat o similar en un senyal vertical de trànsit o semàfor, ni al seu costat. Es prohibeix la col·locació de tendals, cartells, anuncis i instal·lacions en general que impedeixin o dificultin als usuaris la normal visibilitat de senyals verticals de trànsit o semàfors.
4. Es prohibeix qualsevol manipulació, modificació o ús indegut de la senyalització viària que faci que el pugui deteriorar, induir a la confusió o reduir la seva visibilitat o la seva eficàcia.
5. Es prohibeix la col·locació de plaques, cartells, marques, anuncis i instal·lacions en general que per les seves dimensions, disseny, color o contingut puguin distreure l'atenció dels conductors, o enlluernin els usuaris de la via pública.

Article 4:

1. L'Ajuntament procedirà a la retirada immediata de tota aquella senyalització que no estigui degudament autoritzada o no compleixi les normes en vigor. I això tant pel que fa als senyals no reglamentaris com si són incorrectes la forma, col·locació o disseny del senyal o instal·lació en general.

2. L'Ajuntament per garantir la seguretat viària podrà requerir als titulars de vies, terrenys o passos privats que s'utilitzin per a la circulació de vehicles per una col·lectivitat indeterminada d'usuaris, i que tinguin accés directe a una via urbana, la col·locació dels senyals de circulació adients, per tal que els vehicles procedents dels mencionats llocs, quan s'incorporin a una via pública, ho facin d'acord amb l'ordenació viària d'aquesta via i amb seguretat.

Article 5:

En tot cas, malgrat que estigui autoritzada la instal·lació de determinada senyalització vertical de circulació, no es podrà col·locar sense tenir en compte les següents prescripcions, excepte que per circumstàncies justificables l'ajuntament decideixi que no es compleixin:

1. La distància entre la vora exterior del senyal i el límit de la vorera serà de 60 cm.
2. La vora inferior del senyal estarà a una altura mínima de 2,20 m.
3. No han de contenir cap mena de publicitat.
4. Es col·locaran a una distància mínima de 10 metres de qualsevol semàfor.
5. Ha de quedar a una distància mínima de 2 metres de qualsevol pas per a vianants, o a 5 metres de qualsevol cantonada. L'Ajuntament, en tot cas, autoritzarà només el tipus de senyalització amb la forma, color, disseny, material, significat i dimensions que siguin reglamentàries.

Article 6:

En sol·licitar l'autorització per a la col·locació de qualsevol tipus de senyalització, l'interessat haurà de presentar per duplicat:

1. Plànol de situació de la zona de Sant Joan de les Abadesses 1:1000, amb indicació de l'accés al local, finca, terreny o via particular i emplaçament dels senyals que se sol·liciten.
2. Plànol d'emplaçament de la senyalització sol·licitada de Sant Joan de les Abadesses 1:500, amb indicació de la distància a la vorada i a la façana.
3. Croquis acotat del senyal amb indicació del text, signes i color o colors, especificant l'altura de la vora inferior del senyal a peu pla de la vorera.

ACTUACIONS ESPECIALS DE LA POLICIA LOCAL

Article 7:

La Policia Local, per raons de seguretat o d'ordre públic o bé per garantir la fluïdesa de la circulació, podrà modificar eventualment l'ordenació existent en aquells llocs on es produeixin grans concentracions de persones o vehicles i també en casos d'emergència. Amb aquest fi, es podran col·locar, retirar o anul·lar provisionalment els senyals que calgui, i es prendran les oportunes mesures preventives.

OBSTACLES A LA VIA PÚBLICA

Article 8:

1. Es prohibeix la col·locació a la via pública de qualsevol obstacle, objecte o material que la pugui deteriorar.
2. Es prohibeix la col·locació a la via pública de qualsevol obstacle, objecte o material que dificulti la circulació de vianants, la de vehicles i/o la seva parada o estacionament.

Article 9:

Si és imprescindible la instal·lació de qual·sevol impediment a la via pública, serà necessària la obtenció prèvia d'autorització municipal i en tot cas haurà d'estar degudament senyalitzat i il·luminat.

Article 10:

1. Per part de l'autoritat municipal o dels seus agents, es podrà procedir a la retirada dels obstacles, objectes o coses quan:
 - a. No s'hagi obtingut la corresponent autorització.
 - b. S'hagin extingit les circumstàncies que motivaren la col·locació de l'obstacle, objecte o cosa.
 - c. S'ultrapassi el termini de l'autorització corresponent o no es compleixin les condicions fixades.
 - d. Quan l'obstacle, objecte o cosa destorbi la circulació de vehicles o vianants, o quan estigui lligada o encadenada a un element estructural o del mobiliari urbà de la via pública o a un element d'una façana.
2. Les despeses que produeixi la retirada dels obstacles, objectes o coses seran a càrrec de l'interessat o propietari.

VIANANTS

Article 11:

1. Els vianants transitaran en totes les vies urbanes, preferentment per la seva dreta, per les voreres, passeigs o andanes. Creuaran les calçades pels passos senyalitzats i, si no n'hi hagués, pels extrems de les illes o cantonades, perpendicularment a la calçada, amb les precaucions necessàries, sense detenir-se i sense entorpir el pas a la resta d'usuaris.
2. En els passos de vianants, amb o sense semàfor, si estan regulats per un agent de circulació, els conductors i vianants hauran de complir estrictament la senyalització i les indicacions dels agents.
3. Els vianants hauran de respectar en els passos de vianants regulats per semàfor els senyals o fases que els hi afectin, així com qualsevol altre tipus de senyalització específica de la via pública.
4. No podran creuar les places o rotondes per la calçada. Si no estan habilitades per fer-ho, hauran de voltar-les.

PARADA

Article 12:

Qualsevol parada estarà sotmesa a les següents normes:

1. S'entén com a parada la immobilització voluntària d'un vehicle durant un temps inferior als dos minuts, sense que el conductor pugui abandonar-lo.
2. En tot cas, la parada haurà de fer-se arrambant el vehicle a la vorera de la dreta segons el sentit de la marxa, encara que en vies d'un sol sentit de circulació també es podrà fer a l'esquerra. Els passatgers hauran de baixar per la banda corresponent a la vorera. En totes les zones i vies públiques, la parada s'efectuarà sempre que no afecti greument la circulació, ho impedeixi la senyalització corresponent o es vulgui efectuar en un carril de circulació d'una via declarada d'atenció preferent, i en tot cas la parada es farà en els punts on menys dificultats de circulació provoquin. Es podrà efectuar en els carrers amb xamfrà, justament en el xamfrà mateix, sense sobresortir de l'alineació de les vorades.
3. S'exceptuen els casos en els quals els passatgers siguin malalts o minusvàlids o es tracti de serveis públics d'urgència, de vehicles del servei de neteja o recollida d'escombraries i els taxis, sempre que sigui pel temps mínim imprescindible i que no tinguin cap altra alternativa possible.
4. En vies públiques sense vorera, la parada s'efectuarà mantenint una distància d'un metre fins a la façana més propera, paret de finca o zona de vianants.

Article 13:

Queda prohibida totalment la parada a tot tipus de vehicle:

1. Als revolts, ponts i canvis de rasant de visibilitat reduïda.
2. Als passos senyalitzats o adaptats per a vianants, minusvàlids o ciclistes.
3. A les parades de transport públic urbà, reserves per a taxis i urgència.
4. Als carrils bici i carrils o parts de la via reservats exclusivament per a la circulació o el servei de determinats usuaris.
5. A les cruïlles i interseccions, excepte en els xamfrans.
6. Als llocs on s'impedeixi la visibilitat del trànsit o dels seus senyals als usuaris als quals afectin.
7. Als llocs on s'obligui els conductors a fer maniobres no reglamentàries o perilloses.
8. A les vies declarades d'atenció preferent, o sota una altra denominació d'igual caràcter, per decret d'Alcaldia.
9. Als llocs on ho prohibeixi la senyalització vertical corresponent.
10. Als llocs on ho prohibeixi una marca viària de color groc o blanca, línia longitudinal contínua al paviment al costat de la vorera, a la mateixa vorera o a la vorada.
11. Si es destorba la circulació de vianants.
12. Si es destorba greument la circulació dels vehicles, encara que sigui per un temps mínim.
13. A la vora esquerra de la calçada, en relació amb el sentit de marxa del vehicle, en una via de doble sentit de circulació.

ESTACIONAMENT

Article 14:

S'entén per estacionament la immobilització d'un vehicle que no es trobi en situació de parada, ni de detenció per emergència, ni per necessitats de la circulació o per complir algun precepte

reglamentari. L'estacionament de vehicles es regirà per les següents normes:

1. Els vehicles han d'estacionar en fila, paral·lelament a la vorada i si la senyalització ho indica o, excepcionalment, les característiques de la via o altres circumstàncies ho aconsellen, podran fer-ho en bateria recta o obliqua. El conductor ha d'estacionar o parar de forma que permeti la òptima utilització de l'espai disponible que queda.

2. La norma general és que l'estacionament es farà en fila, fins i tot als xamfrans. L'excepció d'aquesta norma s'haurà de senyalitzar expressament.

En els estacionaments amb senyalització o marques viàries de delimitació de places al paviment, els vehicles es col·locaran dins del perímetre marcat.

3. Els vehicles, en estacionar, es col·locaran tan a prop de la vorada com sigui possible, deixant però un espai aproximat d'entre 10 i 25 cm per tal de permetre la neteja d'aquesta part de la calçada. En els estacionaments en bateria es tindrà cura de no afectar cap element del mobiliari urbà o element estructural de la via pública (arbres, fanals, bancs, contenidors, senyals, etc.).

4. En tot cas, els conductors hauran d'estacionar el seu vehicle de manera que ni pugui posar-se en marxa espontàniament, ni es pugui desplaçar sol sense conductor, ni el puguin moure altres persones. A tal objecte hauran de prendre les precaucions adequades i suficients, concretament accionar la funció del dispositiu de fre d'estacionament quan el conductor hagi d'abandonar el seu lloc, i molt especialment en un pendent de qualsevol tipus per tal d'impedir el desplaçament del vehicle. El darrer conductor del vehicle, i en el seu defecte el seu titular, serà el responsable de les infraccions que es puguin arribar a produir com a conseqüència d'un canvi de situació del vehicle, esdevingut per algunes de les causes que s'acaben d'esmentar, llevat que el desplaçament del vehicle per acció de tercers s'hagi produït per robatori o amb violència manifesta. Els estacionaments es diferenciaran entre estacionaments amb horari limitat, zona per a residents, i estacionaments de lliure utilització. Es consideraran estacionaments d'horari limitat els conceptes de zona blava i zona d'estacionament horari.

Els estacionaments amb horari limitat i per a residents, que podran coexistir amb els de lliure utilització, se subjectaran a les determinacions següents:

a) L'estacionament s'efectuarà mitjançant un comprovant que tindrà les formes i les característiques que fixi l'administració municipal.:

- Per a residents s'identificarà mitjançant un comprovant d'identificació del vehicle.
- Per les zones blaves mitjançant el tiquet que proporcionaran les màquines expenedores instal·lades a l'efecte.
- I per les zones d'estacionament horari mitjançant el rellotge de control establert per l'Ajuntament. En el casos, excepcionals, de que no es gaudeixi d'aquest tipus de comprovant i no es pugui adquirir amb immediatesa, es podrà fer ús d'altra sistema que reflecteixi l'hora inicial de l'estacionament.

b) El conductor del vehicle estarà obligat a col·locar el comprovant en un lloc de la part interna del parabrisa que sigui totalment visible i llegible des de l'exterior.

c) Els conductors que, havent estacionat el vehicle en una zona blava, sense treure el comprovant horari o havent-ho tret, hagin superat el límit establert al comprovant, podran treure un comprovant especial que anul·larà els efectes de la denúncia, dipositant-ho en les bústies d'anul·lació instal·lades a la via pública a aquest efecte.

Article 15:

Queda absolutament prohibit l'estacionament en les circumstàncies següents:

1. En els llocs on ho prohibeixi la senyalització:

- a) Mitjançant el senyal vertical corresponent.
- b) Mitjançant una marca viària de color groc i qualsevol mena de combinació com ziga-zaga, graella etc, línia longitudinal discontinua al paviment al costat de la vorera, a la mateixa vorera o a la vorada.

2. On estigui prohibida la parada:

- a) Mitjançant el senyal vertical corresponent.
- b) Mitjançant una marca viària de color groc o blanca, línia longitudinal contínua al paviment al costat de la vorera, a la mateixa vorera o a la vorada.

3. En aquells llocs on es destorbi la circulació.

4. En aquells llocs on es destorbi greument la circulació.

5. On s'obligui els altres conductors a fer maniobres no reglamentàries o perilloses.

6. En doble fila, tant si el que hi ha en la primera és un vehicle, com un contenidor d'escombraries, de recollida selectiva, d'obres o similars; o tanques no fixes o altres senyals de balisa col·locats per garantir una mesura circulatoria o de seguretat.

7. En plena calçada. S'entendrà que un vehicle està en plena calçada sempre que aquest estigui a una distància de la vorada superior als 25 centímetres. S'entendrà com a calçada la que és útil per circular vehicles.

8. En aquells carrers la calçada dels quals només permeti el pas d'una columna de vehicles, d'amplada màxima autoritzada de 2'55 metres.

9. Als carrers de doble sentit de circulació en els quals l'amplada de la calçada només permeti el pas de dues columnes de vehicles d'amplada màxima autoritzada de 2'55 metres.

10. Quan sobresurti d'un xamfrà o de l'exterior d'un angle recte d'una cantonada i a distància inferior a cinc metres de la cantonada d'una via o carrer quan destorbi la maniobra de girar a qualsevol tipus de vehicle, destorbi la visibilitat del trànsit o quan impedeixi o dificulti el pas de vianants per creuar perpendicularment la calçada.

11. En condicions en què es destorbi la sortida d'altres vehicles estacionats reglamentàriament.

12. Als passos i adaptació de la via senyalitzats per a vianants, minusvàlids o ciclistes.

13. A les voreres, andanes, refugis, passeigs centrals o laterals, vorals i altres zones destinades al pas de vianants. S'inclou el vehicle estacionat en bateria quan una part del seu vehicle superi la vertical de la vorada i penetri dins la vorera.

14. Dins els perímetres de les marques viàries amb franges obliqües, de color groc o blanc tant si l'ocupació és parcial com total.

15. Dins dels trams senyalitzats i delimitats com a parada de transport públic (autobús, taxi,

etc.).

16. En les zones senyalitzades com a reserva d'estacionament, llevat dels vehicles expressament autoritzats per utilitzar-les.

17. En les zones senyalitzades com a reserva de càrrega i descàrrega de mercaderies, materials o coses, llevat dels vehicles autoritzats per utilitzar-les.

18. En els guals correctament senyalitzats i autoritzats.

19. En un mateix lloc més de 72 hores consecutives, sense cap motiu justificat.

20. A les entrades o sortides dels aparcaments autoritzats.

21. Fora dels límits de les marques viàries de delimitació de places en els estacionaments autoritzats.

22. Als carrers o vies sense voreres, sense mantenir una distància mínima d'un metre fins a la façana més propera, l'escala, paret de finca o zona de vianants.

23. En les zones que, eventualment, hagin de ser ocupades per a activitats autoritzades, o en les que hagin de ser objecte de reparació i senyalització o neteja. En aquests supòsits es donarà publicitat a la prohibició pels mitjans de difusió oportuns mitjançant la col·locació de senyals provisionals o altres sistemes.

24. Aquesta informació prèvia es farà amb 24 hores d'antelació, llevat de casos de justificada urgència.

25. Als llocs habilitats com a estacionament amb limitació horària o zona per a residents:

a) Sense col·locar el comprovant en lloc visible i/o llegible que l'autoritza.

b) Excedir el vehicle més del temps màxim permès en el comprovant que l'autoritza.

c) Estacionar fora dels límits de les marques viàries de delimitació de les places. De color blau en zones blaves; De color verd en zones per a residents i zones d'estacionament horari, de color blanc en la resta.

26. En sentit contrari al que correspon al d'una via de sentit únic de circulació.

27. A la vora esquerra de la calçada, en relació amb el sentit de marxa del vehicle, en una via de doble sentit de circulació.

Article 16:

1. Les motocicletes i els ciclomotors de dues rodes podran estacionar als llocs senyalitzats amb aquest efecte. I se'ls aplicarà les prohibicions establertes a l'article 15.

2. L'estacionament de motocicletes i ciclomotors de dues rodes a la calçada es farà en bateria recta o obliqua.

IMMOBILITZACIÓ I RETIRADA DE VEHICLES DE LA VIA PÚBLICA.

Article 17:

La Policia Local podrà retirar el vehicle de la via, si l'obligat a efectuar-ho no ho fes, o traslladar-lo a

un dipòsit de vehicles, en el següents casos:

1. Sempre que constitueixi perill o causi greu destorb a la circulació de vehicles, vianants o al funcionament d'algun servei públic o deteriori el patrimoni públic, i també quan es pugui presumir racionalment que ha estat abandonat a la via pública.

2. En cas d'accident que l'impedeixi continuar la marxa.

3. Quan hagi estat immobilitzat per una de les següents causes:

a) Per deficiències del mateix vehicle.

b) Quan es compleixi un dels apartats d'aquest article i no es gaudeixi de dipòsit de vehicles o de suficient espai en els mateixos. En aquest supòsit es procedirà al trasllat i a la immobilització del vehicle mitjançant un procediment mecànic en l'espai més adequat de la via pública.

4. Quan, immobilitzat un vehicle, d'acord amb allò que disposa l'article 67.1, paràgraf tercer del RDL 339/1990, de 2 de març, l'infractor persistís en la seva negativa a dipositar o garantir el pagament de l'import de la multa, per qualsevol de les formes previstes en el dret.

5. Quan un vehicle estigui estacionat en llocs habilitats com a estacionament amb limitació horària o zona per a residents sense col·locar el distintiu que l'autoritza ben visible, o quan sobrepassi el doble del temps autoritzat en el distintiu.

6. Quan un vehicle estigui estacionat en carrils o parts de les vies reservats exclusivament per a la circulació o per al servei de determinats usuaris.

7. Quan persisteixin les causes que van fer immobilitzar un vehicle per una infracció a una norma de trànsit, seguretat viària o de transports, o fins que no es pugui conèixer la identitat de l'infractor o titular.

8. Quan es vulgui garantir la seguretat d'un vehicle o del contingut del seu interior i sigui com a conseqüència d'una necessitat demostrable i urgent.

Article 18:

A títol enunciatiu però no limitat es considera també justificada la retirada i dipòsit d'un vehicle en els següents casos:

1. Quan estigui estacionat en un punt on estigui prohibida la parada o l'estacionament.

2. Quan un vehicle estigui estacionat en doble fila sense conductor.

3. Quan sobresurti del vèrtex d'un xamfrà o de l'extrem d'un angle recte d'una cantonada i obligui els altres conductors a fer maniobres no reglamentàries o perilloses.

4. Quan estigui estacionat en un pas per a vianants, en la zona de l'extrem de les illes destinat a un pas per a vianants i quan impedeixi els pas de disminuïts físics o en un rebaix de la vorera.

5. Quan ocupi totalment o parcialment un gual degudament autoritzat i senyalitzat, quan impedeixi o dificulti greument el pas d'entrada o de sortida d'un vehicle en el moment que ho vol fer.

6. Quan tractant-se de vehicles no autoritzats reglamentàriament per fer transport de

mercaderies, estiguin estacionats en una zona reservada per a càrrega i descàrrega durant les hores en què es pot utilitzar i quan tractant-se dels vehicles autoritzats segons l'article 31 d'aquesta mateixa ordenança, infringeixin les normes d'utilització d'aquestes zones previstes als articles del 30 al 36.

7. Quan estigui estacionat en una parada de transport públic senyalitzada i delimitada.
8. Quan estigui estacionat en llocs expressament reservats a serveis d'urgència o seguretat.
9. Quan estigui estacionat al davant de les sortides d'emergència, degudament senyalitzades, de locals o edificis de caràcter públic.
10. Quan estigui estacionat en una reserva per a minusvàlids.
11. Quan estigui estacionat damunt d'una vorera, andana, passeig, voral, o dins els perímetres de les marques viàries amb franges obliqües o en quadrícula, de color groc, verd o blanc, tant si l'ocupació és parcial com total.
12. Quan impedeixi la visibilitat dels senyals de trànsit a la resta d'usuaris de la via, encara que aquells siguin provisionals.
13. Quan impedeixi el gir o obligui a fer maniobres per efectuar-lo.
14. Quan destorbi la visibilitat del trànsit d'una via als conductors que hi accedeixin des d'una altra via.
15. Quan obstrueixi totalment o parcialment l'entrada o sortida d'un immoble als seus habitants o als usuaris d'un aparcament autoritzat.
16. Quan estigui estacionat en lloc prohibit en via qualificada com d'atenció preferent, o sota qualsevol altra denominació d'igual caràcter, per disposició municipal.
17. Quan estigui estacionat en plena calçada, entenent aquesta com a calçada útil.
18. Quan estigui estacionat en una illa de vianants fora de les hores permeses, llevat d'estacionaments expressament autoritzats.
19. Quan estiguin estacionats en un lloc que s'hagi d'ocupar per a una activitat pública degudament autoritzada i senyalitzada.
20. Quan sigui necessari per a la neteja, reparació i treballs a la via pública, tots degudament autoritzats i senyalitzats.
21. Sempre que, com en tots els casos anteriors, constitueixi perill o causi greu destorb a la circulació o al funcionament d'algun servei públic.

Article 19:

En cas d'emergència o necessitat, la Policia Local podrà retirar vehicles de la via pública, encara que no estiguin en situació d'infracció. Aquests trasllats no comportaran cap mena de despesa per al titular del vehicle.

Article 20:

Llevat de les excepcions legalment previstes, les despeses, incloses en l'ANNEX 2, de la present Ordenança, que s'originin com a conseqüència de la retirada, enganxament, o immobilització del vehicle i la seva estada en un dipòsit de vehicles seran per compte del titular o persona acreditada, que haurà de pagar-les com a requisit previ a la devolució del vehicle, sens perjudici del dret que gaudeix d'interposició de recurs.

Article 21:

La retirada del vehicle se suspendrà immediatament, si el conductor compareix abans que la grua hagi iniciat la seva marxa amb el vehicle enganxat i pren les mesures necessàries per fer cessar la situació irregular en la qual es trobava el vehicle, sens perjudici de l'abonament de la taxa corresponent, la qual està inclosa en l'ANNEX 2, de la present Ordenança.

La suspensió de la retirada del vehicle mantindrà la denúncia per la infracció. Pel contrari, l'acreditació i l'efectivitat de la taxa per retirada del vehicle es mantindrà en el supòsit que, malgrat que concorrin els supòsits establerts a l'article 71 del RDL 339/1990 de 2 de març, per a la retirada del vehicle, s'estimin les alegacions efectuades pel denunciat, com a conseqüència del defecte formal del butlletí de denúncia. (STS TSJ CATALUNYA 437/97I 1921/98)

VEHICLES ABANDONATS

Article 22:

Queda prohibit abandonar un vehicle en la via pública. Es podrà considerar que un vehicle està abandonat si existeix alguna de les circumstàncies següents:

1. Que estigui estacionat per un període superior a 30 dies en un mateix lloc de la via.
2. Que presenti desperfectes o un estat que permeti suposar racionalment una situació d'abandonament o impossibilitat de circular pels seus mitjans.
3. Que després d'haver ingressat en un dipòsit de vehicles per qualsevol infracció no sigui retirat pel seu titular o persona autoritzada passats 60 dies des del seu ingrés.

Article 23:

Els vehicles abandonats seran retirats i ingressats en un dipòsit de vehicles, les despeses corresponents de trasllat i permanència seran a càrrec del titular. En tot cas, es notificarà al titular del vehicle amb una disposició segons la qual transcorreguts 15 dies sense retirar-lo després d'haver estat requerit, es procedirà al desballestament i baixa definitiva del vehicle d'ofici del registre de vehicles de la Prefectura Central de Trànsit, tal com preveu la normativa vigent, i es procedirà a l'execució de les despeses de dipòsit per via de constreyniment administratiu contemplades en l'ANNEX 2, de la present Ordenança.

MESURES CIRCULATORIES ESPECIALS

Article 24:

Quan circumstàncies especials ho requereixin, es podran prendre les mesures oportunes d'ordenació del trànsit, prohibint o restringint la circulació de vehicles, o canalitzant les entrades a unes zones de la Vila per determinades vies, així com reordenant l'estacionament.

Article 25:

L'administració municipal podrà, quan les característiques d'una determinada zona ho justifiquin, a judici seu, establir la prohibició total o parcial de la circulació i/o estacionament de vehicles, per tal de reservar totes o algunes de les vies públiques compreses dins de la zona esmentada al trànsit de vianants. Aquestes zones es denominaran illes o zones de vianants i es determinaran per disposició municipal, mitjançant una consulta prèvia a les organitzacions representatives dels interessos comercials i de serveis de la zona.

Article 26:

Les illes o zones de vianants hauran de tenir l'oportuna senyalització a l'entrada i a la sortida, sens perjudici de que es pugui utilitzar altres elements mòbils que impedeixin l'entrada i la circulació de vehicles en el carrer o en la zona afectada.

Article 27:

A les illes o zones de vianants la prohibició de circulació i estacionament de vehicles podrà:

1. Comprendre la totalitat de les vies que estiguin dins del seu perímetre o només algunes d'aquestes.
2. Limitar-se o no a un horari preestablert.
3. Limitar-se o no a vehicles segons les seves característiques.
4. Ser de caràcter diari o referir-se solament a un nombre determinat de dies.
5. Admetre la circulació de bicicletes amb les limitacions establertes en l'article 38.

Article 28:

Qualsevol que sigui l'abast de les limitacions disposades en les illes de vianants, no afectaran la circulació ni l'estacionament dels següents vehicles quan realitzin un servei:

1. Els dels servei d'extinció d'incendis i salvament, els de policia, les ambulàncies i, en general, els que siguin necessaris per a la prestació de serveis públics.
2. Els que treguin malalts, impeditos o minusvàlids d'un immoble de la zona o els hi portin.
3. Els que surtin d'un garatge situat a la zona o s'hi adrecin, i els que surtin d'un estacionament autoritzat excepcionalment dins de l'illa.
4. Per regular la circulació dins l'illa o zona de vianants, i si s'escau, l'estacionament, l'Ajuntament podrà condicionar-ho a la col·locació als vehicles dels distintius que a l'efecte determini l'Administració municipal.
Aquests distintius, en els vehicles que tinguin parabrisa els portaran situats a la part inferior esquerra del parabrisa i visibles des de l'exterior, o bé s'usarà qualsevol altre sistema que permeti fer el control necessari per tal de regular l'accés a la zona de vianants.
5. Per als residents, l'Ajuntament arbitrà les mesures adients per cada illa o zona.

Article 29:

1. L'Administració municipal determinarà els llocs on hauran de situar-se les parades de transport públic urbà.

2. Pel que fa a les parades de transport públic interurbà en sòl urbà i urbanitzable programat, la determinació de les parades i la seva concreta ubicació física serà feta per l'Ajuntament en coordinació amb la Direcció General de Ports i Transports i amb audiència del concessionari associacions.

CÀRREGA I DESCÀRREGA DE MERCADERIES

Article 30:

La càrrega i descàrrega de mercaderies haurà de realitzar-se a l'interior dels locals comercials i industrials, sempre que reuneixin les condicions adequades. L'obertura de nous locals d'aquesta classe, locals que per la seva superfície, finalitat i situació es pugui presumir racionalment que hauran de realitzar habitualment o amb especial intensitat operacions de càrrega i descàrrega, se subordinarà al fet que els seus titulars reservin l'espai interior suficient per desenvolupar aquestes operacions.

Article 31:

Quan les condicions dels locals comercials o industrials no permetin la càrrega i descàrrega al seu interior, aquestes operacions es realitzaran a les zones reservades per a aquest fi.

La utilització de les zones de càrrega i descàrrega està únicament reservada a l'estacionament de vehicles reglamentàriament autoritzats per fer transport de mercaderies o de vehicles comercials o d'indústries, visualment identificats, i que efectuïn en el lloc d'estacionament operacions de càrrega i descàrrega de mercaderies, materials o coses relacionades amb la seva activitat. El període de temps màxim permès d'estacionament del vehicle amb inactivitat en les esmentades operacions serà de 15 minuts.

Article 32:

Els vehicles que realitzen operacions de càrrega i descàrrega no podran fer-ho en doble fila, ni en els llocs on amb caràcter general estigui prohibida la parada o es dificulti la circulació de vehicles o vianants. En tot cas, fora de les zones establertes de càrrega i descàrrega i d'especial complexitat circulatoria, serà necessària una autorització especial de l'Administració municipal.

Article 33:

Les mercaderies, els materials o les coses que siguin objecte de la càrrega i descàrrega no es deixaran a terra, sinó que es traslladaran directament de l'immoble al vehicle i viceversa.

Article 34:

1. Les operacions de càrrega i descàrrega hauran de realitzar-se amb les degudes precaucions per

evitar molèsties i/o sorolls innecessaris i amb l'obligació de deixar neta la vorera.

2. Llevat d'autorització especial, les operacions de càrrega i descàrrega de mercaderies, materials o coses no estan autoritzades des de les 10 del vespre fins a les 8 del matí tots els dies.

Article 35:

Les mercaderies es carregaran i descarregaran pel costat del vehicle més proper a la vorera, i s'utilitzaran els mitjans necessaris i el personal suficient per agilitzar l'operació i procurar no dificultar la circulació tant de vianants com de vehicles.

Article 36:

L'Alcaldia haurà de determinar zones reservades per a càrrega i descàrrega, en les quals serà d'aplicació el règim general dels estacionaments amb horari limitat. De totes maneres, i atenent a circumstàncies de situació, proximitat a altres zones reservades o freqüència d'ús, podran establir-se variants de l'esmentat règim general.

CIRCULACIÓ DE MOTOCICLETES I CICLOMOTORS

Article 37:

1. Per poder circular per les vies públiques els ciclomotors han d'estar inscrits en el registre oficial corresponent segons la normativa vigent.

2. Els ciclomotors no inscrits en el registre oficial corresponent que circulin per les vies públiques podran ser immobilitzats i ingressats en el dipòsit de vehicles fins que siguin regularitzades, independentment de la sanció administrativa corresponent.

Els ciclomotors tenen prohibida la circulació en paral·lel. Sempre que existeixin i siguin transitables, els ciclomotors hauran de circular pels vorals de les vies públiques. En aquests casos hauran d'adequar la velocitat a les característiques de la via i al trànsit en cada moment. En cap cas els ciclomotors podran superar la velocitat de 45 km per hora.

3. Les motocicletes i els ciclomotors no podran produir sorolls ocasionats per acceleracions brusques, tubs d'escapament alterats o altres circumstàncies anòmales. En aquest cas serà d'aplicació l'Ordenança reguladora específica en la matèria.

4. Les motocicletes, ciclomotors i demés vehicles a motor no podran circular per les voreres, andanes, passeigs, senders, camins i carrils especialment reservats per a bicicletes o vianants.

CICLES I BICICLETES

Article 38:

1. Els cicles i bicicletes no podran circular per les voreres, andanes i passeigs, llevat que hi hagi un carril especialment reservat a aquesta finalitat. Els conductors de bicicletes tenen prioritat de pas respecte als vehicles a motor:

a) Quan circulin per un carril bici, pas per a ciclistes o voral degudament autoritzat per a l'ús exclusiu de conductors de bicicletes.

b) Quan per entrar en una altra via el vehicle a motor giri a dreta o esquerra, en els supòsits permesos, i hi hagi un ciclista a prop.

c) Quan els conductors de bicicletes circulin en grup, seran considerades com a una única unitat mòbil.

2. D'existir-ne han de circular pels bicicarrils, o pels vorals; si no, per la calçada, tan a prop de la vorera com sigui possible.

3. En els parcs públics i illes de vianants, ho faran pels camins indicats o bicicarril. Si no n'hi ha, no excediran la velocitat normal d'un vianant. En qualsevol cas, els vianants gaudiran de preferència. Hauran de prendre especial precaució a la sortida de vianants de l'interior d'immobles, en les cantonades sense visibilitat, i en els llocs amb presència de menors, zones de jocs o de gran afluència de vianants.

4. Hauran de tenir un sistema adequat de frenada que actuï sobre les rodes davanteres i posteriors; i d'un timbre per poder avisar, si s'escau, de la seva presència.

5. Per circular de nit hauran de disposar, al davant, de llum blanca de posició, i al darrere, de llum vermella de posició i d'un catadiòptic vermell, no triangular.

6. Els cicles i bicicletes podran arrossegar un remolc o semiremolc, sempre que no superin el 50% de la massa en buit del vehicle tractor i que compleixin les següents condicions:

- a) Que la circulació sigui de dia i en condicions
- b) Que no disminueixin la visibilitat.
- c) Que la velocitat a la qual es circuli en aquestes condicions quedi reduïda en un 10% respecte a les velocitats genèriques per aquest tipus de vehicles.
- d) Que en cap cas transportin persones i /o animals en el vehicle remolcat.

VEHICLES BLINDATS DE TRANSPORT DE CABALS

Article 39:

Els vehicles blindats de transport de cabals, per raons de seguretat, podran fer parades en llocs prohibits, per efectuar operacions de càrrega i descàrrega de cabals, sempre que no dificultin greument la circulació de vehicles, sense obstruir en cap cas els passos de vianants o les adaptacions a les voreres per a minusvàlids i/o ciclistes. Així mateix, hauran de seguir en tot moment les indicacions i instruccions que els donin els agents de la Policia Local.

PERMISOS ESPECIALS PER CIRCULAR

Article 40:

1. No es permetrà la circulació de vehicles de masses, dimensions i pressió sobre el paviment superiors als establerts en les disposicions reglamentàries sense autorització municipal per circular per les vies públiques de la ciutat. Aquestes autoritzacions podran ser per a un nombre limitat de circulacions o per un termini determinat. Les sol·licituds urgents d'aquests tipus d'autoritzacions les atindrà directament la Prefectura de la Policia Local.

TRANSPORT ESCOLAR

Article 41:

La prestació de serveis de transport escolar discrecional amb reiteració d'itinerari que es realitzin íntegrament en el terme municipal de Sant Joan de les Abadesses, necessitaran de l'autorització municipal corresponent, d'acord amb la legislació vigent en matèria de transport.

Article 42:

La prestació de serveis de transport escolar interurbans amb parades intermèdies o amb origen o destinació a un centre d'ensenyament ubicat en el terme municipal de Sant Joan de les Abadesses, necessitaran l'autorització corresponent de la Direcció General de Ports i Transports de la Generalitat de Catalunya.

Article 43:

L'Ajuntament de Sant Joan de les Abadesses informará la Direcció General de Ports i Transports de la Generalitat de Catalunya sobre la ubicació de les parades intermèdies, de principi o final de trajecte i sobre els recorreguts urbans dels transports escolars interurbans quan aquests transitin pel terme municipal de Sant Joan de les Abadesses; a més, podrà proposar-li canvis, si s'escau.

Article 44:

1. L'autorització municipal per a la prestació de serveis de transport escolar urbans serà per curs escolar.
2. En l'autorització municipal, a més del que determini la legislació corresponent, hi constarà el recorregut, els horaris, les parades i el temps màxim d'espera. S'haurà de sol·licitar una nova autorització per a qualsevol modificació de les condicions amb les quals fou atorgada.

USOS PROHIBITS A LES VIES PÚBLIQUES

Article 45:

A les zones reservades al trànsit de vianants i a les calçades, no es permetrà els jocsdiversions, o activitats que puguin representar un perill per als transeünts o fins i tot per als mateixos que els practiquin.

1. Els patins, monopatins o aparells similars no podran circular per la calçada.
2. Els patins, monopatins o aparells similars només podran circular per les zones degudament autoritzades o pels parcs públics, passeigs, places i voreres amb precaució i a la velocitat d'un pas de persona. Per Decret d'Alcaldia, es podrà limitar la circulació de monopatins, patins i aparells similar a passeigs o zones peatonals on hi hagi gran afluència de vianants.
3. En cap cas els patins, monopatins o aparells similars podran ser arrossegats per un altre vehicle.
4. Els usos de la via pública, derivats de l'activitat de proves esportives que discorrin pel nucli urbà, regularan segons el que preveu la normativa específica vigent.
5. Queda prohibit el fet de netejar qualsevol tipus de vehicle a les vies objecte de regulació d'aquesta Ordenança.

VEHICLES PESATS

Article 46:

1. Com a norma general queda prohibida la circulació de vehicles pesats amb una massa màxima autoritzada (MMA) superior a les 12 tones, de 0 a 24 hores, en les vies públiques del municipi de Sant Joan de les Abadesses. Es permet l'accés, però, a la zona no corresponent al perímetre del nucli, el seu pas per les travessies urbanes, i els que tinguin com a destí o origen els polígons industrials del Terme Municipal. Fora d'aquests supòsits serà necessari autorització municipal específica.
2. Al nucli antic no es podrà circular amb vehicles de MMA superior a 3'5 tones sense permís municipal.
3. Es permet la circulació de vehicles de transport de matèries perilloses per al repartiment a domicili de consumidors finals de gasos líquids d'ús domèstic i de gasoil per a calefacció.
4. Es permet l'accés de vehicles de transport de matèries perilloses per a la descàrrega parcial o total de gasos i productes necessaris per al funcionament de centres sanitaris en els horaris estipulats per a cada centre. Els itineraris i horaris es determinaran per decret d'Alcaldia.

Article 47:

1. Llevat dels que realitzin operacions de càrrega i descàrrega, dins el terme municipal de Sant Joan de les Abadesses, no es permet l'estacionament de vehicles pesats amb una MMA superior a 3'5 tones, remolcs de qualsevol tipus i massa, vehicles articulats, semiremolcs, tractocamions, caravanes i autocaravanes, en les vies públiques o en els espais adjacents de domini públic o privat no autoritzats especialment.
2. Les zones d'estacionament autoritzat per als vehicles esmentats a l'apartat anterior, comprendran entre d'altres els Polígons Industrials de Sant Joan de les Abadesses i aquells altres que es determinin per decret d'Alcaldia.

PROCEDIMENT

Article 48:

1. Les infraccions a les disposicions d'aquesta Ordenança seran sancionades per l'alcalde o persona o òrgan en qui delegui amb multa i, si escau, amb la proposta de suspensió temporal del permís o llicència de conducció i retirada de punts a l'autoritat competent, d'acord amb la legislació vigent en matèria de trànsit, circulació de vehicles a motor i seguretat viària.
2. La quantia de la multa en cada cas serà fixada atenent a la gravetat de la infracció, els antecedents de l'infractor i el perill real o potencial creat.

Article 49:

El procediment sancionador, règim de recursos, execució de sancions, serà el que preveu el títol XI la Llei sobre trànsit, circulació de vehicles a motor i seguretat viària i el que preveu el RD 320/1994 de 25 de febrer.

Article 50:

En tot el que no estigui previst en aquesta Ordenança, s'aplicaran les disposicions generals sobre trànsit, circulació de vehicles a motor i seguretat viària

Article 51:

El quadre general d'infraccions d'aquesta Ordenança és el que figura com a ANNEX 1. La qualificació de la infracció i l'import de la sanció aplicable a cadascuna en el present Annex, ha estat determinat per l'Alcaldia dintre dels límits autoritzats per la Llei de Trànsit, circulació de vehicles a motor i seguretat viària aprovada pel RDL 339/1990 de 2 de març.

Serà d'aplicació una bonificació del 50% als imports denunciats dins dels 30 dies següents a la notificació de la denúncia, segons l'establert a l'article 67 de l'esmentat text modificat per la Llei 17/2005 de 19 de juliol.

En cas de les infraccions de caràcter greu la sanció podrà portar aparellada la proposta de retirada de punts o de suspensió del permís o llicència de conducció segons la normativa vigent.

En el supòsit d'infraccions molt greus es proposarà, en tot cas, a l'autoritat competent la suspensió del permís de conduir.

DISPOSICIÓ DEROGATÒRIA.

Queda derogada l'Ordenança de la Immobilització i Retirada de Vehicles de les Vies Públiques i Sancions per Infraccions de Circulació comeses en Vies Urbanes. I el capítol I, Secció Tercera de Circulació per les Vies Públiques corresponent a l'Ordenança de Policia i Bon Govern.

DISPOSICIÓ ADICIONAL.

Per tal de tenir actualitzades les quanties i qualificacions de les infraccions, despeses d'immobilització i retirada de vehicles de les vies públiques de la present ordenança, en els termes que normativament s'estableixin, el Ple de l'Ajuntament delega en la Junta de Govern Local les posteriors actualitzacions.

Respecte possibles modificacions posteriors a l'entrada en vigor de la present Ordenança les disposicions generals que afectin articles els quals contradiguin en tot o en part els mateixos, esdevindran derogats de forma automàtica, essent d'aplicació les disposicions generals en matèria de trànsit.

ANNEXE NÚM. 1

QUADRE GENERAL D'INFRACCIONS I SANCIONS

REGLAMENT GENERAL DE CIRCULACIÓ (Reial decret 1428/2003, de 21 de novembre)

Concepte de la infracció	Art.	N	Quantia €	DTE50%	Propostaretirada	Pèrdua punts
NORMES GENERALS DE COMPOR TAMENT EN LA CIRCULACIÓ						
Conduir de forma temerària (indicar detalladament el tipus de conducció)	3,1a)	MG	302	151	2 mesos	6
Conduir de forma negligent (indicar la conducta)	3,1b)	G	108,18	54,9		4
Senyalització d'obstacles i perills						
Llençar a la via o a les seves proximitats qualsevol objecte que pot donar lloc a la producció d'incendis (indicar objecte i lloc on va ser llençat)	6,a)	G	92	46		4
Llençar a la via o a les seves proximitats qualsevol objecte que pot posar en perill la seguretat viària (indicar objecte i tipus de perill)	6,b)	G	92	46		4
TRANSPORT DE PERSONES						

Concepte de la infracció	Art.	N	Quantia €	DTE50%	Propostaretirada	Pèrdua punts
Transportar, en el vehicle ressenyat, un nombre de persones de manera que s'augmenta en un 50% el nombre de places autoritzades, inclòs el conductor (indicar número de persones i de places autoritzades)	9,1	MG	302	151	1 mes	4
Transportar persones en un lloc diferent del que tenen destinat i condicionat en els vehicles	10,1	LL	60,10	30,05		
NORMES RELATIVES A CICLES, CICLOMOTORS I MOTOCICLETES						
Transportar en un ciclomotor o una motocicleta un passatger de 7 a 12 anys sense que el conductor sigui el pare, mare, tutor o persona major d'edat autoritzada.	12,2	G	92	46		2
Transportar en un ciclomotor o una motocicleta un passatger menor de 7 anys	12,3	G	92	46		2
NORMES GENERALS DELS CONDUCTORS						
Altres obligacions del conductor						
Circular amb un vehicle utilitzant pantalles visuals incompatibles amb l'atenció permanent a la conducció (especificar tipus d'aparell)	18,1	G	92	46		3
Conduir utilitzant cascos o auriculars connectats a aparells receptors o reproductors de so	18,2	G	92	46		3
Conduir utilitzant dispositius de telefonia mòbil o qualsevol altre sistema de comunicació que requereix intervenció manual del conductor	18,2	G	92	46		3
Portar instal·lat en el vehicle algun mecanisme, sistemes o instruments encaminats a eludir la vigilància dels agents de trànsit o que emeten o fan senyals amb aquesta finalitat (especificar mecanisme que porta el vehicle)	18,3	G	92	46		2
Utilitzar mecanismes de detecció de radar (especificar mecanisme)	18,3	G	92	46		2
NORMES SOBRE BEGUES ALCOHÒLIQUES						
Taxes d'alcohol						
Conduir un vehicle amb taxes d'alcohol superiors a les reglamentàriament establertes	20	MG	Veure barem	Veure barem	Veure barem	Veure barem
Investigació de l'alcoholèmia: persones obligades						
No sotmetre's, un usuari de la via implicat en un accident de circulació, a les proves de detecció alcohòlica	21	MG	302	151	2 mesos	6
No sotmetre's, el conductor o l'usuari de la via, implicat directament com a possible responsable en un accident, a les proves de detecció alcohòlica	21.a)	MG	302	151	3 mesos	6
No sotmetre's, el conductor d'un vehicle amb símptomes d'estar sota la influència de begudes alcohòliques, a les proves de detecció alcohòlica	21.b)	MG	302	151	3 mesos	6
No sotmetre's, el conductor d'un vehicle denunciat per cometre alguna infracció al Reglament General de Circulació, a les proves de detecció alcohòlica	21.c)	MG	302	151	3 mesos	6
No sotmetre's, el conductor d'un vehicle requerit a fer-ho per l'autoritat o els seus agents, en un control preventiu, a les proves de detecció alcohòlica	21.d)	MG	302	151	3 mesos	6
NORMES SOBRE ESTUPEFAENTS I DROGUES TÒXIQUES						
Conduir havent ingerit o incorporat a l'organisme drogues o estupefaents, o trobant-se sota els efectes de medicaments o substàncies que alteren l'estat físic o mental apropiat per circular sense perill	27,1	MG	302	151	3 mesos	6
Proves per a la detecció de substàncies estupefaents i similars						
No sotmetre's, el conductor o l'usuari de la via, implicat directament com a possible responsable en un accident, a les proves per a la detecció d'estupefaents, psicotròpics, estimulants o altres substàncies anàlogues	28,1	MG	302	151	3 mesos	6
No sotmetre's, el conductor d'un vehicle amb símptomes o manifestacions d'estar sota la influència d'estupefaents o substàncies anàlogues, a les proves per a la seva detecció	28,1	MG	302	151	3 mesos	6
No sotmetre's, el conductor d'un vehicle denunciat per cometre alguna infracció al Reglament general de circulació, a les proves per a la detecció d'estupefaents o substàncies anàlogues	28,1	MG	302	151	3 mesos	6
No sotmetre's, el conductor d'un vehicle requerit a fer-ho per l'autoritat o els seus agents, en un control preventiu, a les proves per a la detecció d'estupefaents, psicotròpics, estimulants o altres substàncies anàlogues	28,1	MG	302	151	3 mesos	6
LA CIRCULACIÓ DE VEHICLES						
Sentit de la circulació						
Circular per l'esquerre, en sentit contrari a l'estipulat, en una via de doble sentit de la circulació	29,1	MG	302	151	1 mes	6
Circular per l'esquerre, en sentit contrari a l'estipulat, en una via de doble sentit de la circulació, en un tram amb visibilitat reduïda	29,1	MG	302	151	2 mesos	6
UTILITZACIÓ DELS CARRILS						
Caçades amb doble sentit de circulació						
Circular pel carril de l'esquerre, en sentit contrari a l'estipulat, en una caçada amb doble sentit de circulació i dos carrils separats o no per marques viàries	30.1.a)	MG	302	151	6 mes	6
SUPÒSITS ESPECIALS DEL SENTIT DE CIRCULACIÓ						
Ordenació especial del trànsit per raons de seguretat o fluïdesa de la circulació						
Circular per una via en sentit contrari a l'ordenat per l'Autoritat competent per raons de fluïdesa o seguretat del trànsit (indicar incompliment)	38.1	MG	302	151	1 mes	6
Carrils d'utilització en sentit contrari a l'habitual						
Circular per un carril habilitat en sentit contrari al que és habitual quan es té prohibit fer-ho	41.1	MG	302	151	1 mes	6
Circular per un carril habilitat en sentit contrari a l'habitual amb els llums de curt abast o d'encreuament apagats	41,1	G	92	46		2
Desplaçar-se lateralment des d'un carril habilitat per a la circulació en sentit contrari a l'habitual, envaint el carril contigu destinat al sentit normal de la circulació	41,1	MG	302	151	1 mes	6
Desplaçar-se lateralment des d'un carril destinat al sentit normal de la circulació, envaint el carril contigu habilitat per a la circulació en sentit contrari a l'habitual	41,1	MG	302	151	1 mes	6

Concepte de la infracció	Art.	N	Quantia €	DTE50%	Propostaretirada	Pèrdua punts
Circular per un carril destinat al sentit normal de la circulació contigu a un carril habilitat per a la circulació en sentit contrari a l'habitual amb els llums de curt abast o d'encreuament apagats	41,1	G	92	46		2
Carrils addicionals de circulació						
Circular per un carril addicional de circulació amb els llums de curt abast o d'encreuament apagats	42,1	G	92	46		2
Desplaçar-se lateralment des d'un carril addicional, envaint el carril contigu destinat a la circulació en sentit contrari	42,1	MG	302	151	1 mes	6
Desplaçar-se lateralment des d'un carril destinat al sentit normal de circulació, envaint el carril addicional destinat a la circulació en sentit contrari	42,1	MG	302	151	1 mes	6
REFUGIS, ILLES O DISPOSITIUS DE GUIES O ANALEGS: sentit de circulació						
Circular en sentit contrari al que està estipulat en una via de doble sentit de circulació, on hi ha un refugi, una illa o un dispositiu de guia	43,1	MG	302	151	1 mes	6
Circular en sentit contrari al que està estipulat per una plaça, una glorieta o en una confluència de vies	43,2	MG	302	151	1 mes	6
UTILITZACIÓ DE LES CALÇADES						
Circular per la calçada en sentit contrari al que està estipulat en una via dividida en dues calçades	44,1	MG	302	151	1 mes	6
VELOCITAT						
Velocitats màximes en vies fora de poblat						
Circular a una velocitat que supera la limitació genèrica per raó del tipus de vehicle i de la via (indicar la velocitat mesurada)	48,1	G/MG	Veure barem	Veure barem	Veure barem	Veure barem
Velocitat a les vies urbanes i travesseres						
Circular a una velocitat superior als 50 km/h, segons la limitació imposada a les vies urbanes i les travesseres (indicar la velocitat mesurada)	50,1	G/MG	Veure barem	Veure barem	Veure barem	Veure barem
Velocitats prevalents						
Circular a una velocitat superior a la fixada pel senyal corresponent (indicar la velocitat mesurada)	52.1.a)	G/MG	Veure barem	Veure barem	Veure barem	Veure barem
DISTÀNCIES ENTRE VEHICLES						
Circular darrere d'un altre vehicle sense deixar un espai lliure que permeti parar-se sense col·lisionar en cas de frenada brusca del vehicle que el precedeix	54,1	G	92	46		3
Portar a terme una competició de velocitat en una via pública sense autorització administrativa	55,2	MG	302	151	2 mesos	6
NORMES DE PRIORITAT DE PAS						
Interseccions senyalitzades						
No cedir el pas en una intersecció senyalitzada de manera que s'obliga a un altre vehicle a maniobrar bruscament	56,1	G	92	46		4
Interseccions sense senyalitzar						
No cedir el pas a un vehicle que s'acosta per la dreta en una intersecció sense senyalitzar, de manera que se'l força a maniobrar bruscament	57,1	G	92	46		4
Accedir a una via pavimentada provinent d'una via sense pavimentar sense cedir el pas a un vehicle que hi circula, de manera que se'l força a maniobrar bruscament	57.1.a)	G	92	46		4
Accedir a una glorieta sense cedir el pas a un vehicle que circula per la via circular, de manera que se'l força a maniobrar bruscament	57.1.b)	G	92	46		4
NORMES DE COMPORTAMENT DELS CONDUCTORS RESPECTE ELS CICLISTES, VIANANTS I ANIMALS						
Prioritat de pas pels ciclistes						
No respectar la prioritat de pas dels ciclistes que circulen per un carril bici, pas per a ciclistes o voral degudament senyalitzats	64.a)	G	92	46		4
Girar amb el vehicle per entrar en una altra via sense donar la prioritat de pas als ciclistes que hi circulen	64.b)	G	92	46		4
No respectar la prioritat de pas pels ciclistes que circulen en grup i que el primer d'ells ha iniciat l'encreuament o ha entrat en una glorieta	64.c)	G	92	46		4
Prioritat de pas dels vianants						
No respectar la prioritat de pas dels vianants en un pas degudament senyalitzat	65.1.a)	G	92	46		4
Girar amb el vehicle per entrar en una altra via sense donar la prioritat de pas als vianants que la travessen	65.1.b)	G	92	46		4
Travessar amb un vehicle el voral sense donar la prioritat de pas als vianants que hi circulen perquè no disposen de zona de vianants	65.1.c)	G	92	46		4
CANVI DE SENTIT						
Execució de la maniobra						
Efectuar el canvi de sentit de la xarxa amb perill per als altres usuaris de la via (indicar el perill creat)	78,1	G	150	75		3
Supòsits especials						
Efectuar un canvi de sentit de la marxa en un pas a nivell o en un tram de via afectat pel senyal de túnel	79,1	G	150	75		3
Efectuar un canvi de sentit de la marxa en un tram de via on es prohibeix l'avançament	79,1	G	150	75		3
MARXA ENRERE: normes generals						
Circular cap enrere sense causa justificada	57,15.1	MG	302	151	1 mes	6

Concepte de la infracció	Art.	N	Quantia €	DTE50%	Propostaretirada	Pèrdua punts
NORMES GENERALS DE D'AVANÇAMENT						
Obligacions del qui avança abans d'iniciar la maniobra						
Efectuar un avançament sense que al carril que pretén utilitzar per a la maniobra hi hagi prou espai lliure, amb perill de col·lisió per als que circulen en sentit contrari (indicar el perill creat)	84,1	G	150	75		4
Execució de l'avançament						
Efectuar un avançament de manera que es posa en perill a ciclistes que circulen en sentit contrari (indicar perill causat)	85,4	G	150	75		4
Efectuar un avançament de manera que s'entorpeix a ciclistes que circulen en sentit contrari (indicar molèsties causades)	85,4	G	150	75		4
Obligacions del conductor avançat						
Augmentar la velocitat el vehicle que serà avançat	86,2	G	150	75		4
Efectuar maniobres que impedeixen o dificulten l'avançament, el vehicle que serà avançat (indicar maniobres efectuades)	86,2	G	150	75		4
No disminuir la velocitat, el conductor del vehicle que està a punt de ser avançat, una vegada iniciada la maniobra d'avançament, en produir-se una situació de perill (indicar les circumstàncies que concorren)	86,2	G	150	75		4
No facilitar al vehicle que avança la tornada al seu carril quan dona mostres inequívocues de desistir de la maniobra	86,2	G	150	75		4
MANIOBRES D'AVANÇAMENT QUE ATEMPTEN CONTRA LA SEGURETAT VIÀRIA						
Prohibicions						
Avançar de manera que s'envaeix la zona reservada al sentit contrari en un revolt o un canvi de rasant de visibilitat reduïda	87.1.a)	G	150	75		4
Avançar de manera que s'envaeix la zona reservada al sentit contrari en un lloc o en circumstàncies en què la visibilitat disponible no és suficient per poder efectuar la maniobra o desistir-ne una vegada iniciada	87.1.a)	G	150	75		4
Avançar darrere d'un vehicle que realitza la mateixa maniobra quan les dimensions del vehicle que l'efectua en primer lloc impedeixen la visibilitat de la part del davant de la via al conductor que el segueix	87.1.a)	G	150	75		4
PARADA I ESTACIONAMENT						
NORMES ESPECIALS: llocs prohibits						
Parar el vehicle en un revolt o en un canvi de rasant de visibilitat reduïda o a les seves proximitats	94.1.a)	G	92	46		2
Parar el vehicle en un túnel o en un pas inferior o en un tram de via afectat pel senyal de túnel	94.1.a)	G	92	46		2
Parar el vehicle en un pas a nivell	94.1.b)	G	92	46		2
Parar el vehicle en un pas per a vianants	94.1.b)	G	92	46		2
Parar el vehicle, dins d'una via interurbana, en una intersecció o a la vora generant perill per manca de visibilitat	94.1.d)	G	92	46		2
Parar el vehicle en un carril destinat a l'ús exclusiu del transport públic urbà	94.1.h)	G	92	46		2
Estacionar el vehicle en un revolt o en un canvi de rasant de visibilitat reduïda o a les seves proximitats	94.2.a)	G	150	75		2
Estacionar el vehicle en un túnel o en un pas inferior o en un tram de via afectat pel senyal de túnel	94.2.a)	G	150	75		2
Estacionar el vehicle en un pas a nivell	94.2.a)	G	150	75		2
Estacionar el vehicle en un pas per a vianants	94.2.a)	G	150	75		2
Estacionar el vehicle, dins d'una via interurbana, en una intersecció o a la vora generant perill per manca de visibilitat	94.2.a)	G	150	75		2
Estacionar el vehicle en un lloc on s'impedeix veure la senyalització als usuaris afectats	94.2.a)	G	150	75		2
Estacionar el vehicle en un carril destinat a l'ús exclusiu del transport públic urbà	94.2.a)	G	150	75		2
UTILITZACIÓ DE L'ENLLUMENAT: ÚS OBLIGATORI						
Llums de posició i gàlib						
Circular amb els llums de posició apagats entre el vespre i l'alba	99.1	G	92	46		2
Circular amb els llums de posició apagats quan hi ha condicions meteorològiques o ambientals que disminueixen sensiblement la visibilitat (indicar les condicions existents)	99.1	G	92	46		2
Circular amb els llums de posició apagats en el pas per un túnel o per un pas inferior	99.1	G	92	46		2
Circular amb els llums de posició apagats en un tram de via afectat pel senyal de túnel	99.1	G	92	46		2
Circular amb els llums de gàlib apagats entre el vespre i l'alba, un vehicle d'amplada superior a 2,10 metres	99.1	G	92	46		2
Circular amb els llums de gàlib apagats, un vehicle d'amplada superior a 2,10 metres, quan hi ha condicions meteorològiques o ambientals que disminueixen sensiblement la visibilitat (indicar les condicions existents)	99.1	G	92	46		2
Circular amb els llums de gàlib apagats, un vehicle d'amplada superior a 2,10 metres, quan hi ha condicions meteorològiques o ambientals que disminueixen sensiblement la visibilitat (indicar les condicions existents)	99.1	G	92	46		2
Circular amb els llums de gàlib apagats, un vehicle d'amplada superior a 2,10 metres, en el pas per un túnel o per un pas inferior	99.1	G	92	46		2
Circular amb els llums de gàlib apagats, un vehicle d'amplada superior a 2,10 metres, en un tram de via afectat pel senyal de túnel	99.1	G	92	46		2
Llums de llarg abast o de carretera						
Circular amb els llums de carretera apagats, a més de 40 km/h, entre el vespre i l'alba, fora de poblat, túnel o pas inferior, per una via insuficientment il·luminada	100,1	G	92	46		2
Utilitzar alternativament els llums de carretera i els d'encreuament (centelleigs) amb finalitats diferents a les previstes reglamentàriament	100,2	G	92	46		2
Llums de curt abast o d'encreuament						
Circular amb els llums d'encreuament apagats, entre el vespre i l'alba, per una via suficientment il·luminada	101,1	G	92	46		2

Concepte de la infracció	Art.	N	Quantia €	DTE50%	Propostaretirada	Pèrdua punts
Circular per una via interurbana insuficientment il·luminada, entre el vespre i l'alba, amb els llums d'encreuament apagats quan el vehicle no disposa dels llums de carretera	101,2	G	92	46		2
Circular a menys de 40 km/h amb els llums de carretera i els d'encreuament apagats, entre el vespre i l'alba, per una via interurbana,	101,2a	G	92	46		2
túnel o pas inferior, insuficientment il·luminada						
Enlluernament						
No substituir els llums de carretera pels d'encreuament i enlluernar als usuaris que circulen en sentit contrari	102,1	G	92	46		2
No substituir els llums de carretera pels d'encreuament quan es circula darrera d'un altre vehicle i enlluernar al seu conductor pel mirall retrovisor	102,2	G	92	46		2
Ús de l'enllumenat durant el dia						
Circular amb una motocicleta amb els llums d'encreuament apagats	104,1	G	92	46		2
Circular per un carril addicional circumstancial amb els llums d'encreuament apagats	104,2	G	92	46		2
Circular per un carril habilitat per a circular en sentit contrari a l'habitual amb els llums d'encreuament apagats	104,3	G	92	46		2
Immobilitzacions						
Tenir els llums de posició apagats, un vehicle immobilitzat entre el vespre i l'alba a la calçada o voral d'una via interurbana	75,1	G	92	46		2
Tenir els llums de posició apagats, un vehicle immobilitzat entre el vespre i l'alba a la calçada o voral d'una via interurbana quan hi ha condicions meteorològiques o ambientals que fan disminuir sensiblement la visibilitat (indicar les condicions existents)	75,1	G	92	46		2
Tenir els llums de posició apagats, un vehicle immobilitzat entre el vespre i l'alba en el voral d'una via interurbana quan hi ha condicions meteorològiques o ambientals que fan disminuir sensiblement la visibilitat (indicar les condicions existents)	75,1	G	92	46		2
Tenir els llums de gàlib apagats, un vehicle d'amplada superior a 2,10 metres immobilitzat entre el vespre i l'alba a la calçada o voral	75,1	G	92	46		2
d'una via interurbana						
Tenir els llums de gàlib apagats, un vehicle d'amplada superior a 2,10 metres immobilitzat entre el vespre i l'alba a la calçada d'una via interurbana quan hi ha condicions meteorològiques o ambientals que fan disminuir sensiblement la visibilitat (indicar les condicions existents)	75,1	G	92	46		2
SUPÒSITS ESPECIALS D'ENLLUMENAT						
Condicions que fan disminuir la visibilitat						
No utilitzar els llums de boira de davant o els llums de curt o llarg abast quan hi ha condicions meteorològiques o ambientals que disminueixen sensiblement la visibilitat (indicar les condicions existents)	106,2	G	92	46		2
SENYALS ACÚSTIQUES						
Fer ús immotivat o exagerat dels senyals acústics	110,1	LL	36,06	18,03		
CINTURÓ, CASC I ALTRES ELEMENTS DE SEGURETAT						
Cinturons de seguretat						
No utilitzar, la persona denunciada, el cinturó de seguretat (indicar de qui es tracta)	117,1	G	92	46		3
(Només es procedirà a la retirada de punts quan la persona denunciada sigui el conductor)						
Circular amb un menor de 12 anys en el seient davanter del vehicle sense utilitzar un dispositiu homologat al'efecte	117,2	G	92	46		3
Circular amb un menor de 3 anys en el seient posterior sense utilitzar un sistema de subjecció homologat	117,2	G	92	46		3
Cascos i altres elements de protecció						
No utilitzar, la persona denunciada, un casc de protecció homologat (indicar de qui es tracta)	118,1	G	92	46		3
(Només es procedirà a la retirada de punts quan l'infractor sigui el conductor)						
No utilitzar, el conductor del vehicle ressenyat, que està fora del vehicle i ocupa la calçada o el voral de la via, una armilla reflectant d'alta visibilitat	118,3	G	92	46		3
TEMPS DE CONDUCCIÓ I DESCANS: normes generals						
Accedir en més d'un 50% els temps de conducció establerts en la legislació sobre transports terrestres (indicar les hores de conducció realitzades)	120,1	MG	302	151	2 mesos	6
Minorar en més d'un 50% els períodes de descans establerts en la legislació sobre transports terrestres (indicar el temps de descans efectuat)	120,1	MG	302	151	2 mesos	6
SENYALITZACIÓ						
Retirada, substitució i alteració de senyals						
Instal·lar, retirar, traslladar, ocultar o modificar la senyalització d'una via sense autorització (indicar la modificació o alteració produïda)	142	G	301	150,05		
Senyals dels agents						
No obeir les ordres dels agents de l'autoritat en servei de regulació del trànsit (indicar ordre desobeïda)	143,1	G	301	150,05		4
Semàfors per a vianants						
No respectar, un vianant, el llum vermell d'un semàfor reservat per a vianants	145.a)	LL	36,06	18,03		
Semàfors circulars per a vehicles						
No respectar, el conductor d'un vehicle, el llum vermell d'un semàfor	146.a)	G	92	46		4
Entrar en una intersecció regulada per semàfor situat dintre de la mateixa o en el costat oposat, quan emet llum vermell no intermitent	146.a)	G	92	46		4

Concepte de la infracció	Art.	N	Quantia €	DTE50%	Propostaretirada	Pèrdua punts
No respectar, el conductor d'un vehicle, el llum intermitent d'un semàfor	146.b)	G	92	46		4
Senyals de prioritat						
No obeir un senyal de "cediu el pas"	151.2)	LL	60,10	30,05		
No detenir-se davant un senyal de detenció obligatòria (STOP)	151.2	G	108,18	54,09		4
Senyals de prohibició d'entrada						
No obeir un senyal de circulació prohibida (indicar el senyal desobeït)	152.a)	LL	60,10	30,05		
No obeir un senyal d'entrada prohibida (indicar el senyal desobeït)	152.b)	LL	60,10	30,05		
Senyals de restricció de pas						
No obeir un senyal de limitació de massa, longitud, amplada o alçada (indicar tipus de limitació del senyal i la correspondència en el vehicle)	153	LL	60,10	30,05		
Altres senyals de prohibició o restricció						
No obeir un senyal de gir a la dreta prohibit	154.a)	LL	60,10	30,05		
No obeir un senyal de gir a la esquerra prohibit	154.b)	LL	60,10	30,05		
No obeir un senyal de mitja volta prohibida	154.c)	LL	60,10	30,05		
No obeir un senyal d'avançament prohibit	154.d)	LL	60,10	30,05		
Senyals d'obligació						
No obeir un senyal de sentit obligatori	155	LL	60,10	30,05		
Senyals horitzontals de circulació						
No respectar un senyal horitzontal de detenció obligatòria (STOP)	169.b)	G	118,18	54,09		4
ORDENANÇA MUNICIPAL DE CIRCULACIÓ DE VEHICLES						
PARADA PROHIBIDA						
Parar un vehicle en un pas senyalitzat o adaptat per a ciclistes	13.2a)	LL	24,04	12,02		
Parar un vehicle en una zona senyalitzada per a l'ús exclusiu de minusvàlids	13.2b)	LL	24,04	12,02		
Parar un vehicle en una zona senyalitzada com a reserva de vehicles d'urgència	13.3	LL	24,04	12,02		
Parar un vehicle en un carril o part de la via reservada exclusivament a la circulació o el servei de determinats usuaris	13.4	LL	24,04	12,02		
Parar un vehicle en una cruïlla o intersecció (excepte xamfrà)	13.5	LL	36,06	18,03		
Parar un vehicle en un lloc que dificulti la visibilitat del trànsit o la senyalització	13.6	LL	36,06	18,03		
Parar un vehicle de forma que obligui altres usuaris de la via a efectuar maniobres no reglamentaries o perilloses	13.7	G	92	46		
Parar un vehicle en un carril o una via declarada d'atenció preferent o d'una altra denominació d'igual caràcter	13.8	G	92	46		
No respectar el senyal vertical de parada prohibida (R-307)	13.9	LL	36,06	18,03		
No respectar la línia longitudinal contínua de parada prohibida (M-7.8)	13.10	LL	36,06	18,03		
Parar un vehicle on destorba la circulació de vianants	13.11	LL	36,06	18,03		
Parar un vehicle on destorba greument la circulació de vehicles	13.12	G	92	46		
Parar un vehicle a la vorera esquerra de la calçada, amb relació amb el sentit e marxa del vehicle, en una via de doble sentit de circulació	13.13	LL	36,06	18,03		
ESTACIONAMENT PROHIBIT						
Estacionar o un vehicle de forma que impedeixi l'òptima utilització de l'espai disponible que queda	14.1	LL	36,06	18,03		
Estacionar un vehicle en bateria en un lloc no autoritzat, i no en fila	14.2	LL	36,06	18,03		
Estacionar un vehicle en fila o en bateria sense deixar cap espai entre el vehicle i la vorada	14.3	LL	24,04	12,02		
Estacionar un vehicle sense garantir-ne la seva immobilització i provocar que es desplaci sense conductor	14.4	G	92	46		
No respectar el senyal vertical d'estacionament prohibit (R-308)	15.1a)	LL	36,06	18,03		
No respectar la marca viària del paviment de qualsevol mena de combinació com ziga-zaga, graella, longitudinal contínua i discontinua d'estacionament prohibit (M-7.7)	15.1b)	LL	36,06	18,03		
Estacionar un vehicle on està prohibida la parada mitjançant senyal vertical (R-307)	15.2a)	LL	36,06	18,03		
Estacionar en una zona senyalitzada amb una línia longitudinal contínua de parada prohibida (M-7.8)	15.2b)	LL	36,06	18,03		
Estacionar un vehicle on destorba la circulació de vehicles	15.3	LL	60,10	30,05		
Estacionar un vehicle on destorba greument la circulació de vehicles	15.4	G	92	46		
Estacionar un vehicle de forma que obligui altres usuaris de la via a efectuar maniobres no reglamentaries o perilloses	15.5	G	92	46		
Estacionar un vehicle en doble fila	15.6	LL	36,06	18,03		
Estacionar un vehicle en plena calçada	15.7	LL	36,06	18,03		
Estacionar un vehicle en una via, on només hi pot passar una columna de vehicles	15.8	G	92	46		
Estacionar un vehicle en una via de doble sentit de circulació, on només hi poden passar dues columnes de vehicles	15.9	LL	60,10	30,05		
Estacionar un vehicle que sobresurt d'un xamfrà o de l'exterior de l'angle recte d'una cantonada	15.10.a)	LL	36,06	18,03		
Estacionar un vehicle a menys de cinc metres de la cantonada, on destorba la circulació o la visibilitat de vehicles o el trànsit de vianants	15.10.b)	LL	36,06	18,03		
Estacionar en un lloc que destorbi la sortida d'un altre vehicle estacionat	15.11	LL	60,10	30,05		

Concepte de la infracció	Art.	N	Quantia €	DTE50%	Propostaretirada	Pèrdua punts
Estacionar un vehicle en passos o zones d'estacionament senyalitzades com a reserva per a minusvàlids o ciclistes	15.12	G	92	46		
Estacionar un vehicle a la vorera, andana, refugi, passeig, voral o altres zones destinades al trànsit de vianants	15.13	LL	60,10	30,05		
Estacionar totalment o parcialment, un vehicle dins dels perímetres de les marques vials amb franges obliqües de color blanc o groc	15.14	LL	36,06	18,03		
Estacionar un vehicle en una zona senyalitzada com a reserva d'estacionament, llevat dels autoritzats (serveis de seguretat o d'urgència, serveis oficials, residents etc)	15.16	LL	36,06	18,03		
Estacionar un vehicle en una zona senyalitzada com a reserva de càrrega i descàrrega, llevats dels autoritzats	15.17	LL	36,06	18,03		
Estacionar un vehicle en un gual correctament senyalitzat, ocupant-lo totalment o parcialment	15.18	LL	60,10	30,05		
Deixar estacionat un vehicle en un mateix punt de la via pública més de 72 hores consecutives, sense cap motiu justificat	15.19	LL	36,06	18,03		
Estacionar un vehicle en una entrada o sortida d'un aparcament autoritzat	15.20	LL	36,06	18,03		
Estacionar un vehicle fora dels límits de les marques viàries de delimitació de places d'estacionament autoritzat	15.21	LL	36,06	18,03		
Estacionar un vehicle en una via pública sense vorera, sense deixar-lo més d'un metre de la façana, escala, paret o zona de vianants	15.22	LL	24,04	12,02		
Estacionar un vehicle en una zona senyalitzada on temporalment està prohibit l'estacionament (DISCOS MÒBILS)	15.23	LL	36,06	18,03		
Estacionar en llocs habilitats com a estacionament amb limitació horària, sense col·locar el comprovant horari en lloc visible que l'autoritza.	15.24a1	LL	36,06	18,03		
Estacionar en llocs habilitats com a estacionament per a residents, sense col·locar el comprovant d'identificació del vehicle en lloc visible que l'autoritza.	15.24a2	LL	36,06	18,03		
Estacionar en llocs habilitats com a estacionament amb limitació horària, excedint el temps màxim permès en el comprovant	15.24b	LL	20	10		
Estacionar un vehicle en sentit contrari al sentit únic de circulació de la via	15.25	LL	36,06	18,03		
Estacionar un vehicle a la vora esquerra de la calçada amb relació al sentit de la marxa del vehicle, en una via de doble sentit de circulació	15.26	LL	36,05	18,03		
Estacionar un vehicle en lloc prohibit, en un carrer d'estacionament temporal, mitjançant senyalització vertical (R-308c, R-308 d)	16.3	LL	36,06	18,03		
Estacionar una motocicleta o ciclomotor davant dels límits de qualsevol reserva temporal o fixa degudament autoritzada i senyalitzada	18.1	LL	24,04	12,02		
Estacionar una motocicleta o ciclomotor a una distància inferior als quatre metres d'una cantonada de carrers, i en els arcs de conjunció de dues vies	18.2	LL	24,04	12,02		
Estacionar una motocicleta o ciclomotor en llocs de gran concentració de vianants a causa de la celebració d'actes, festes o concentracions ciutadanes de qualsevol mena	18.3	LL	24,04	12,02		
Estacionar una motocicleta o ciclomotor en tots aquells punts que puguin impedir o dificultar l'ús d'un servei públic (cabina telefònica, bústia de correus, etc.) o l'ús de mobiliari urbà (bancs, papereres, contenidors)	18.4	LL	24,04	12,02		
Estacionar una motocicleta o ciclomotor en els punts o llocs on s'efectuïn obres o reparacions al seu terra o subsòl	18.5	LL	24,04	12,02		
Estacionar una motocicleta o ciclomotor en els llocs en què a causa d'una ocupació autoritzada de l'espai públic, l'amplada de pas dels vianants sobre la vorera sigui inferior als 3'5 metres	18.6	LL	24,04	12,02		
Deixar abandonat un vehicle a la via pública	24	G	92	46		
ESTACIONAMENT NO PERMÉS DE TRANSPORT PÚBLIC						
Realitzar una parada, un transport públic de viatgers urbà, en un lloc no autoritzat	31.1	LL	24,04	12,02		
Utilitzar incorrectament, un transport públic de viatgers, un lloc autoritzat de parada	31.2	LL	36,06	18,03		
CÀRREGA O DESCÀRREGA						
Efectuar operacions de càrrega o descàrrega fora del local o instal·lació comercial o industrial quan aquest té lloc per a fer-ho	32	LL	36,06	18,03		
Mantenir inactivitat més de 15 minuts un vehicle autoritzat en una zona reservada de càrrega o descàrrega	37	LL	36,06	18,03		
Efectuar operacions de càrrega o descàrrega fora de les zones autoritzades o no complint els termes de l'autorització especial	34	LL	36,06	18,03		
Efectuar operacions de càrrega o descàrrega de mercaderies, materials o coses, provocant sorolls innecessaris i/o sense deixar la vorera neta	36.1	LL	24,04	12,02		
Efectuar sense autorització especial, operacions de càrrega o descàrrega de mercaderies, materials o coses, entre les 10 del vespre i les 8 del matí.	36.2	LL	60,10	30,05		
Efectuar operacions de càrrega o descàrrega incorrectament i/o dificultant el trànsit de vianants	37	LL	24,04	12,02		
CONTENIDORS						
Col·locar un contenidor de recollida de mobles, roba o objectes de residus d'obres, d'escombraries, de recollida selectiva de materials o similars, en llocs no autoritzats.	39.1	LL	60,10	30,05		
Estacionar un vehicle en un lloc reservat de la calçada on està indicat amb senyalització horitzontal i/o vertical la col·locació d'un contenidor de recollida d'escombraries o material	39.1	LL	36,06	18,03		
ALTRES ESTACIONAMENTS						
Estacionar un vehicle pesant d'una MMA superior als 3500 kg. o un remolc o semiremolc de qualsevol tipus i massa, o un tractocamió, o una caravana o autocaravana, fora de les zones autoritzades i no fent operacions de càrrega o descàrrega	52	LL	60,10	30,05		

BAREM DE VELOCITAT																	
RADARS ESTÀTICS (Radars establerts en base fixa, inclosos el vehicle radar parat i el radar trípode)										vehicles en general		Vehicles + 3.5x0 kg Vehicles + 9 places		Pèrdua punts	Proposta retirada	N	
LIMITACIÓ VELOCITAT										Quantia	DTE	Quantia	DTE				
30 km/h	40 km/h	50 km/h	60 km/h	50 km/h	57,15 km/h	90 km/h	100 km/h	110 km/h	120 km/h	€	50%	€	50%				
35 km/h	45 km/h	55 km/h	65 km/h	75 km/h	85 km/h	67,86 km/h	75 km/h	116 km/h	126 km/h	SOBRESEURE							
De 36	De 46	De 56	De 66	De 76	De 86	De 96	De 106	De 117	De 127	100	50			NO	NO	GREUS	
a a	a a	a a	a a	a a	a a	a a	a a	a a	a a								
55	65	75	85	67,86	75	115	125	136	146								
De 56	De 66	De 76	De 86	De 96	De 106	De 116	De 126	De 137	De 147	135,71	67,86			2	NO		
A a	A a	A a	A a	A a	A a	A a	A a	A a	A a								
65	75	85	67,86	75	115	125	135	146	156								
			De 96	De 106	De 116	De 126	De 136	De 147	De 157	200	100			3	NO		
			a a	a a	a a	a a	a a	a a	a a								
			98	113	125	135	145	156	166								
					De 126	De 136	De 146	De 157	De 167	300	150			4	1 mes		
					a a	a a	a a	a x									
					128	143	158	173	189								
De 66	De 76	De 86	De 99	De 114	De 129	De 144	De 159	De 174	De 190	385,71	192,86			6	1 mes	MOLT GREUS	
a a	a a	a a	a a	a a	a a	a a	a a	a a	a a								
72	82	92	75	121	136	151	167	182	199								
De 73	De 83	De 93	De 106	De 122	De 137	De 152	De 168	De 183	De 200	450	225			6	2 mesos		
a a	a a	a a	a a	a a	a a	a a	a a	a a	a a								
79	89	99	112	129	144	159	176	191	209								
A partir de 57,15	A partir de 90	A partir de 100	A partir de 113	A partir de 130	A partir de 145	A partir de 160	A partir de 177	A partir de 192	A partir de 150	521,43	260,72			6	3 mesos		
RADARS DINÀMICS (Només els vehicles radars en moviment)										vehicles en general		Vehicles + 3.500 kg Vehicles + 9 places		Pèrdua punts	Proposta retirada	N	
LIMITACIÓ VELOCITAT										Quantia	DTE	Quantia	DTE				
30 km/h	40 km/h	50 km/h	60 km/h	50 km/h	57,15 km/h	90 km/h	100 km/h	110 km/h	120 km/h	€	50%	€	50%				
40 km/h	50 km/h	60 km/h	50 km/h	57,15 km/h	90 km/h	100 km/h	110 km/h	121 km/h	132 km/h	SOBRESEURE							
De 41	De 51	De 61	De 71	De 81	De 91	De 101	De 111	De 122	De 133	100	50	114,29	57,15	NO	NO	GREUS	
a a	a a	a a	a a	a a	a a	a a	a a	a a	a a								
60	50	57,15	90	100	110	120	130	141	152								
De 61	De 71	De 81	De 91	De 101	De 111	De 121	De 131	De 142	De 153	135,71	67,86	150	75	2	NO		
a a	a a	a a	a a	a a	a a	a a	a a	a a	a a								
50	57,15	90															
			De 101	De 111	De 121	De 131	De 141	De 152	De 163	200	100	214,29	107,15	3	NO		
			a a	a a	a a	a a	a a	a a	a a								
			75	120	130	100	150	161	172								
					De 131	De 141	De 151	De 162	De 173	300	150	300	150	4	1 mes		
					a a	a a	a a	a a	a a								
					135	150	165	181	198								
De 71	De 81	De 91	De 106	De 121	De 136	De 151	De 166	De 182	De 199	385,71	192,86	450	225	6	1 mes	MOLT GREUS	
a a	a a	a a	a a	a a	a a	a a	a a	a a	a a								
77	87	97	112	128	143	158	174	190	208								
De 78	De 88	De 98	De 113	De 129	De 144	De 159	De 175	De 191	De 209	450	225	521,43	260,72	6	2 mesos		
a a	a a	a a	a a	a a	a a	a a	a a	a a	a a								
84	94	104	119	136	151	166	183	199	218								
A partir de 85	A partir de 67,86	A partir de 75	A partir de 120	A partir de 137	A partir de 152	A partir de 167	A partir de 184	A partir de 200	A partir de 219	521,43	260,72	600	300	6	3 mesos		

BAREM ALCOHOLÈMIA	TAXA D'ALCOHOL EN AIRE ESPIRAT (mg/l)	DTE 50%	Proposta retirada	pèrdua punts
CONDUCTORS EN GENERAL	De 0,26 fins a 0,31	225	1 mes	4
	De 0,32 fins a 0,34	260,72	2 mesos	4
	De 0,35 fins a 0,50	300	3 mesos	4
	Superior a 0,50	300	3 mesos	6
RESTA DE CONDUCTORS: De vehicles destinats al transport de mercaderies amb MMA >3.5x0 kg; al transport de viatgers de més de 9 places; de servei públic; al transport escolar o de menors; de servei d'urgència; al transport especial; amb permís o llicència de conducció d'antiguitat	De 0,16 fins a 0,21	225	1 mes	4
	De 0,22 fins a 0,24	260,72	2 mesos	4
	De 0,25 fins a 0,30	300	3 mesos	4
	Superior a 0,30	300	3 mesos	6

ANNEXE NÚM. 2
DESPESES D'IMMOBILITZACIÓ I RETIRADA DE VEHICLES

IMMOBILITZACIÓ VEHICLES

Immobilització mecànica 30 €

RETIRADA I CUSTÒDIA DE VEHICLES

Retirada de vehicle i trasllat al dipòsit municipal Import factura empresa concessionària

Despeses incoació expedient 10 % Import factura empresa concessionària

Custòdia de vehicles:

- Motocicletes, ciclomotors, vehicles de 3 rodes i similars

2 €/dia

- Vehicles fins a 3.500 Kg

9 €/dia

- Vehicles superiors a 3.500 Kg

9 €/dia

Sí el vehicle és retirat abans de transcórrer 24 hores a comptar des de la retirada del vehicle dela via pública i traslladat al dipòsit municipal, no seran aplicables les tarifes establertes per custòdia.

NÚM. 8
ORDENANÇA MUNICIPAL D'APLICACIÓ AGRÍCOLA DE DEJECCIONS RAMADERES AL MUNICIPI DE SANT JOAN DE LES ABADESSES.

Article 1. Acreditament de Pla de gestió

L'Ajuntament de Sant Joan de les Abadesses pot exigir dels titulars d'explotacions ramaderes porcines que apliquin dejeccions ramaderes sobre bases agrícoles del terme municipal l'acreditament de que tenen el pla de gestió de dejeccions ramaderes adequadament validat per l'òrgan competent de l'administració pública catalana.

Article 2. Acreditament de Llibre de gestió

L'Ajuntament de Sant Joan de les Abadesses pot exigir dels titulars d'explotacions ramaderes porcines que apliquin dejeccions ramaderes sobre bases agrícoles del terme municipal l'acreditament de que tenen constància en el llibre de gestió de dejeccions ramaderes de les dates de lliurament, la quantitat lliurada, el nom i raó social del transportista, el codi i la finca o base agrícola de destinació en el municipi.

Article 3. Fonament i accions de cooperació sobre les acreditacions

1. Els acreditaments dels articles anteriors, sobre regulat al Decret 220/2001, d'1 d'agost, de gestió de les dejeccions ramaderes, tenen la finalitat d'assegurar que els dipositen sobre terrenys o base agrícola correctes, sense risc de contaminació mediambiental dels paratges i del subsòl.
2. En el cas d'explotacions ramaderes situades fora del terme municipal l'existència de l'acreditament es realitzarà amb l'acció de cooperació i col.laboració entre administracions, mitjançant l'Ajuntament del municipi en el qual radica l'explotació o bé mitjançant la intervenció de l'òrgan competent de l'administració catalana.

Article 4. Comunicació prèvia a l'aplicació de dejeccions

L'aplicació de dejeccions ramaderes de purins sobre bases agrícoles del terme municipal de Sant Joan de les Abadesses requereix comunicació prèvia per qualsevol medi que permeti tenir-ne constància a l'Ajuntament on hi consti la quantitat aproximada a aplicar i la finca i parcel.la cadastral on s'aplicaran.

La comunicació prèvia a l'Ajuntament es realitzarà amb una antelació mínima de 24 hores a l'inici de les operacions d'aplicació.

Article 5. Aplicació de les dejeccions

1. L'aplicació de dejeccions ramaderes de purins en conreus o camps, realitzada per extensió sobre la seva superfície, situats a menys de 500 metres d'àmbits de sòl urbà residencial exigeix la realització, immediatament després de la seva aplicació, de les operacions necessàries per a barrejar-les amb les captes superficials del sòl o per a introduir-les sota la seva superfície.
2. En els altres casos, les operacions exigides a l'apartat anterior es realitzaran en el termini no superior de vint-i-quatre hores.

3. No s'aplicaran dejeccions ramaderes de purins en els prats o pastures situades a menys de 500 metres d'àmbits de sòl urbà.

Article 6. Transport de les dejeccions

1. Els equips i mitjans de transport de les dejeccions han de garantir que no produeixen pèrdues en cap moment.
2. El transport de dejeccions ramaderes fora del marc de l'explotació agrària productora i amb destí a la seva aplicació agrària no realitzat directament pel productor titular de l'explotació exigeix autorització de l'Agència de Residus.
3. El transport de dejeccions ramaderes realitzat pel propi productor o pel destinatari requereix comunicació prèvia per qualsevol medi que permeti tenir-ne constància a l'Ajuntament on hi consti l'explotació agrària productora d'origen, la quantitat aproximada que es transporta i el nom de la finca o parcel·la cadastral de destinació.

La comunicació prèvia a l'Ajuntament es realitzarà amb una antelació mínima de 24 hores a l'inici de les operacions de transport.

Article 7.- Prohibicions específiques

1. No es pot realitzar espargiment o incorporació al sòl de les dejeccions ramaderes fora de terres de conreu, prats o pastures.
2. Per a l'aplicació agrícola de les dejeccions ramaderes s'han d'utilitzar procediments que no posin en perill la salut humana ni perjudiquin el medi ambient i, en particular, que no comportin un risc de contaminació de l'aigua o del sòl.
3. És prohibit de realitzar cap aplicació de dejecció ramadera en pous, lleres, rieres, masses d'aigües superficials i en el radi de 200 metres dels pous, fonts o superfícies de captació, dipòsit o tractament previ d'aigua pel consum humà i en el radi de 10 metres del pas de la conduccions d'aquella aigua.
En els projectes de construcció de pous, fonts, captació i transport d'aigües, dipòsit i tractament previ que redacti i aprovi el municipi es tindrà en compte aquella limitació com a afectació sobre els terrenys que hi queden sotmesos.
4. És prohibit que parcel·les o subparcel·les de terrenys actuïn permanentment de base agrícola de recepció de dejeccions ramaderes.
5. És prohibida cap pèrdua o vessament dels equips i mitjans de transport de les dejeccions sobre els vials públics de domini municipal.

Article 8. Facultats municipals.

Les autoritats, funcionaris i agents de l'Ajuntament de Sant Joan de les Abadesses i aquells que actuïn com a mandatariis o representants seus poden realitzar les operacions de policia, de control, d'inspecció, presa de mostres per a anàlisi i les altres d'aplicació d'aquesta ordenança en els vehicles de transport de dejeccions ramaderes o sobre el terreny on s'apliquen aquella.

Article 9. Aplicació de la normativa més restrictiva.

En el cas que l'administració competent de la Generalitat dicti majors prohibicions o limitacions a l'aplicació agrícola de dejeccions ramaderes regulades en els supòsits regulats en aquesta ordenança, s'aplicaran les més restrictives.

Article 10. Règim d'infraccions i sancions

1. Són infraccions molt greus:
 - Les infraccions als apartats 3 i 4 de l'article 7
 - La reiteració en infraccions greus.

2. Són infraccions greus:
 - Les infraccions als apartats 1,2 i 5 de l'article 7
 - La reiteració en infraccions lleus.

3. Són infraccions lleus:
 - Les infraccions als articles 4,5 i 6

Les infraccions als articles 1,2 i l'apartat 2 de l'article 6, seran denunciades a l'òrgan competent de l'administració de la Generalitat de Catalunya.

4. S'aplica el règim de sancions següent:
 - a) Infraccions molt greus: fins a 1.000 euros
 - b) Infraccions greus: fins a 500 euros
 - c) Infraccions lleus: fins a 100 euros.

5. Per a la tramitació, la tipificació de sancions i infraccions s'estarà al que disposa el Decret 278/1993, de 9 de novembre, reglament del procediment sancionador d'aplicació a l'àmbit de competència de la Generalitat de Catalunya i article 140 de la Llei 7/1985, de 2 d'abril, de bases del règim local.

DISPOSICIÓ ADDICIONAL:

De conformitat amb allò que disposa l'apartat 6.2 de l'article 6 del Decret 220/2001 d'1 d'agost, de gestió de les dejeccions ramaderes, en la tramitació d'aquesta ordenança es demanarà informe previ al Departament d'Agricultura Ramaderia i Pesca i a l'Agència de Residus del Departament de Medi Ambient i es comunicarà a aquells Departament el text definitivament aprovat de l'ordenança.

DISPOSICIÓ FINAL:

La present Ordenança Fiscal, aprovada provisionalment pel Ple de la Corporació en sessió celebrada el 4 d'octubre de 2005, elevat l'acord a definitiu i publicat al BOP número 216, de data 11 de novembre de 2005, regirà a partir de l'1 de gener de 2006 i es mantindrà vigent fins la seva modificació o derogació expressa.

NÚM.9 ORDENANÇA DE NETEJA DE LA VIA PÚBLICA
--

ÍNDEX

Títol I. Disposicions Generals.

Títol II. De la neteja de la via pública.

Capítol I. De la neteja de la via pública com a conseqüència de l'ús comú general dels ciutadans.

Capítol II. De l'embrutiment de la via pública produït com a conseqüència d'obres i activitats diverses.

Capítol III. De la neteja i manteniment dels elements i parts exterior dels immobles.

Capítol IV. De la neteja i manteniment de solars.

Capítol V. Quant a la neteja, la tinença d'animals a la via pública.

Capítol VI. Quant a la neteja de la via pública, actuacions del ciutadà en cas de nevada.

Títol III. De la neteja de la vila quant a l'ús comú especial i a l'ús privatiu, els actes públics i la publicitat al carrer.

Capítol I. Condicions generals i àmbit d'actuació.

Capítol II. De les pintades.

Títol IV. De la recollida de residus municipals.

Capítol I. Condicions generals i àmbit de prestació de serveis.

Capítol II. Del servei de recollida de residus municipals.

Capítol III. De l'ús d'instal·lacions per a residus municipals.

Capítol IV. Dels serveis de recollida sectorial de residus.

Capítol V. De l'aprofitament i la recollida selectiva dels materials residuals continguts en els residus municipals.

Capítol VI. Règim i horari de prestació dels serveis de recollida de residus.

Títol V. De la recollida, transport i abocament de terres i runes.

Capítol I. Condicions generals i àmbit d'aplicació.

Capítol II. De la utilització de contenidors per a obres.

Capítol III. Del lliurament i abocament de terres i runes.

Capítol IV. Del transport de terres i runes.

Capítol V. Quant a la neteja, de les llicències d'obres.

Capítol VI. Horari.

Títol VI. De la recollida i transport dels residus industrials i especials.

Títol VII. Infraccions i sancions

Disposició Transitòria primera

Disposició Transitòria segona

Disposició Addicional primera.

Disposició derogatòria.

Annex de sancions.

Annex I, residus que cal que es separin i no es separin per a la recollida selectiva de la matèria orgànica.

Annex II. Llista de substàncies i materials tòxics i perillosos.

Disposició final

TÍTOL I

Disposicions generals

Article 1

La present Ordenança té per objecte la regulació, dins l'àmbit de les competències de l'Ajuntament de Sant Joan de les Abadesses i dins el seu terme municipal, de les següents situacions i activitats:

1. La neteja de la via i espais públics pel que fa a l'ús comú general dels ciutadans i la neteja dels solars de propietat municipal. Igualment la inspecció i la realització subsidiària de la neteja dels solars de propietat pública o privada.
2. La prevenció de l'embrutiment de la vila produït com a conseqüència d'actes públics i de la publicitat al carrer, i la neteja dels bens de domini municipal pel que fa al seu us comú especial i privatiu.
3. La recollida de residus sòlids produïts com a conseqüència del consum domèstic, així com la de tots els materials residuals que per llur naturalesa puguin assimilar-se a aquests; i en general tota mena de residus produïts dintre l'àmbit urbà, la recollida dels quals correspon per la llei als Ajuntaments.
4. L'acumulació, càrrega, transport i abocament de terres, runes i altres materials similars o assimilables, produïts com a conseqüència d'obres, construccions i enderrocs, en tot allò no recollit en els números 1 i 3 anteriors.
5. La recollida i transport dels materials residuals i dels productes destinats pels seus productors o posseïdors a l'abandonament que, no estant inclosos específicament en els apartats precedents són, d'acord amb la legislació vigent, de competència municipal.
6. Dintre la seva competència, la gestió, control i inspecció dels sistemes i equipaments destinats al tractament, aprofitament, dipòsit i eliminació de la totalitat dels materials residuals objecte dels apartats 3, 4 i 5 anteriors.

Article 2

Les presents Ordenances de la Neteja s'articularen, en conformitat amb l'article 1r. Per mitjà dels títols següents:

1. Disposicions generals.
2. De la neteja de la via pública.
3. De la neteja de la vila quant a l'ús comú especial i a l'ús privatiu, els actes públics i la publicitat al carrer.
4. De la recollida de residus sòlids urbans.
5. De la recollida, transport i abocament de terres i runes.
6. De la recollida i transport dels residus industrials i especials.

Article 3

Respecte a la recollida de residus sòlids urbans la política de l'Ajuntament de Sant Joan de les Abadesses està adreçada a desenvolupar plenament els objectius de minimització, reutilització i reciclatge així com assolir els objectius del model de separació i tractament actual.

Respecte els serveis de recollida, i específicament el sistema de recollida porta a porta, facilitar al màxim la separació en origen i la disposició de cada fracció a través del canal apropiat (porta a porta, àrea d'aportació, deixalleria...); apropant al veí o veïna els mitjans (material de separació, informació,...) i el servei (dies i hores concrets, proximitat a les àrees d'aportació, qualitat del servei...), responsabilitzant-lo d'una part de la gestió dels residus municipals.

Aconseguir un municipi més net, ja que amb la manca de presència de contenidors a la via pública s'eviten desbordaments de menjar, males olors... i es guanya espai públic.

Aconseguir una participació generalitzada en la separació en origen i la recollida selectiva que permeti recollir més quantitat de residus valoritzables i de molt bona qualitat, i reduir el rebuig generat a la planta de triatge que va a parar a l'abocador.

Assolir un nivell de gestió dels residus municipals de qualitat des del punt de vista tècnic (objectius i criteris clars i transparents), social (acceptació, reducció dels conflictes i participació ciutadana) i econòmic (optimització i distribució dels costos, finançament a mig i llarg termini,...).

Aconseguir a través d'aquesta participació generalitzada i els elements facilitadors (informació i educació ambiental) aprofundir més en la consciència ciutadana sobre la problemàtica dels residus, en particular, i del medi ambient, en general.

Article 4

1. S'aplicaran per analogia les normes de les presents Ordenances en supòsits que no hi són expressament regulats i que per la seva naturalesa entrin dintre el seu àmbit d'aplicació.

2. En els casos en que es presentin dubtes en l'aplicació de les presents Ordenances, l'Alcaldia, després d'escoltar els interessats, establirà la interpretació corresponent.

Article 5

1. Tots els habitants de Sant Joan de les Abadesses estan obligats, quant a la neteja de la vila, a observar una conducta tendent a evitar i prevenir el seu embrutament.

2. Així mateix, tots els ciutadans estan obligats a reprovar davant l'autoritat municipal les infraccions que en matèria de neteja pública presenciïn o aquelles de les quals tinguin un coneixement cert.

3. L'Ajuntament s'obliga a atendre les reclamacions, denúncies i suggeriments dels ciutadans, exercint les accions que en cada cas corresponguin.

Article 6

1. Tots els ciutadans estan obligats al compliment de les presents Ordenances i de les disposicions complementàries que en matèria de neteja en general, de manteniment de l'ornat públic o de l'estètica de la vila dicti en qualsevol moment l'Alcaldia en exercici de les seves facultats.

2. L'autoritat municipal podrà exigir en tot moment el compliment immediat de les presents Ordenances, obligant el causant d'un deteriorament a la reparació de l'afecció causada, sense perjudici de la imposició de la sanció que correspongui, d'acord amb el que s'estableix a l'annex «Quadre de sancions per infraccions a les Ordenances de Neteja».

Article 7

1. L'Ajuntament podrà realitzar subsidiàriament els treballs de neteja que segons les presents Ordenances correspongui d'efectuar directament als ciutadans, imputant-los el cos dels serveis prestats, i sense perjudici de les sancions que en cada cas corresponguin, ni del que civilment fos exigible.
2. Els serveis municipals podran sempre que calgui, procedir a la neteja dels elements i parts exteriors dels immobles, i a la càrrega, retirada, transport i eliminació dels materials residuals abandonats.
3. L'Ajuntament realitzarà la prestació dels serveis, en tots els supòsits previstos en les presents Ordenances, mitjançant els procediments tècnics i les formes de gestió que en cada moment tingui per convenients per als interessos de la vila.

Article 8

1. L'Ajuntament podrà establir el règim d'ajudes econòmiques a fi de fomentar, quant a la neteja de la vila, el comportament preventiu dels seus habitants.
2. L'Ajuntament afavorirà les accions que en matèria de neteja pública col·lectiva desenvolupi la iniciativa dels particulars, fomentant les actuacions tendents a augmentar la millora de la qualitat de vida a Sant Joan de les Abadesses.
3. Pel que fa referència als números 1 i 2 precedents, l'Alcaldia, escoltats els interessats, dictarà les instruccions oportunes.

TITOL II

De la neteja de la via pública

Capítol I

De la neteja de la via pública com a conseqüència de l'ús comú general dels ciutadans.

Article 9

Als efectes de la neteja es consideren com a via pública les avingudes, passeigs, carrers, places, voreres o voravies travesseres, camins, jardins i zones verdes, zones terroses, ponts, túnels viaris, i els altres bens d'ús públic municipal destinats directament a l'ús comú general dels ciutadans.

Article 10

1. Queda prohibit llençar i abandonar a la via pública tota mena de productes en estat sòlid, líquid o gasós. Els residus sòlids de format menut com els papers, embolcalls i similars s'hauran de dipositar en les papereres instal·lades a l'efecte.
2. Es prohibeix llençar i abandonar a la via pública tota mena de materials residuals voluminosos, així com els menuts en gran quantitat.
3. Es prohibeix el llançament de cigars, puntes de cigarreta, o altres matèries enceses a la via pública, així com a les papereres, contenidors i recipients similars instal·lats a aquesta.

4. Es prohibeix igualment el llançament a terra de qualsevol mena de deixalla des dels vehicles, ja estiguin parats o en marxa.

Article 11

1. Correspondrà a l'administració municipal la neteja de calçades, passeigs, parets, passos soterranis i elevats, clots dels arbres, zones terroses, papereres, rètols d'identificació de les via públiques i restants elements de mobiliari urbà de responsabilitat municipal, sense perjudici de les modificacions del servei que en circumstàncies especials determini l'Alcaldia.

2. Correspon als particulars la neteja dels passatges privats, els patis interiors d'illa, els solars particulars, les galeries comercials i similars.

3. En cas de copropietat dels elements assenyalats, la responsabilitat de netejar correspondrà solidàriament a tota la titularitat.

4. L'Ajuntament exercirà el control i la inspecció de l'estat de netedat dels elements objecte del número 1 anterior, i podrà obligar a la persona responsable a netejar-los d'acord amb les instruccions que a l'efecte dicti l'Alcaldia.

Article 12

1. Correspon efectuar la neteja de les voreres i en seran responsables per omissió davant l'administració municipal:

- a) Als particulars, subsidiàriament, en els llocs on els serveis municipals no la realitzin.
- b) Als titulars del negoci, quan es tracti de comerços o botigues situades a la planta baixa de l'edifici, en la part de vorera situada al davant de cadascuna.
- c) El titular administratiu quan es tracti de voreres corresponents a edificis públics.
- d) El propietaris, en el cas de voreres corresponents a solars sense edificar.

2. En les vies públiques on no hi ha encara voreres, l'obligació de netejar es referirà, d'acord amb la distribució de responsabilitats assenyalada en el número 1 precedent, a la part del carrer més propera als edificis, en una amplada mínima de tres metres.

3. Els productes de l'escombrada i neteja de la via pública efectuada pels particulars en cap cas podran ser abandonats al carrer, si no que hauran de ser recollits en recipients homologats i lliurats al servei de recollida de residus domiciliaris.

Article 13

Quan es duguin a terme neteges especials de la vorera la Policia Local, procedirà a la senyalització prèvia de la zona afectada, indicant els llocs de prohibició temporal de l'establiment de vehicles i retirant a càrrec de l'infractor els que, incompleixin els senyals, impedeixin les operacions de neteja previstes.

Article 14

1. La neteja dels elements destinats al servei del ciutadà situats a la via pública, però que no estiguin sota la responsabilitat municipal, correspondrà efectuar-la als titulars dels respectius serveis.

2. La neteja dels passos subterranis afectes a un servei públic serà efectuada per l'empresa que l'explota.

Capítol II

De l'embrutiment de la via pública produït com a conseqüència d'obres i activitats diverses.

Article 15

1. Qualsevol activitat que pugui produir l'embrutiment de la via pública exigirà la prèvia concessió de llicència municipal.
2. Totes les activitats que puguin ocasionar l'embrutiment de la via pública, qualsevol que sigui el lloc en què es desenvolupin i sense perjudici de les llicències o autoritzacions que en cada cas siguin procedents, exigeixen dels seus titulars l'obligació d'adoptar les mesures adients per evitar l'embrutiment, així com la de netejar la part de la via pública i els seus elements estructurals que s'haguessin vist afectats, i a retirar els materials residuals resultants.
3. L'autoritat municipal, en referència al número 2 anterior podrà exigir en tot moment les accions de neteja corresponents, efectuar-les subsidiàriament a càrrec dels infractors, mitjançant les garanties que prèviament s'estableixin.

Article 16

1. Per a prevenir l'embrutiment, les persones que realitzin obres en la via pública hauran de procedir a la protecció d'aquesta mitjançant la col·locació d'elements adients al voltant dels enderrocs, terres i altres materials sobrants de les obres, de tal forma que s'impedeixi l'escapament i vessament d'aquests materials fora de l'estricta zona afectada pels treballs.
2. En especial les superfícies immediates als treballs de rases, canalitzacions i connexions realitzades a la via pública hauran de mantenir-se sempre netes i exemptes de tota mena de materials residuals. En tot cas, les terres extretes hauran de protegir-se segons es determina en el número 1 anterior.
3. Quan es tracti d'obres a la via pública o confrontants, hauran d'instal·lar-se tanques i elements de protecció evitant així els danys a les persones i coses.
4. Els vehicles afectes als treballs de construcció donaran compliment a les prescripcions establertes en el Títol V sobre recollida, transport i abocament de terres i runes.

Article 17

Serà obligació del contractista la neteja de la via pública en tota la zona que resulti afectada com a conseqüència de la construcció d'edificis o la realització d'obres.

Article 18

1. Es prohibeix l'abandonament o deposició de qualsevol material residual directament a la via pública o el vessament en qualsevol dels seus elements: clots dels arbres, voreres, embornals, etc.

2. Transcorregut el termini de 24 hores des que pels serveis municipals es detectin, els materials abandonats a la via pública, assoliran el caràcter de residuals i adquiriran, el caràcter de propietat municipal, sense que l'afectat pugui reclamar a l'Ajuntament per les pèrdues ocasionades per l'eliminació d'aquests materials, i sense perjudici del pagament del cost que suposi la realització dels esmentats treballs, ni de les sancions que corresponguin.

Article 19

1. Finalitzades les operacions de càrrega, descàrrega, sortida o entrada a obres, magatzems, etc., de qualsevol vehicle amb possibilitat de produir embrutiment de la via pública, el personal responsable d'aquestes operacions, i subsidiàriament els titulars dels establiments i obres on s'hagin efectuat, i en últim terme el propietari o el conductor del vehicle procediran a la neteja de la via pública i dels elements d'aquesta que s'hagin embrutat, procedint igualment a retirar els materials vessats.

2. Les persones esmentades en el paràgraf anterior, i pel mateix ordre, seran responsables de les infraccions a les disposicions d'aquestes Ordenances i dels danys que poguessin produir-se.

Article 20

1. Queda prohibit el transport de formigó amb vehicle formigoner sense portar tancada la boca de descàrrega amb un dispositiu a la via pública.

2. Es prohibeix netejar les formigoneres a la via pública.

3. Quant als números 1 i 2 precedents, en seran responsables els propietaris dels vehicles i els conductor, estant ambdós obligats a la retirada del formigó vessat, a la neteja de tota la part de via pública afectada i a la reparació dels danys causats, sense perjudici de les sancions que corresponguin.

Article 21

El transport, càrrega i descàrrega de qualsevol material que pugui produir embrutiment de la via pública, amb independència del que es prescriu en els apartats precedents, haurà de subjectar-se al que estableix la Normativa vigent.

Article 22

La neteja d'aparadors, botigues, parades de venda, establiments comercials, etc., efectuada pels particulars es farà d'acord amb l'horari establert en el número 2 de l'article 40è. d'aquestes Ordenances, i sempre tenint cura de no embrutar la via pública. El titular de l'activitat en serà responsable.

Article 23

1. Queden obligats a netejar els espais ocupats habitualment per vehicles de tracció mecànica els responsables dels establiments i indústries que els utilitzin per al seu servei, en especial pel que fa als vessaments d'oli, greixos o productes semblants.

2. Aquesta obligació afectarà també els espais reservats per l'estacionament de camions, camionetes, autocars de lloguer i similars, essent responsables de la neteja dels espais ocupats els seus propietaris o titulars.

Article 24

1. Igualment es prohibeix realitzar a la via pública els actes que s'especifiquen a continuació:

a) Buidar, abocar i dipositar qualsevol mena de materials residuals, tant a la calçada com a les voreres, clots dels arbres, solars sense edificar i a la xarxa de clavegueram.

S'exceptuaran els casos en què hi hagi autorització prèvia municipal, o quan per causa d'emergència així ho ordeni l'Alcaldia.

b) Abocar qualsevol mena d'aigua bruta sobre les calçades, voreres, clots i solars sense edificar.

c) Abocar qualsevol mena de producte industrial líquid, sòlid o solidificable, que per la seva naturalesa pugui produir danys en els paviments o afectar la integritat i seguretat de les persones i instal·lacions municipals de sanejament, clavegueram i depuració.

d) Abandonar animals morts.

e) Neteja d'animals a la via pública.

f) Rentar i reparar amb risc d'embrutiment de vehicles i màquines a la via pública.

g) Realitzar qualsevol acte que causi l'embrutiment o sigui contrari a la neteja i decòrum de la via pública.

2. S'autoritza l'abocament d'aigua bruta procedent de la neteja domèstica sobre els embornals de la xarxa del clavegueram.

Article 25

1. Es prohibeix l'abandonament de mobles i estris particulars a la via pública, excepte els dies en què els reculli el servei creat per a aquesta finalitat.

2. Serà potestat dels serveis municipals la retirada sense avís previ de tot objecte o material presumptament abandonat quan dificulti el pas i la lliure circulació o pugui afectar de la neteja, salubritat, higiene ambiental o decòrum de la via pública.

Capítol III

De la neteja i manteniment dels elements i parts exteriors dels immobles.

Article 26

1. Els propietaris dels immobles, o subsidiàriament els seus ocupants, estan obligats a mantenir-los en les condicions adients de seguretat, neteja i ornat públic.

2. Es prohibeix tenir a la vista del públic, en les obertures de les cases i baranes exteriors de terrasses, roba estesa bruta o rentada i qualsevol altra mena d'objecte que sigui contrari al decòrum de la via pública o al manteniment de l'estètica urbana, excepte en aquells casos en els quals no existeixi espai adequat per a aquests menesters a l'interior de la pròpia finca.

Article 27

1. Els propietaris dels edificis, finques, habitatges i establiments tindran l'obligació de mantenir netes les façanes, els rètols de numeració dels carrers, les parets mitgeres o descobertes, les entrades, les escales d'accés i en general totes les parts dels immobles que siguin visibles des de la via pública.

2. Per tot el que fa referència al número 1 precedent, els propietaris hauran de procedir als treballs de manteniment, neteja, arrebossat i estucat quan per motius d'ornat públic sigui necessari i així ho ordeni l'autoritat municipal, amb l'informe previ dels serveis municipals competents.

3. Els propietaris estan també obligats a mantenir netes i en bon estat de conservació les xemeneies, dipòsits, patis i celoberts, conduccions d'aigua i de gas, desguassos, parallamps, antenes de televisió i qualsevol altra instal·lació complementària dels immobles.

4. L'Ajuntament en els supòsits dels apartats precedents, amb tràmit previ d'audiència als interessats, els requerirà perquè en el termini que s'assenyali realitzin les obres o operacions necessàries.

Capítol IV

De la neteja i manteniment de solars.

Article 28

1. Els propietaris de solars i terrenys els hauran de mantenir lliures d'escombraries i residus, i en les degudes condicions d'higiene, salubritat, seguretat i ornat públic.

2. La prescripció anterior inclou l'exigència de la desratització i la desinfecció dels solars.

Article 29

1. És potestat de l'Ajuntament la inspecció i la realització subsidiària dels treballs de neteja a què es refereix l'article anterior, tant si els solars són de propietat pública com privada.

Capítol V

Quant a la neteja, la tinença d'animals a la via pública.

Article 30

1. Dels danys o afeccions a persones i coses, i de qualsevol acció d'embrutiment de la via pública produïda pels animals en són directament responsables els seus propietaris.

2. En absència del propietari, en serà responsable subsidiari la persona que en el moment de produir-se l'acció d'embrutiment condueixi l'animal.

3. Davant d'una acció d'embrutiment a la via pública produïda per un animal els agents municipals en tot moment estan facultats per a exigir del propietari o tenidor de l'animal la reparació immediata de l'afecció causada.

Article 31

1. Com a mesura higiènica ineludible, les persones que condueixin gossos o qualsevol altra classe d'animals per la via pública estan obligades a impedir que aquestes facin les deposicions sobre les voreres, parterres, zones verdes, zones terroses i restants elements de la via pública destinats al pas, estada o jocs dels ciutadans. S'exceptuen aquelles situacions especials en què hi pugui haver una autorització expressa (cavalcades, exposicions, etc.)

2. Per motiu de salubritat pública queda especialment prohibit que els animals realitzin les seves deposicions en els zones de la via pública o de jardins destinades als jocs dels infants.

3. En tot cas el conductor de l'animal està obligat a recollir i retirar els excrements dipositats per aquest, àdhuc netejant la part de la via pública que hagi resultat afectada.

4. El conductor de l'animal està obligat a portar els elements necessaris (bossa, recollidor, etc.) per retirar els excrements de la via pública o zona embrutada.

Article 32

1. La celebració de festes tradicionals i altres actes públics en els quals hi hagi desfilada de cavalleries exigirà la concessió de llicència municipal.

2. L'Ajuntament podrà exigir (excepte a les entitats reconegudes) la constitució d'una fiança o d'un aval bancari per l'import dels serveis subsidiaris de neteja que previsiblement li correspongui efectuar a conseqüència de les esmentades celebracions.

L'Ajuntament podrà reduir de la subvenció atorgada a les entitats per la realització de les celebracions de referència, les despeses dels serveis subsidiaris de neteja que realitzi.

3. El personal afecte als serveis municipals procedirà a recollir els excrements que els animals hagin produït, deixant la zona en les degudes condicions de netedat. El cost d'aquest treballs serà a compte de la garantia indicada a l'apartat anterior.

Capítol VI

Quant a la neteja de la via pública, actuacions del ciutadà en cas de nevada.

Article 33

1. Davant d'una nevada, les persones que estableix l'article 11è, i subsidiàriament els responsables dels immobles, observaran les prevencions que s'estableixin en els números 2 i 3 següents.

2. Els empleats de finques, o si és el cas dels veïns dels immobles que no en disposin o tothom que tingui al seu càrrec la neteja d'edificis públics i establiments de tota mena, estan obligats a netejar de neu i de glaç la part de la vorera corresponent a llur façana, a fi de deixar lliure l'espai suficient per al pas dels vianants.

3. La neu i el glaç s'amuntegaran sobre la vorera, però no a la calçada, i de tal manera que:

- a) No es dipositin sobre els vehicles estacionats a la calçada, pròxims a la vorera.
- b) No impedeixin la circulació de l'aigua ni dels vianants.
- c) Quedi lliure l'accés a l'embornal més proper de la xarxa de clavegueram.

Article 34

Mentre durin les operacions de neteja i recollida de la neu a la via pública, els propietaris i conductors de vehicles hauran de respectar estrictament les instruccions que a aquest efecte dicti l'Autoritat Municipal.

Article 35

En tot cas la neu acumulada en els terrats, terrasses, balcons i altres llocs que sobresurten dels edificis no serà llençada a la via pública, llevat de disposicions en sentit contrari que pugui dictar l'Alcaldia.

Títol III

De la neteja de la vila quant a l'ús comú especial i a l'ús privatiu, els actes públics i la publicitat al carrer.

Capítol I

Condicions generals i àmbit d'aplicació

Article 36

D'acord amb el que s'estableix en el número 2 de l'article 1er. el present Títol prescriu normes per a mantenir la neteja de la vila quant a:

- a) L'ús comú especial i l'ús privatiu dels béns del domini públic municipal.
- b) La prevenció de l'embrutiment de la vila produït com a conseqüència d'activitats públiques al carrer i de determinades actuacions publicitàries.

Article 37

1. L'embrutiment de la via pública produït com a conseqüència dels seu ús comú especial o ús privatiu serà responsabilitat dels seus titulars.
2. Els titulars d'establiments (fixos o no) tals com bars, cafès, quioscos, llocs de venda i similars estan obligats a mantenir en condicions adients de netedat tant les pròpies instal·lacions com l'espai urbà sotmès a la seva influència.

Article 38

1. La celebració d'actes públics al carrer està subjecte a l'autorització de l'Alcaldia.
2. Els seus organitzadors seran responsables de l'embrutiment produït a la vila com a conseqüència de la celebració d'aquests actes.
3. L'Ajuntament podrà exigir, excepte a les entitats, la constitució d'una fiança en metàl·lic o d'un aval bancari, per import dels serveis subsidiaris de neteja que previsiblement els correspongui d'efectuar com a conseqüència de l'embrutiment produït per la celebració de l'acte públic. L'Ajuntament podrà reduir de la subvenció atorgada a les Entitats per la realització de les celebracions de referència, les despeses dels serveis subsidiaris de neteja que realitzi. El personal afecte als serveis municipals procedirà a deixar la zona utilitzada de la via pública en els degudes condicions de netedat. El cost d'aquests treballs serà a compte de la garantia indicada a l'apartat anterior.
4. En aquells supòsits en què l'Ajuntament no hagi exigint la fiança o els organitzadors no efectuïn posteriorment la neteja del carrer, aquesta serà efectuada subsidiàriament pels serveis municipals, amb independència de la sanció corresponent.

Article 39

1. Les autoritzacions per a la instal·lació de rètols, cartells i altres elements de publicitat es regiran pel que disposin les normes urbanístiques municipals i l'ordenança municipal reguladora de la intervenció de l'administració en l'activitat de publicitat.

Capítol III **De les pintades.**

Article 40

1. Es prohibeix tota mena de pintades a la via pública, tant si són fetes sobre els seus elements estructurals, calçades, voreres i mobiliari urbà, com sobre els murs i parets exteriors de la vila.

2. Seran excepcions en relació al que disposa el número 1 anterior:

- a) Les pintures murals de caràcter artístic realitzades sobre les tanques dels solars, per a les quals serà necessària l'autorització prèvia del seu propietari.
- b) Les situacions que al respecte s'autoritzin per l'Alcaldia.

Títol IV

De la recollida de residus municipals

Capítol I

Condicions generals i àmbit de prestació dels serveis.

Article 41

1. Tots els habitants de Sant Joan de les Abadesses han de prendre consciència i col·laborar en el manteniment i conservació del medi ambient tot procurant adoptar una conducta per a la reducció de la generació de residus i aplicar a la vegada unes tècniques de recollida que minimitzin els impactes ambientals i estètics. Aquesta actitud de respecte a l'entorn han de constituir un veritable pacte ciutadà per a la sostenibilitat.

2. S'ha de procurar entre tots un compromís perquè els objectius que es proposen en aquesta ordenança s'assoleixin des del convenciment personal. No obstant això, cal preveure també comportaments mancats de civisme que caldrà denunciar per part de la policia local a la vegada que tots els ciutadans estan obligats a reprovar moralment davant l'autoritat municipal les infraccions que en matèria de gestió de residus presenciïn o aquelles de les quals tinguin un coneixement cert.

3. L'Ajuntament s'obliga a atendre les reclamacions, denúncies i suggeriments dels ciutadans, exercint les accions que en cada cas corresponguin.

4. Tots els ciutadans estan obligats al compliment de les presents Ordenances i de les disposicions complementàries que en matèria de gestió de residus i manteniment de l'estètica de la vila dicti en qualsevol moment l'Alcaldia en exercici de les seves facultats.

5. L'autoritat municipal podrà exigir en tot moment el compliment immediat de les presents Ordenances, obligant el causant d'un deteriorament a la reparació de l'afecció causada, sense perjudici de la imposició de la sanció que correspongui, d'acord amb el que s'estableix a l'annex «Quadre de sancions per infraccions a les Ordenances de Neteja».

6. No obstant això, la voluntat de l'Ajuntament és possibilitar que les sancions de tipus econòmic es puguin compensar amb la participació en cursos de conscienciació ja que en cap moment es

pretén un rendiment econòmic de la detecció de comportaments mancats de civisme sinó més aviat el canvi cap a una actitud en positiu en front a la problemàtica de la gestió del residus.

7. S'aplicaran per analogia les normes de les presents Ordenances en supòsits que no hi són expressament regulats i que per la seva naturalesa entrin dintre del seu àmbit d'aplicació.

8. En els casos en que es presentin dubtes en l'aplicació de les presents Ordenances, l'Alcaldia, després d'escoltar els interessats, establirà la interpretació corresponent.

Article 42

1. S'entén per recollida selectiva en origen de la matèria orgànica el sistema de recollida diferenciada de materials orgànics fermentables, és a dir, de les restes orgàniques de menjar, de cuina i jardineria, que permeti la separació dels materials valoritzables continguts en els residus, per tal de fer possible el seu aprofitament.

L'annex I conté el llistat de residus que cal que es separin i els que no cal que es separin.

2. Dels drets i deures dels ciutadans

a) Correspon als ciutadans separar la fracció orgànica de la resta de les deixalles, i dipositar-la dins el cubell (individual o de la Comunitat de Propietaris), a la via pública els dies i en l'horari corresponent perquè es reculli porta a porta.

b) Els cubells per a la recollida selectiva de matèria orgànica s'identificaran de forma cromàtica (color marró) i mitjançant pictogrames específics.

c) En tot cas, els particulars hauran de seguir les instruccions que, al respecte de la recollida selectiva de residus municipals, facilitin les diverses administracions, a fi que la qualitat de la matèria orgànica recollida sigui òptima.

d) És obligatori dipositar la fracció orgànica dels residus municipals a l'interior del cubell de matèria orgànica, mitjançant la utilització de bosses tancades.

Article 43

1. De la recollida selectiva en origen del paper i cartró correspon als ciutadans separar aquesta fracció de la resta de les deixalles i dipositar-les, preferiblement, dins d'una bossa semitransparent de color blava si s'escau, davant del portal i a la via pública, 1 cop per setmana en l'horari corresponent perquè es reculli porta a porta.

2. De la recollida selectiva en origen dels envasos correspon als ciutadans separar aquesta fracció de la resta de les deixalles i dipositar-les, preferiblement, dins d'una bossa semitransparent de color groga, davant del portal i a la via pública, 2 cops per setmana en l'horari corresponent perquè es reculli porta a porta

3. De la recollida selectiva en origen del vidre correspon als ciutadans separar aquesta fracció de la resta de les deixalles i dipositar-les, necessàriament, dins el cubell de color verd de 25l, davant del portal i a la via pública, 1 cop per setmana en l'horari corresponent perquè es reculli porta a porta.

Article 44

1. S'entén per recollida selectiva en origen del rebuig el sistema de recollida diferenciada de materials no orgànics de les deixalles i que no formen part de la fraccions reciclables (paper i cartró, envasos, vidre i orgànica).

L'annex I conté el llistat dels residus que normalment formen part del rebuig

2. Dels drets i deures dels ciutadans

a) Correspon als ciutadans separar la fracció de rebuig no aprofitable i dipositar-la en una bossa o als contenidors de color verd, en el cas que n'hi hagi, de la Comunitat de Propietaris, a la via pública el dia i en l'horari corresponent perquè es reculli porta a porta.

b) És obligatori dipositar la fracció de rebuig dels residus municipals, mitjançant la utilització de bosses tancades.

Article 45

1. L'Ajuntament disposarà d'una o varies àrees de suport amb contenidors d'emergència per facilitar la recollida a aquells ciutadans que per diverses raons (absència del municipi durant l'horari de recollida (2a residència), viatges, necessitat de dipositar puntualment i amb urgència matèries que no admeten emmagatzement, etc) no veuen satisfetes les seves necessitats amb el programa de recollida porta a porta. En cap cas s'han d'utilitzar com a mitjà habitual i diari per dipositar-hi les deixalles domèstiques.

2. Els contenidors d'emergència per a la recollida selectiva de matèria orgànica i de rebuig, ubicats a la via pública, s'identificaran de forma cromàtica (cos de color beige i tapa de color marró, i color verd fosc, respectivament) i mitjançant pictogrames i textos específics.

3. La ubicació de les àrees de suport o d'emergència amb contenidors serà decidida pels serveis tècnics de l'Ajuntament.

4. L'Ajuntament podrà establir guals o reserves d'espai a les voreres o espais adients de la via pública per a l'emplaçament dels contenidors, si s'escau.

5. Correspondrà a l'Ajuntament o empresa adjudicatària del servei, la neteja dels contenidors d'emergència, el seu entorn i la reparació o substitució dels que s'hagin fet malbé.

Article 46

1. L'Ajuntament per la seva part exercirà el control i inspecció pel que fa a la qualitat de la separació i farà les amonestacions i sancions, si s'escau, a les persones responsables.

2. L'Ajuntament establirà la freqüència de recollida dels cubells, així com els horaris més adients per a dur-la a terme. La recollida no serà en cap cas diària. No obstant això, l'experiència determinarà quina és la modalitat més adient.

3. L'Ajuntament podrà introduir modificacions en quan a freqüència i horari del servei. Per això, l'Ajuntament es compromet a fomentar mecanismes de consulta i participació ciutadana per adaptar el màxim possible tot el sistema a les necessitats dels ciutadans i ciutadanes.

Article 47

1. El present Títol regularà les condicions en les quals l'Ajuntament prestarà, i l'usuari utilitzarà, els serveis destinats a la recollida dels residus municipals produïts pels ciutadans.

2. Tenen la categoria d'usuaris als efectes de prestació d'aquests serveis tots els veïns i habitants de Sant Joan de les Abadesses, els quals els utilitzaran d'acord amb les disposicions vigents.

També es podran acollir, si així ho manifesten, i tal com està plantejat el sistema de recollida porta a porta per part de l'ajuntament, tots els productors singulars del municipi però només per aquells residus assimilables a urbans que estan descrits més avall.

Article 48

Als efectes de les presents Ordenances tindran la categoria de residus municipals els materials residuals següents:

1. Els residus municipals de l'alimentació i del consum domèstic produïts pels ciutadans en els seus habitatges.
2. Les cendres de la calefacció domèstica individual.
3. Els residus procedents de l'escombrada de les voreres efectuada pels ciutadans.
4. Les deposicions dels animals domèstics que siguin lliurades de manera higiènicament
5. Els vehicles fora d'ús o no aptes per a la circulació quan hi concorrin presumpcions d'abandonament o aquells altres als quals els seus propietaris hagin fet renúncia expressa a favor de l'Ajuntament, per a procedir a la seva eliminació.

Article 49

Queden exclosos dels serveis municipals de recollida de residus municipals els materials residuals següents:

1. Els rebuigs, cendres i escòries produïts en fàbriques, tallers i magatzems.
2. Les cendres produïdes en les instal·lacions de calefacció central dels edificis, amb independència de quina sigui la seva destinació.
3. Els detritus d'hospitals, clíniques i centres assistencials.
4. Els animals morts.
5. Els rebuigs i fems produïts en parcs urbans i altres establiments públics o privats.
6. Els productes procedents del decomís.
7. Qualsevol material residual que en funció del seu contingut o forma de presentació es pugui qualificar de perillós, d'acord amb el que estableix l'annex número 2 de les presents Ordenances.
8. Qualsevol altre mena de material residual assimilable als assenyalats en els números 1 i 2 anteriors, i en tot cas els que en circumstàncies especials determini l'Alcaldia.

Article 50

1. La recollida de residus regulada per les Ordenances serà efectuada per l'Ajuntament mitjançant la prestació de dues classes de serveis: l'un obligatori de recollida de residus municipals i d'altres de caràcter optatiu.

2. El servei de recollida de residus municipals serà prestat per l'Ajuntament amb caràcter general en tot el terme municipal.

Article 51

L'Ajuntament establirà anyalment la taxa corresponent a la prestació dels diferents serveis de recollida de residus municipals. Els usuaris procediran al pagament de la taxa corresponent al servei prestat, d'acord amb el que sobre això estableixi l'Ordenança Fiscal corresponent.

Article 52

Queda prohibit el següent:

- a) Lliurar als serveis de recollida de residus diferents als assignats a cada classe de servei.
- b) Dipositar residus fora dels contenidors o dins d'un element de contenció diferent a l'expressament assenyalat en cada cas pels serveis municipals, excepte que per l'Alcaldia amb caràcter provisional s'aixequi aquesta prohibició.

Article 53

L'Alcaldia interpretarà en els casos de dubte, i subsegüentment determinarà l'acceptabilitat o no dels residus i quin tipus de servei de recollida els correspon.

Capítol II

Del servei de recollida de residus municipals

Article 54

En cap cas es permet el lliurament als serveis de la recollida domiciliària de les següents categories de residus, per als quals l'Ajuntament establirà els corresponents serveis de recollida sectorial:

1. Els detritus d'hospitals, clíniques i centres assistencials.
2. Els animals morts.
3. Els mobles, estris domèstics, trastos vells i els materials residuals provinents de petites reparacions en els domicilis.
4. Els objectes de fusta, cartró i altres materials que siguin susceptibles de recollida selectiva. En general, qualsevol mena de residu dels assenyalats a l'article 48è. precedent.

Article 55

1. La prestació del servei de recollida de residus comprendrà les següents operacions:

- a) Recollida dels elements de contenció i buidatge d'aquests mitjançant elements mecanitzats d'elevació en els vehicles de recollida, en el casos necessaris.
- b) Col·locació dels elements de contenció buits en els seus corresponents emplaçaments senyalitzats.
- c) Retirada de les bosses i residus vessats ocasionalment en els operacions de buidatge.
- d) Transport i descàrrega dels residus en els equipament habilitats per a això pels serveis municipals.

Article 56

1. Es prohibeix l'abandonament dels residus domiciliaris. Els usuaris estan obligats a lliurar-los als serveis de recollida dintre l'horari establert en l'article 69è.

2. Els infractors d'allò que disposa el número 1 anterior, estan obligats a retirar els residus abandonats, havent de deixar net l'espai urbà que s'hagués embrutat, tot això amb independència de les sancions que corresponguin.

Article 57

Els usuaris estan obligats a utilitzar els elements de contenció per a residus municipals que determinin l'Ajuntament.

Els elements de contenció seran tractats i manipulats, tant pels usuaris com pel personal de recollida, amb cura de no fer-los malbé.

Article 58

1. Els usuaris estan obligats a dipositar llurs residus dintre dels elements de contenció, i es prohibeix el seu abocament sense bosses i l'abandonament dels mateixos fora de l'horari de recollida.

2. Els residus s'hauran de lliurar mitjançant els corresponents elements de contenció homologats. En cap cas s'autoritza el lliurament dels residus en paquets, capses, bosses no homologades i similars.

3. Es prohibeix el lliurament de residus en forma líquida o susceptible de liquar-se. Tots els elements que continguin residus (bosses, etc.) hauran d'estar perfectament lligats o de manera que no es produeixin vessaments de materials residuals.

4. Resta prohibit dipositar a l'interior del cubell específic per a la recollida selectiva de la matèria orgànica qualsevol material o residu que no s'ajusti al que preveu aquesta ordenança. L'Ajuntament o l'empresa adjudicatària es reserven el dret de no recollir l'interior del cubell de la matèria orgànica en cas d'incompliment.

5. Resta prohibit prendre o malmetre un cubell de matèria orgànica d'un altre veí.

6. Els residus vegetals voluminosos no podran ser inclosos en aquesta recollida. Alternativament, aquest tipus de residu podrà ser objecte de recollides domiciliàries específiques o bé haurà de ser portat, per part dels generadors, a la Deixalleria.

7. Resta prohibit dipositar escombraries fora del cubells, havent d'aprofitar la seva capacitat.

8. L'Ajuntament per la seva part exercirà el control i inspecció pel que fa a la qualitat de la separació i farà les amonestacions i sancions, si s'escau, a les persones responsables.

9. Resta prohibit dipositar els materials de rebuig mesclats amb la matèria orgànica o bé fer-ho a contenidors específics de les àrees d'aportació.

Article 59

1. Resta prohibit dipositar a l'interior del contenidor d'emergència per a la recollida selectiva de la matèria orgànica qualsevol material o residu que no s'ajusti al que preveu aquesta ordenança.

2. Resta prohibit moure o traslladar els contenidors d'emergència fora del lloc que els serveis tècnics municipals han previst per a la seva ubicació.

3. Resta prohibit dipositar escombraries fora dels contenidors d'emergència, havent d'aprofitar la capacitat dels contenidors

4. Els vehicles no podran interferir les operacions de càrrega i descàrrega dels contenidors.

5. Els contenidors hauran d'estar distribuïts en el municipi segons les necessitats de la població.

6. La ubicació dels contenidors serà decidida pels serveis tècnics de l'Ajuntament.

7. L'Ajuntament podrà establir guals o reserves d'espai a les voreres o espais adients de la via pública per a l'emplaçament dels contenidors

8. Correspondrà a l'Ajuntament o empresa adjudicatària del servei, la neteja dels contenidors d'emergència, el seu entorn i la reparació o substitució dels que s'hagin fet malbé.

9. Fora dels casos de manifesta urgència, només es podran dipositar deixalles en aquests contenidors entre les 20 i les 24 hores.

Capítol III

De l'ús d'instal·lacions per a residus municipals.

Article 60

1. Es prohibeix l'evacuació de residus sòlids per la xarxa de sanejament.

Capítol IV

Dels serveis de recollida sectorial de residus.

Article 61

L'Ajuntament podrà establir els serveis de recollida sectorial de residus urbans que tingui per convenient, tals com:

- a) La recollida de mobles, estris domèstics, trastos vells i elements residuals rebutjats pels ciutadans en activitats de reparació o substitució del seu equipament domèstic amb exclusió de qualsevol tipus de residus de naturalesa industrial o comercial.
- b) La recollida dels animals morts.
- c) La recollida dels vehicles fora d'ús.
- d) El servei de Deixalleria
- e) Qualsevol altre que s'estimi oportú.

L'Alcaldia farà pública la programació d'horaris i mitjans previstos per a la prestació del servei de què es tracti.

Article 62

1. Els contenidors queden exclusivament reservats a la prestació del corresponent servei de recollida sectorial de residus. Es prohibeix dipositar en aquests contenidors materials residuals diferents dels expressament consignats en cada cas.
2. Es prohibeix el triatge dels objectes i residus dipositats en els contenidors especials.
3. Dintre del programa de recollida de residus a què fa referència el número 2 de l'article 69è., l'Alcaldia informarà els ciutadans de les condicions i modalitats de prestació dels serveis de recollida sectorial de residus.

Article 63

1. Els vehicles abandonats tenen categoria de residus municipals, essent competència de l'Ajuntament la recollida i eliminació dels generals dintre del terme municipal de Sant Joan de les Abadesses.
2. L'assumpció del caràcter residual comportarà que l'Ajuntament pugui adquirir la propietat sobre els vehicles objectes d'abandonament, en els casos següents:
 - a) Quan el vehicle per la seva aparença faci presumir, a judici dels serveis municipals competents, una situació d'abandonament i es compleixin els terminis i les disposicions legals establertes.
 - b) Quan el propietari del vehicle fora d'ús el declari residual, la qual cosa comportarà la renúncia a la seva propietat a favor de l'Ajuntament.

Capítol V

De l'aprofitament i de la recollida selectiva dels materials residuals continguts en els residus municipals.

Article 64

1. Un cop dipositats els residus al carrer en els contenidors, en espera d'ésser recollits pels serveis municipals, adquiriran el caràcter de propietat municipal.
2. Als efectes de recollida selectiva, la propietat municipal sobre residus municipals, a què fa referència el número 1 anterior es fa plena en el moment en què els materials residuals són deixats dins els contenidors.
3. Ningú no pot dedicar-se a la recollida o aprofitament dels residus municipals sense autorització prèvia municipal. Es prohibeix triar, classificar i separar qualsevol mena de material i residual dipositat en els contenidors en espera d'ésser recollit pels serveis municipal, excepte que hom disposi de llicència expressa atorgada per l'Ajuntament.
4. Als efectes de la recollida porta a porta, la propietat municipal es fa plena en el moment en què els materials residuals són recollits per personal del servei, prèvia comprovació de que s'ha fet correctament.

Article 65

Als efectes de la present ordenança es considerarà selectiva la recollida, o el lliurament per separat d'un o més materials residuals portats a terme pels serveis municipals directament o per tercers (privats o públics) que prèviament hagin estat autoritzats expressament per l'Ajuntament.

Article 66

L'Ajuntament podrà dur a terme totes aquelles experiències i activitats en matèria de recollida selectiva que tingui per convenients, introduint per això les modificacions necessàries de residus, d'acord amb el que s'estableix en el número 3 de l'article 68è.

Article 67

1. L'Ajuntament afavorirà i fomentarà les iniciatives privades o públiques per valorar els residus que tinguin possibilitats d'assolir resultats positius per a la vila.
2. L'Ajuntament, en exercici de les seves potestats, podrà establir el règim especial d'ajudes econòmiques, etc., destinades a possibilitar les campanyes de recollida selectiva dels residus.

Capítol VI

Règim i horari de prestació dels serveis de recollida de residus.

Article 68

1. L'Ajuntament establirà la recollida de residus domiciliaris, en totes les seves modalitats, amb la freqüència que tingui per més adient per als interessos de la vila.
2. L'Alcaldia farà pública la programació d'horaris i de mitjans prevista per a la

prestació dels serveis de recollida.

3. L'Ajuntament podrà introduir en tot moment les modificacions al programa de serveis de recollida que per motiu d'interès públic, consideri adients.

L'Alcaldia farà públic, amb la suficient antelació, qualsevol canvi en l'horari, la forma o la freqüència de prestació del servei, llevat de les disposicions dictades en situació d'emergència.

4. L'Ajuntament establirà la freqüència de recollida dels cubells, així com els horaris més adients per a dur-la a terme. La recollida no serà en qualsevol cas diària.

5. L'Ajuntament podrà introduir, també, modificacions en quan a freqüència i horari del servei de recollida porta a porta.

Article 69

Quan la prestació del servei de recollida sigui nocturna, i exceptuant el que es desprengui de l'aplicació d'allò que s'assenyala en el número 2 de l'Article 68è., es prohibeix el lliurament dels residus abans de l'horari que es fixi per l'Alcaldia.

Títol V

De la recollida, transport i abocament de terres i runes.

Capítol I

Condicions generals i àmbit d'aplicació.

Article 70

D'acord amb el que disposa el número 3 de l'article 1er. el present Títol regularà, en tot el que no està establert als Títols II i IV de les presents Ordenances, les operacions següents:

- a) Lliurament, càrrega, transport, acumulació i abocament dels materials residuals sòlids qualificats com a terres i runes.
- b) La instal·lació a la via pública de contenidors per a obres destinats a la recollida dels materials residuals.

Article 71

Als efectes de la present Ordenança tindran la qualificació de terres i runes els materials residuals següents:

- a) Les terres, pedres i materials similars, provinents d'excavacions.
- b) Els residus resultants de treballs de construcció, demolició, enderroc i en general tots els sobrants d'obres majors i menors.
- c) Qualsevol material residual assimilable als anteriors i els que en circumstàncies especials determini l'Alcaldia.

Article 72

La intervenció municipal en matèria de terres i runes tindrà per objecte evitar que com a conseqüència de les activitats expressades es produeixi.

- a) El seu abocament incontrolat o realitzat, de forma inadequada.
- b) L'abocament en llocs no autoritzats.
- c) L'ocupació indeguda de terrenys o béns de domini públic.
- d) El deteriorament dels paviments i restants elements estructurals de la vila.

e) L'embrutiment de la via pública i de les altres superfícies de la vila o terme municipal.

Article 73

L'Ajuntament informarà respecte a que l'abocament de terres i runes es faci en els llocs que convingui a l'interès públic i de manera tal que es possibiliti la recuperació d'espais.

Capítol II

De la utilització de contenidors per a obres.

Article 74

Als efectes de la present Ordenança es designa amb el nom de contenidors per a obres els recipients normalitzades especialment dissenyats per a ésser carregats i descarregats sobre els vehicles de transport especial i destinats a la recollida dels materials residuals que s'especifiquen en l'article 72è.

Article 75

1. La utilització de contenidors per a obres serà sempre preceptiva quan els materials d'extracció o arreplec excedeixin el volum d'1 metre cúbic, llevat d'obres d'urbanització en la via pública o de realització de rases i canalitzacions.

2. La col·locació de contenidors per a obres està subjecte a llicència municipal, pel que fa a la seva ubicació.

3. Els contenidors per a obres en l'interior de les zones d'obres no necessitaran llicència, però en tot el restant s'hauran d'ajustar a les disposicions de les presents Ordenances.

4. Les Ordenances Fiscals regularan el pagament del preu públic corresponent a la col·locació dels contenidors per a obres a la via pública.

Article 76

Els contenidors per a obres només podran ser utilitzats pels titulars de la llicència a què fa referència l'article anterior.

Ningú que no hagi estat autoritzat pel titular de la llicència pot efectuar cap mena d'abocament en el contenidor.

Article 77

El titular de la llicència d'obres serà responsable dels danys causats al paviment de la via pública en instal·lar o retirar els contenidors d'obres, i haurà de comunicar-los immediatament a l'autoritat municipal, en el cas que s'hagin produït.

Article 78

1. Els contenidors es situaran, si això és possible, a l'interior de la zona tancada d'obres; i si no, amb llicència prèvia a les voreres de la vies públiques al lloc i la forma que assenyalin els tècnics municipals.

2. En la seva col·locació hauran de ser observades, en qualsevol cas, les prescripcions que seguidament es concreten, l'incompliment de les quals serà motiu suficient perquè el contenidor sigui retirat pels serveis municipals, amb el cost resultant del transport, buidatge i dipòsit a càrrec de l'infractor.

- a) Es situaran preferentment davant l'obra a la qual serveixin, o tant a prop seu con sigui possible.
- b) S'hauran de situar de manera que no impedeixin la visibilitat dels vehicles, especialment en els encreuaments, respectant les distàncies establertes pel Codi de Circulació a efecte d'estacionament.
- c) No podran situar-se en els passos de vianants ni tampoc al davant d'aquests, ni als guals, ni a les reserves d'estacionament i parada, excepte quan aquestes reserves hagin estat sol·licitades per la mateixa obra, i tampoc en les zones de prohibició d'estacionament.
- d) En cap cas no podran ser col·locats totalment o parcial, sobre les tapes d'accés de serveis públics, ni sobre les boques d'incendis, els clots dels arbres, ni en general sobre cap element urbanístic la utilització del qual pugui ser dificultada en circumstàncies normals o en cas d'emergència.
- e) Tampoc no podran ser situats damunt les voreres l'amplada de les quals, un cop deduït l'espai ocupat per les tanques, si n'hi ha, no permeti una zona de lliure pas d'1 metre com a mínim, un cop col·locat el contenidor, ni a les calçades quan l'espai que resti lliure sigui inferior a 2.75 m. en les vies de doble sentit.
- f) Els contenidors de runes hauran de tapar-se a fi i efectes d'evitar que s'hi aboquin altres residus.

3. En tot cas seran col·locats de manera que el seu costat més llarg estigui situat en sentit paral·lel a la vorera.

4. Quan els contenidors es trobin a la calçada, hauran d'estar situats a 0.20 m. de la vorera, de manera que no impedeixin que les aigües superficials arribin i circulin pel regueró fins a l'embornal més proper, havent de ser protegit cada contenidor com a mínim per tres cons de tràfic col·locats a la via pública en línia obliqua pel costat de la circulació més propera al contenidor.

Article 79

Quan els contenidors hagin de romandre al carrer durant la nit, hauran d'incorporar en el seu exterior els senyals reflectants o lluminosos suficients per a fer-los identificables.

Article 80

1. Els contenidors per a obres podran ser retirats de la via pública en qualsevol moment a requeriment dels agents de l'autoritat municipal i en tot cas dins de les 24 hores següents a l'acabament dels treballs.

2. Sobrepassat el termini de 24 hores que s'assenyala en l'apartat anterior, els contenidors d'obres seran retirats pels serveis municipals, essent a càrrec del seu titular les despeses que s'ocasionin per transport, abocament i custòdia.

Capítol III

Del lliurament i abocament de terres i runes.

Article 81

1. El lliurament de terres i runes per part dels ciutadans es podrà efectuar de les maneres següents:

- a) Al servei de recollida de residus domiciliaris, mitjançant un element de contenció homologat, quan el volum lliurat diàriament no ultrapassi els 20 litres.
- b) Directament en els contenidors d'obres, contractats al seu càrrec, col·locats a la via pública, respectant el que s'assenyala en l'article 86è.

c) En les llocs d'abocament definitiu habilitats a tal efecte, tant si els materials residuals són provinents d'obres majors com de menors.

2. En tots els lliuraments de terres i runes a què fa referència el número 1 anterior, el promotor de l'obra serà responsable de l'embrutiment ocasionat en la via pública, estant obligat a deixar net l'espai urbà afectat.

Article 82

En els casos assenyalats en els apartats b) i c) de l'article anterior serà preceptiu haver obtingut llicència municipal d'obres.

Article 83

Es prohibeix l'evacuació de tota classe de residus barrejats amb les terres i runes, llevat del que s'assenyala en l'apartat a) del número 1 de l'article 81è.

Article 84

1. Quant al lliurament i l'abocament de runes i terres, es prohibeix:

a) Dipositar en els contenidors d'obres residus que continguin matèries inflamables, explosives, nocives i perilloses; els susceptibles de putrefacció o de produir olors desagradables, i tota mena de materials residuals que per qualsevol motiu puguin causar molèsties als veïns o als usuaris de la via pública.

b) Dipositar mobles, estris, trastos vells i qualsevol material residual similar en els contenidors per a obres.

c) Abocar-les en terrenys de domini públic municipal que no hagin estat expressament destinats o autoritzats per l'Ajuntament per a aquesta finalitat.

d) Abocar-les en terrenys de propietat particular o pública, excepte quan es disposi d'autorització expressa del titular del domini, la qual haurà d'acreditar-se davant l'autoritat municipal.

2. En els terrenys de propietat particular o pública a què fa referència l'apartat d) anterior, encara que es disposi d'autorització del titular, es prohibirà l'abocament quan:

a) Es puguin produir alteracions substancial de la topografia del terreny, tret que s'hagi atorgat llicència prèvia municipal.

b) A conseqüència de les operacions de descàrrega i abocament es puguin produir danys a tercers, al medi ambient, o veure's afectada la higiene pública o l'ornat de la vila.

Capítol IV

Del transport de terres i runes.

Article 85

El que disposa en les presents Ordenances s'entén sense perjudici del deure dels transportistes de donar acompliment a tot allò que estableixi la legislació vigent sobre transports terrestres.

Article 86

1. Els vehicles en què s'efectuï el transport de terres i runes hauran de reunir les condicions adients per a evitar el vessament del seu contingut sobre la via pública.

2. En la càrrega dels vehicles s'adoptaran les precaucions necessàries per a impedir l'embrutiment de la via pública.

3. No es permet que els materials transportats ultrapassin les vores superiors dels vehicles. Tampoc es permet la utilització de suplementos addicionals no autoritzats per a augmentar les dimensions i la capacitat de càrrega dels vehicles i contenidors.

4. Els materials transportats s'hauran de cobrir o protegir de manera que no se'n desprengui pols ni es produeixin vessaments de materials residuals.

Article 87

1. Els transportistes de terres i runes, en el supòsit que la via pública s'embrutés com a conseqüència de les operacions de càrrega i transport estan obligats a procedir a la neteja immediata del tram de via pública.

2. També queden obligats a retirar en qualsevol moment, sempre que siguin requerits per l'autoritat municipal, les terres i runes abocades en llocs no autoritzats.

3. Els serveis municipals podran procedir a la neteja de la via afectada i a la retirada dels materials abocats a que fan referència els números 1 i 2 anteriors, essent els costos corresponents del servei prestat imputats als responsables, sense perjudici de la imposició de la sanció corresponent.

4. Pel que fa al número 3 anterior en seran responsables solidaris els empresaris i promotors de les obres o treballs que hagin originat el transport de les terres i runes.

5. La responsabilitat sobre la última destinació de les terres i runes s'acaba en el moment en què aquests materials siguin rebuts i descarregats en els equipament autoritzats a per a aquest fi.

Capítol V

Quant a la neteja, de les llicències d'obres.

Article 88

L'atorgament de la llicència d'obres referent a la producció de terres, runes i deixalles comportarà l'autorització corresponent per a transportar-les, d'acord amb les condicions establertes en els articles 85, 86 i 87 de les presents Ordenances.

Capítol VI

Horari

Article 89

1. El lliurament de terres i runes als serveis de recollida domiciliària a què fa referència el número 1 de l'article 81è es farà dintre l'horari establert per a aquest servei.

2. La deposició de terres i runes en els contenidors d'obres es farà dintre un horari que no causi molèsties al veïnat.

3. Des del migdia del dissabte fins a les 7 hores del dilluns següent es prohibeix la permanència al carrer dels contenidors per a obres.

TÍTOL VI

De la recollida i transport dels residus industrials i especials.

Capítol 1

Condicions generals i àmbit d'aplicació.

Article 90

1. D'acord amb allò que disposa el número 4 de l'article 1er d'aquestes Ordenances, el present títol regularà les condicions en què es duran a terme, dintre del Municipi de Sant Joan de les Abadesses, la recollida i el transport dels residus industrials i especials, siguin aquestes operacions efectuades pels serveis municipals o realitzades pels particulars, sense perjudici d'allò que disposa la Llei 6 de 1983, de 7 d'abril de la Generalitat de Catalunya, modificada per la Llei 15/2003, de 13 de juny i les altres disposicions concordants.

2. Per a l'aplicació de les Ordenances s'entendrà per recollida i transport el conjunt d'operacions següents:

- a) El lliurament de residus a la via pública.
- b) La càrrega dels residus sobre el vehicle de transport, efectuada a l'interior de l'establiment lliurador o a la via pública. La càrrega s'entendrà igualment tant si es fa mitjançant el buidatge de l'element contenidor dels residus en el camió com si es procedeix a la seva càrrega directa.
- c) El transport dels residus pròpiament dit fins al punt de destinació autoritzat.
- d) Si aquest és el cas, les operacions corresponents al trasvassament dels residus.

3. Tindran la qualificació de residus industrials els que s'assenyalen en els números 1, 2 i 7 de l'article 48è d'aquestes Ordenances.

4. També tindran la qualificació de residus industrials els residus urbans quan ateses les condicions de llur presentació, volum, pes, quantitat de lliurament diari, contingut d'humitat i d'altres, es consideri que a judici dels serveis municipals no poden ésser objecte de la recollida de residus urbans.

5. Tindran la qualificació de residus especials els que s'assenyalen en els números 3, 4, 5 i 6 de l'article 48è d'aquestes Ordenances, i tots els materials residuals que per indicació dels serveis municipals determini l'Alcaldia.

Article 91

1. Tindran la qualificació de residus perillosos tots els materials residuals, industrials i especials que continguin algun dels contaminants prioritars assenyalats a l'annex número 2 de les presents ordenances, en una quantitat o concentració que puguin comportar risc per a l'home, la fauna o la flora.

2. També s'assignarà la qualificació de residus perillosos a tots els que siguin tòxics, verinosos, inflamables, explosius, corrosius, cancerígens o qualsevulla altra característica que comporti perill per a l'home o per al medi.

3. No són objecte de les presents Ordenances els residus radioactius.

Article 92

1. A la via pública el lliurament i el transport de residus industrials i especials es farà sempre mitjançant elements de contenció o de transport perfectament tancats de manera que no es produeixin vessaments ni dispersions dels materials o de pols a l'exterior.

Si se'n produeixen, els responsables tenen l'obligació de netejar l'espai ciutadà que n'hagi vist afectat, sense perjudici de la imposició de la corresponent sanció ni de les responsabilitats civils o penals que se'n derivin.

2. En el cas de presumpta responsabilitat criminal, l'Ajuntament formularà d'ofici la corresponent denúncia davant l'Autoritat u Organisme corresponent.

Article 93

1. La càrrega dels residus industrials i especials en el vehicle per al seu transport es farà a l'interior de l'establiment lliurador. Només en els casos de manifesta impossibilitat podrà efectuar-se a la via pública.

2. Tractant-se de residus perillosos, la càrrega a la via pública exigirà autorització prèvia municipal.

3. No es permet la permanència de residus industrials i especials a la via pública per un període de temps superior a 1 hora. Els lliuradors estan obligats a la seva custòdia fins al moment en què es faci la recollida.

4. Un cop buidats, els elements de contenció dels residus industrials i especials s'hauran de retirar immediatament de la via pública.

Article 94

1. Els productors, posseïdors i tercers autoritzats que produeixen, manipulen o transportin residus industrials i especials estan obligats a facilitar a l'Ajuntament tota la informació que se'ls demani sobre l'origen, naturalesa, composició, característiques, quantitat, forma d'evacuació, sistema de pretractament definitiu i destinació final dels seus residus.

2. Les persones a les quals obliga el número 1 anterior estan igualment obligades en qualsevol moment a facilitar a l'Ajuntament les actuacions d'inspecció, vigilància i control que aquest tingui per convenient de realitzar.

Article 95

1. Assoliran el caràcter de propietat municipal els residus industrials i especials que hagin estat lliurats i recollits pels serveis municipals corresponents.

2. Als efectes de responsabilitat civil o penal, els residus industrials i especials recollits i transportats per tercers no tindran en cap cas caràcter de propietat municipal.

TÍTOL VII INFRACCIONS I SANCIONS

Article 96

L'incompliment dels preceptes d'aquesta Ordenança seran sancionats amb multa dins les quanties establertes a l'annex de sancions que s'adjunta a la present ordenança.

Les sancions fixades són per acte denunciat i dia, per tant la quantia fixada s'aplicarà multiplicada pels dies que duri la infracció objecte del corresponent expedient sancionador.

Si en qualsevol moment anterior a la resolució del procediment sancionador es reconeix la responsabilitat i s'efectua el pagament voluntari de la sanció, l'import de la sanció a pagar es redueix en un 50% del seu import, d'acord amb l'article 85 de la Llei 39/2015, d'1 d'octubre, de procediment administratiu comú de les administracions públiques.

Aquesta reducció de l'import de la sanció té la seva efectivitat condicionada al desestiment o la renúncia de qualsevol acció o recurs en via administrativa contra la sanció, d'acord amb l'art. 85.3 de la Llei 39/2015, d'1 d'octubre, de procediment administratiu comú de les administracions públiques.

Article 97

Els procediments sancionadors es desenvoluparan de conformitat amb el què disposa la Llei 30/1992, de 26 de novembre de règim jurídic de les Administracions Públiques i del Procediment Administratiu Comú, reformada per la Llei 4/1999, de 13 de gener; el Reial Decret 1398/93, de 4 d'agost pel que s'aprova el Reglament de Procediment per a l'exercici de la potestat sancionadora; el Decret 278/93, de 9 de novembre i altres normes concordants previstes s l'ordenament jurídic.

Article 98

Quan la infracció tingui relació amb la recollida i transport dels residus industrials i especials enumerats a l'annex II es denunciaran els fets davant de la Junta de Residus de la Generalitat de Catalunya, per tal que aquests inicien el corresponent expedient sancionador.

Article 99

Aquesta ordenança pretén dotar-se d'un contingut no només reglamentari i sancionador sinó també, i sobretot, dissuasori i preventiu. Conscients de que la causa primera de les actituds incíviques i insolidàries es troba en les mancances socio-educatives de les persones implicades, llavors, i sense perjudici del que s'estableix al títol anterior, les sancions econòmiques podran tenir com a mesura alternativa/commutadora la realització de treballs de reparació o de prestacions socials en pro de la comunitat, quan els autors es trobin en edat laboral, i la participació en activitats formatives i de reeducació en el valors cívics, quan els implicats siguin menors de setze anys.

En la realització de les activitats alternatives a la sanció econòmica (treballs de reparació/prestacions socials i activitats formatives/reeducadores) estaran implicats els serveis, organismes i entitats municipals a través dels quals es desenvolupin les mateixes.

Correspondrà a l'ajuntament la proposta i programació de les activitats alternatives, que es fixarà en funció de les necessitats del moment i la gravetat de la infracció. Així com el seu seguiment i l'avaluació final dels resultats assolits per l'infractor.

Si l'infractor no realitzés positivament les activitats alternatives/commutadores establertes, recaurà sobre ell la sanció econòmica imposada inicialment, amb caràcter íntegre.

L'òrgan competent en la resolució determinarà, amb caràcter general, la mesura o mesures alternatives, corresponent als serveis, organismes i entitats implicats, la programació de les activitats específiques en que es concretaran.

Per tal que la mesura alternativa tingui un caràcter plenament educatiu, haurà d'ajustar-se als següents principis:

- a) Ser acceptada voluntària i formalment per l'infractor.
- b) Ser adequada a les característiques i actituds de l'infractor.

- c) Ser significativa i coherent amb la infracció comesa.
- d) Estar dirigida a la reparació dels danys, de danys similars o a adquirir la consciència dels danys causats.
- e) Facilitar a l'infractor la comprensió de que l'activitat realitzada és útil i necessària per a la comunitat o per a ell mateix
- f) Procurar que el temps transcorregut des de la comissió de la infracció i l'aplicació de la mesura correctora ha de ser el més curt possible.
- g) Concretar l'abast de l'activitat en un calendari, número d'hores o extensió.

Disposició Addicional primera

Els conceptes emprats en la present Ordenança i no definit de forma expressa en la mateixa, s'hauran d'entendre en els termes de les definicions contingudes en els texts de la Llei 6/1993, de 15 de Juliol, de Residus, modificada per la Llei 15/2003, de 13 de juny.

Disposició derogatòria.

Amb la promulgació de la present Ordenança queda derogada qualsevol altra que contravingui les disposicions contingudes en la mateixa.

ANNEX DE SANCIONS

TÍTOL II. De la neteja de la via pública

Infracció	Sanció/dia
- Llençar o abandonar residus en general (art.10.1).....	30€
- Abandonar residus voluminosos o petits en grans quantitats (art.10.2).....	60€
- Llençar cigars o cigarretes enceses (art.10.3).....	30€
- Llençar desperdicis des dels vehicles (art.10.4).....	30€
- Incompliment d'obligació de netejar voreres (art.12.1).....	60€
- Incompliment de neteja de via pública quan no hi ha voreres (art.12.2).....	30€
- Vulneració de la prohibició temporal d'aparcament en cas de neteges especials de la vorera (art.13).....	30€
- Embrutiment de la via pública per activitat no autoritzada (art.15).....	30€
- Manca d'elements de protecció d'embrutiment de la via pública per realització d'obres (art.16.1).....	30€
- Embrutiment de la zona de la via pública immediata a les obres de rases; canalitzacions i connexions (art.16.2).....	30€
- Manca d'elements de protecció d'embrutiment de la via pública per realització d'obres (art.16.3).....	30€
- Abandonament de residus a la via pública (clots, voreres, etc.) fora dels elements de contenció (art.18.1).....	60€
- Manca de neteja després de treballs de càrrega i descàrrega, obres, etc. Que hagin embrutat la via pública. (art.19.1).....	60€
- Transportar formigó sense tancar la boca de descàrrega. (art.20.1).....	60€
- Netejar formigoneres a la via pública (art.20.2).....	90€
- Incompliment de l'obligació de netejar els establiments comercials sense embrutar la via pública	

i d'acord amb l'horari establert. (art.22).....	60€
- Incompliment de l'obligació de netejar els espais ocupats per vehicles a la via pública per les indústries que els utilitzin al seu servei (olis, greixos,..) (art.23.1).....	60€
- Incompliment de l'obligació de netejar els espais ocupats per camions a la via pública per les indústries que els utilitzin al seu servei (olis, greixos,...). (art.23.2).....	90€
- Abocament de residus de qualsevol classe a la via pública (calçada, vorera, clots, et.) sense autorització. (art.24.1.a).....	60€
- Abocament d'aigua bruta a la via pública. (art.24.1.b).....	60€
- Abocament de productes industrials a la via pública. (art.24.1.c).	90€
- Abocament d'animals morts a la via pública. (art.24.1.d).....	60€
- Neteja d'animals a la via pública. (art.24.1.e).....	60€
- Rentar i reparar vehicles i màquines a la via pública. (art.24.1.f).	30€
- Abandonament de mobles i estris a la via pública excepte els dies establerts per la recollida. (art.25.1).....	30€
- Tenir roba estesa a les terrasses, obertura de les cases, baranes, visibles des de la via pública.(art.26.2).....	60€
- Obligació de mantenir els terrenys en condicions de seguretat, salubritat i decòrum. (art.28.1).....	90€
- Permetre que els gossos facin les deposicions a la via pública. (art.31.1).....	30€
- Permetre les deposicions dels gossos a les zones públiques destinades al joc dels infants. (art.31.2).....	60€
- Incompliment de l'obligació de recollir les deposicions dels gossos a les zones públiques pel seu conductor. (art.31.3).....	30€
- Incompliment de l'obligació de netejar la neu de les voreres per les persones esmentades a l'article 12. (art.33.2).....	30€
- Tenir vehicles aparcats malament a la via pública mentre duren les operacions de neteja i recollida de neu. (art.34).....	30€
- Llençar la neu acumulada als cossos sortints de l'edifici del carrer. (art.35).....	30€

TÍTOL III. De la neteja de la vila quant a l'ús comú especials i privatiu, els actes públics i la publicitat al carrer.

<i>Infracció</i>	<i>Sanció</i>
- Incompliment de l'obligació de mantenir nets els establiments (bars, quioscos, etc). (art.37.2).....	60€
- Embrutiment de la vila per realització d'actes públics. (art. 38.2).....	90€
- Fer pintades a la via pública i façanes d'edificis. (art.40).....	90€

TÍTOL IV. De la recollida de residus sòlids urbans

Infracció	Sanció
- Lliurar residus no autoritzats i dipòsit de residus fora	

dels contenidors homologats. (art.52).....	90€
- Lliurar residus al servei de recollida domiciliària expressament prohibits (detritus sanitaris, animals morts, mobles i objectes susceptibles de recollida selectiva). (art.54).....	60€
- Abandonar residus domiciliaris fora dels horaris de recollida. (art.56.1).....	60€
- Utilitzar contenidors diferents dels determinats per l'Ajuntament. (art.57).....	60€
- Dipositar residus fora del contenidor o sense bossa. (art.58).....	30€
- Evacuar residus sòlids per la xarxa de sanejament. (art.60).....	60€
- Dipositar als conductors de residus especials altres materials dels específicament assenyalats. (art.62).....	60€
- Triar o separar materials dipositats als contenidors sense llicència. (art.64.3).....	30€
- Lliurar residus abans de les 20 hores i després de passar el servei de recollida. (art.69).....	60€

TÍTOL V. De la recollida, transport i abocament de runes.

Infracció	Sanció
- Utilitzar els contenidors per a obres sense llicència municipal. (art. 75.2).....	30€
- Utilitzar els contenidors per a obres no essent el titular de la llicència municipal. (art. 76).....	60€
- Regles de col·locació dels contenidors (a la vorera). (art.78.2)...	60€
- Regles de col·locació dels contenidors (a la calçada). (art.78.4).	30€
- Manca de senyals reflectants als contenidors que romanguin al carrer durant la nit. (art. 79).....	30€
- No retirar els contenidors a requeriment dels Agents de l'Autoritat Municipal. (art. 80).....	60€
- Evacuar el contenidor d'obres de tota classe de residus barrejats amb terres i runes. (art. 83).....	90€
- Abocar els contenidors d'obres, residus inflamables, explosius, i nocius. (art. 84.1.a).....	90€
- Abocar els contenidors d'obres, mobles, estris i trastos vells. (art. 84.1.b).....	90€
- Abocar terres i runes a terrenys de domini públic no autoritzats i expressament per l'Ajuntament. (art 84.1.c).....	90€
- Abocar terres i runes a terrenys de propietat particular, pública o privada, sense permís del titular. (art.84.1.d)	90€
- Abocar terres i runes als terrenys descrits de l'article 84 amb permís del titular, però modificant la topografia del terreny o si es produeixen danys a tercers o al medi ambient. (art. 84.2).....	90€
- Transportar terres o runes produint vessaments a la via pública. (art. 86.1).....	90€
- Manca d'adopció de precaucions per evitar vessaments de terres o runes al seu transport. (art.86.2).....	90€
- Transportar terres o runes, sobresurtin aquestes la	

vora de la caixa o utilitzant suplementos no autoritzats. (art.86.3).	30€
- Transportar terres o runes sense cobrir o protegir. (art.86.4).....	30€
- Lliurar terres o runes al servei de recollida domiciliària fora de l'horari establert pel servei. (art. 89.1).....	30€
- Dipositar terres o runes a un horari que molesti als veïns. (art. 89.2).....	30€
- Permanència dels contenidors de terres i runes al carrer entre el migdia del dissabte i les 7 hores del dilluns. (art. 89.3).....	60€

TÍTOL VI. De la recollida i transport dels residus industrials i especials

Infracció	Sanció
- Lliurar i transportar residus industrials i especials en elements de contenció que no estiguin perfectament tancats i puguin produir vessaments o dispersions. (art. 92.1).....	60€
- Carregar residus industrials i especials fora de l'establiment del lliurador. (art. 93.1).....	60€
- Carregar residus industrials i especials a la via pública sense llicència. (art. 93.2).....	90€
- Permanència de residus industrials i especials de la via pública una vegada descarregats. (art.93.3).....	60€
- No retirar els contenidors dels residus industrials i especials de la via pública una vegada descarregats. (art. 93.4)..	60€
- No facilitar per part de productors posseïdors i transportistes informació que se'ls demani sobre residus industrials i especials que produeixin o transportin. (art. 94.1).....	90€
- No facilitar la funció inspectora municipal per les persones anteriors en relació als residus esmentats. (art. 94.2).	60€

ANNEX I. RESIDUS QUE CAL QUE ES SEPARIN I NO ES SEPARIN PER A LA RECOLLIDA SELECTIVA DE LA MATÈRIA ORGÀNICA.

- Residus que cal que se separin
- Restes de fruita i verdura
 - Restes de carn i peix
 - Ossos
 - Marró de cafè
 - Restes d'infusions
 - Serradures
 - Closques de fruits secs i del jardí
 - Restes de plantes i del jardí
 - Taps de suro
 - Paper de cuina brut
- Residus que no cal que se separin
- Llaunes, xapes i metalls
 - Plàstics
 - Tetrabrikcs

- Paper d'alumini
- Bolquers i compreses
- Pols d'escombrar
- Cendra i burilles de cigarreta
- Articles de pell
- Restes de ceràmica
- Restes de bricolatge

ANNEX II. LLISTA DE SUBSTÀNCIES I MATERIALS TÒXICS I PERILLOSOS.

1. Arsènic; Compostos d'arsènic.
2. Mercuri; compostos de mercuri.
3. Cadmi; compostos de cadmi.
4. Tali; compostos de tali.
5. Beril·li; compostos de Beril·li.
6. Crom hexavalent; compostos de crom hexavalent.
7. Plom; compostos de plom.
8. Antimoni; compostos d'antimoni.
9. Fenols; compostos de fenols.
10. Cianur, orgànics i inorgànics.
11. Isocians.
12. Compostos orgànics halogenats exclosos els materials polimèrics inart substàncies connexes.
13. Dissolvents clorats.
14. Dissolvents orgànics.
15. Biòsides i substàncies fito-farmacèutiques.
16. Materials quitranosos procedents de refinació i residus quitranosos procedents de destil·lació.
17. Compostos farmacèutics.
18. Peròxids, clorats, perelorants i àcids.
19. Èters.
20. Compostos procedents de laboratoris químics, bé siguin no identificables, bé siguin de nova síntesi, els efectes dels quals sobre el medi ambient no siguin coneguts.
21. Amiant (Pols i fibres).
22. Seleni; compostos de seleni.
23. Telur; compostos de telur.
24. Compostos aromàtics policíclics (amb efectes cancerígens).
25. Carbonils metàl·lics.
26. Compostos de coure que siguin solubles.
27. Substàncies àcides o alcalines utilitzades en processos de tractament superficial i acabats de metalls.

DISPOSICIÓ FINAL

La present Ordenança Fiscal, aprovada provisionalment pel Ple de la Corporació en sessió celebrada el 30 de setembre de 2020, regirà a partir de l'1 de gener de 2021 i es mantindrà vigent fins la seva modificació o derogació expressa.

NÚM. 10
ORDENANÇA MUNICIPAL SOBRE ELS LOCALS DE PÚBLICA CONCURRÈNCIA ON S'EXERCEIX LA PROSTITUCIÓ

Capítol I

Disposicions Generals

Article 1.- Objecte

Aquesta Ordenança té per objecte establir els requisits i les condicions que han de complir els locals de pública concurrència on s'exerceix la prostitució, així com els dels reservats annexos on es desenvolupa la prestació de serveis de naturalesa sexual, que, d'acord amb el previst en el Decret 217/2002, d'1 d'agost, pel qual es regulen els locals de pública concurrència on s'exerceix la prostitució, han de ser determinats pels ajuntaments.

Article 2 .- Serveis de naturalesa sexual

Als efectes d'aquesta Ordenança es considera prestació de serveis de naturalesa sexual l'activitat exercida de manera lliure i independent pel prestador o la prestadora del servei amb altres persones, a canvi d'una contraprestació econòmica, i sota la seva pròpia responsabilitat, sense que hi hagi cap vincle de subordinació pel que respecta a l'elecció de l'activitat, duta a terme en reservats annexos a les dependències principals de determinats locals de pública concurrència.

Article 3 .- Àmbit d'aplicació

3.1. Estan sotmesos a aquesta Ordenança, de conformitat amb l'article 3 del Decret 217/2002, d'1 d'agost, els locals de pública concurrència que es descriuen a continuació, quan disposin de reservats annexos a la dependència principal on es prestin els serveis de naturalesa sexual:

- a) Local que disposa de servei de bar, amb ambientació musical per mitjans mecànics, sense pista de ball o espai assimilable.
- b) Local que ofereix actuacions i espectacles eròtics, i disposa d'escenari, amb pista de ball o sense, de camerino per als artistes actuant, de cadires i taules per al públic espectador i de servei de bar.

3.2. No estan sotmesos a aquesta Ordenança els domicilis i habitatges particulars on es presten serveis de naturalesa sexual i que no tenen la consideració de locals de pública concurrència.

Article 4 .- Normativa aplicable

Sens perjudici del que estableix aquesta Ordenança, els locals a què fa referència l'article 3 resten sotmesos a la Llei 10/1990, de 15 de juny, sobre policia de l'espectacle, les activitats recreatives i els establiments públics, i la resta de normativa de desplegament, al Decret 217/2002, d'1 d'agost, pel qual es regulen els locals de pública concurrència on s'exerceix la prostitució, i la resta de normativa que hi sigui d'aplicació.

Capítol II

Condicions d'ubicació i accés

Article 5 .- Prohibició de la prestació en altres locals

5.1. La prestació de serveis de naturalesa sexual únicament es pot realitzar en els llocs habilitats específicament per a aquesta finalitat, els reservats annexos al local, d'acord amb el que s'estableix a l'article 3, i amb l'obtenció prèvia de la llicència que es regula en els articles 11 i següents.

5.2. Els reservats assenyalats en l'apartat anterior han de complir els requisits que preveu l'article 10.

Article 6 .- Distàncies i condicions d'ubicació

6.1. La distància mínima entre dos establiments sotmesos a aquesta Ordenança serà de cent cinquanta (150) metres, mesurats sobre el plànol d'emplaçament.

6.2. Aquests locals no es poden ubicar a menys de dos-cents (200) metres de centres docents, d'aquells locals de lleure destinats a menors d'edat o que per la naturalesa de la seva activitat comptin l'assistència de menors d'edat.

6.3. Pel cas de nous establiments sotmesos a aquesta Ordenança, no es podran ubicar dins del casc urbà del municipi, ni en sòl rústic o no urbanitzable.

Article 7 .- Accés

7.1. L'accés als locals ha d'efectuar-se directament per la via pública. L'accés als seus reservats annexos s'ha d'efectuar des de l'interior del local principal.

7.2. No és permès, a l'exterior d'aquests locals, fer actuacions tendents a la captació de persones.

7.3. Tampoc s'admetran els reclams publicitaris lluminosos o similars explícits de l'activitat que s'hi duu a terme. Només s'admetrà la col·locació d'un rètol a l'exterior del local, a la façana, amb el nom del local, en cap cas podrà ser una indicació intermitent, ni de neó.

Article 8.- Prohibició d'accés

8.1. Està prohibit l'accés a aquests locals a persones menors d'edat.

8.2. La prohibició d'accés s'ha de fixar en un rètol indicatiu als seus accessos, visible des de l'exterior i, si escau, a les taquilles de venda de localitats. El rètol ha de tenir un format mínim de 25 cm d'amplada per 15 cm d'alçada i les lletres de la inscripció seran de caixa alta, com a mínim de 48 punts.

8.3. El control de la prohibició d'accés als menors l'exercirà la persona titular o les persones designades per aquesta que efectuïn el control d'accés del públic al local. Aquestes persones podran exigir la presentació del document nacional d'identitat o d'altre document justificatiu de la personalitat per tal que acreditin la seva edat.

Capítol III

Característiques dels locals

Article 9 .- Requisits generals

9.1. Els locals objecte d'aquesta Ordenança on, a més de la prostitució, s'exerceixin altres activitats, hauran de complir tots els requisits específics, legalment establerts, corresponents a cada una d'aquestes.

9.2. Aquests locals han de disposar d'una àrea separada i independent, destinada a vestuaris i serveis de les persones que exerceixen la prostitució.

Article 10 .- Requisits dels reservats annexos

10.1. Els reservats annexos dels establiments públics destinats a la prestació de serveis de naturalesa sexual han de complir els requisits següents:

- a) La construcció que conforma els reservats ha de complir la normativa general relativa a sobrecàrregues, estanquitat, aïllaments tèrmics i acústics i de protecció contra incendis que és d'aplicació a la construcció d'habitacions d'establiments hotelers.
- b) Dimensions dels reservats annexos i condicions higienico-sanitàries:
 - b.1.) La superfície mínima dels reservats annexos, per a l'habitació i el bany, serà de sis (6) metres quadrats.
 - b.2.) L'alçada mínima serà de dos-cents cinquanta (250) centímetres.
 - b.3.) Tant els paraments, com l'equipament i el mobiliari hauran de ser de neteja i desinfecció fàcil.
 - b.4.) L'espai destinat al bany ha de ser independent, de superfície no inferior a tres (3) metres quadrats, amb parets enrajolades fins al sostre, i dotat de lavabo, sanitari i de dutxa o de bidet. Ha d'estar dotat d'aigua sanitària freda i calenta.
 - b.5.) Tant l'habitació com el local de bany tindran ventilació natural o forçada.

10.2. Els annexos dels locals no podran ser destinats a un ús diferent de l'autoritzat.

10.3. Els reservats regulats en aquest article han de ser netejats i desinfectats adequadament després de cada utilització. Aquesta neteja i desinfecció s'ha de fer constar en un full visible a l'entrada de la unitat.

Capítol IV

Llicència dels locals on s'exerceix la prostitució

Article 11 .- Obligatorietat de la llicència

11.1. Els locals on es prestin serveis de naturalesa sexual han de disposar de la corresponent llicència municipal específica per realitzar aquest tipus d'activitat, amb la qual el local acredita que compleix els requisits establerts a la normativa vigent.

11.2. A més de la llicència a què fa referència l'apartat anterior, el local ha de disposar, quan sigui procedent, de les altres autoritzacions i llicències exigides per la normativa sectorial d'aplicació.

Article 12 .- Sol·licitud de la llicència

Les sol·licituds de llicència municipal s'han de presentar a l'ajuntament juntament amb la documentació següent:

- a) Un plànol d'emplaçament a escala 1:1.000, en el qual s'indiquin els locals públics existents en un radi de dos-cents (200) metres des de la projecció a la línia de la façana de qualsevol punt de l'establiment, amb indicació dels seus respectius noms comercials i de les activitats que s'hi duen a terme.

- b) Documentació que acrediti el compliment dels requisits que estableix per als reservats annexos l'article 10 d'aquesta Ordenança.
- c) Documentació acreditativa de donar compliment a la normativa vigent sobre policia de l'espectacle, les activitats recreatives i els establiments públics.
- d) Documentació acreditativa del compliment dels serveis sanitaris que estableix l'article 21 d'aquesta Ordenança.
- e) Horari del local.
- f) Còpia del contracte de l'assegurança de responsabilitat civil.
- g) Contracte amb una empresa de seguretat privada.

Article 13 .- Procediment d'atorgament

L'atorgament de la llicència municipal específica per als locals on es prestin serveis de naturalesa sexual es regeix per la normativa sobre llicències i autoritzacions que estableix el Reglament d'obres, activitats i serveis dels ens locals, aprovat pel Decret 179/1995, de 13 de juny.

Article 14 .- Intransmissibilitat

La llicència municipal específica per a la prestació de serveis de naturalesa sexual no és transmissible.

Article 15 .- Caducitat de la llicència

15.1. L'acte d'atorgament de la llicència ha de fixar el termini d'iniciació i d'interrupció màxima de l'activitat autoritzada.

15.2. El termini d'iniciació no pot excedir de 6 mesos i el termini màxim d'interrupció de l'activitat no pot excedir de 3 mesos. Transcorreguts aquests terminis sense iniciar o reprendre, respectivament, l'activitat, caldrà sol·licitar novament la llicència per tal de poder prestar els serveis corresponents.

Article 16 .- Durada de la llicència

16.1. La llicència específica per a la prestació de serveis de naturalesa sexual té una validesa màxima de 5 anys. Transcorregut aquest termini cal demanar una nova llicència per poder seguir prestant l'activitat, d'acord amb els requisits i els tràmits que preveu aquesta Ordenança.

16.2. Cal també demanar nova llicència en el supòsit que variïn les circumstàncies que van determinar l'atorgament.

Article 17.- Ampliació de l'activitat

17.1. La implantació de qualsevol nova fórmula de prestació de serveis de naturalesa sexual en un establiment preexistent s'entén com ampliació d'aquest, per la qual cosa necessita una nova llicència d'obertura i en el seu cas, d'activitat amb incidència ambiental.

17.2. De conformitat amb el punt anterior, quan es tracti d'un establiment que es trobi en situació de fora d'ordenació, segons l'ordenança municipal corresponent o de la normativa urbanística aplicable, no es podrà autoritzar l'esmentada ampliació.

Article 18 .- Activitat de prostitució sense llicència

En l'àmbit de les seves competències respectives, els alcaldes o els delegats territorials han de procedir al tancament dels locals de pública concurrència on s'exerceix la prostitució que no tenen la llicència corresponent. Així mateix, l'autoritat municipal pot ordenar, de manera cautelar, el

cessament de l'activitat de prostitució no emparada amb la pertinent llicència municipal en el marc del corresponent expedient sancionador.

La sanció és independent de les mesures cautelars que sigui procedent adoptar per al restabliment de la legalitat. Quan, per fer efectives aquestes mesures, fos necessari cessar l'activitat, es podrà procedir al tancament de l'establiment.

Article 19 .- Anul·lació i revocació de la llicència

19.1. És procedent l'anul·lació de la llicència quan el titular incompleixi les condicions imposades per causes que li siguin imputables, d'acord amb el que preveu l'article 88 del Reglament d'obres, activitats i serveis dels ens locals, aprovat pel Decret 179/1995, de 13 de juny.

19.2. Igualment, és procedent revocar la llicència per canvi o desaparició de les circumstàncies noves en els termes que preveu l'article 88 del Reglament d'obres, activitats i serveis dels ens locals.

19.3. També es revocarà la llicència en el cas que les persones titulars d'aquesta o altres persones per compte seu realitzin actuacions contràries a la voluntat de les persones que exerceixen la prostitució, o bé mostrin conductes que lesionin el dret a la seva integritat física o moral o a la seva dignitat.

19.4. L'expedient per deixar sense efecte la llicència s'ha de tramitar d'acord amb el que estableix l'article 88 del Reglament d'obres, activitats i serveis dels ens locals.

Capítol V

Altres condicions

Article 20 .- Serveis de vigilància

20.1. Els locals objecte d'aquesta Ordenança han de disposar, com a mínim, d'un o una vigilant de seguretat durant tot el seu horari de funcionament. A partir de 50 persones d'aforament han de disposar d'un o una vigilant més i, en endavant, un o una més per cada fracció de 50 persones.

20.2. Les funcions dels o les vigilants de seguretat són les que estableixen la Llei 23/1992, de 30 de juliol, de seguretat privada, i el Reial decret 2364/1994, de 9 de desembre, pel qual s'aprova el Reglament de seguretat privada.

Article 21 .- Serveis sanitaris

21.1. Les persones que prestin els serveis de naturalesa sexual han d'estar subjectes a les mesures de control sanitari de tipus preventiu i assistencial contingudes en els programes d'atenció dirigits a la prevenció de malalties de transmissió sexual. Les persones titulars dels locals de pública concurrència sotmesos a aquesta Ordenança són directament responsables de complir aquest requisit.

21.2. En els locals s'ha de garantir a totes les persones usuàries l'accés a preservatius, homologats degudament i amb data de caducitat vigent, que es poden lliurar personalment o mitjançant màquines expenedores. A l'interior dels locals s'ha de fixar, en lloc perfectament visible per a les persones usuàries, un rètol que adverteixi que l'ús del preservatiu és la mesura més eficaç per prevenir les malalties de transmissió sexual, incloent-hi la sida.

Article 22 .- Assegurança de responsabilitat civil

La persona titular del local de pública concurrència ha de concertar un contracte d'assegurances que cobreixi el risc de responsabilitat civil per danys a tercers sense establir cap sublímit i per les quantitats que s'indiquen a continuació segons l'aforament del local:

- a) Aforament fins a 50 persones: pòlissa de mínim 300.507 euros.
- b) Aforament de 50 a 100 persones: pòlissa de mínim 601.013 euros.
- c) Aforament de més de 100 persones: pòlissa de mínim 901.619 euros.

Article 23 .- Horaris

L'horari d'obertura serà a partir de les 17 hores. L'horari de tancament serà fins a les 4 hores. La nit dels divendres, dissabtes i vigílies de festius l'hora de tancament es pot perllongar una hora.

Article 24 .- Inspecció

La inspecció i vigilància dels locals regulats per aquesta Ordenança correspon a la policia de la Generalitat-mossos d'esquadra, d'acord amb el Decret 226/1991, de 14 d'octubre, pel qual es regula l'exercici de les competències de la Generalitat en matèria d'espectacles i el Servei d'Inspecció d'Espectacles. Correspon, així mateix, als cossos de policia local corresponents i a la resta de forces i cossos de seguretat, sens perjudici de les funcions assignades als tècnics i tècniques competents per raó de la matèria.

Capítol VI

Règim sancionador general

Article 25 .- Norma

L'incompliment del que estableix aquesta Ordenança serà sancionat d'acord amb el que preveu la Llei 10/1990, de 15 de juny, sobre policia de l'espectacle, les activitats recreatives i els establiments públics, i el que disposi la normativa municipal sobre aquesta matèria.

Article 26 .- Competència per sancionar

Els òrgans competents per sancionar l'incompliment del que estableix aquesta Ordenança són els que estableix l'article 31 de la Llei 10/1990, de 15 de juny, sobre policia de l'espectacle, les activitats recreatives i els establiments públics, així com els alcaldes pel que fa a l'incompliment de la normativa municipal sobre aquesta matèria, sens perjudici de les competències sancionadores de la Generalitat de Catalunya en matèria sanitària.

Disposició addicional

Quan se sol·licitin dues llicències per instal·lar locals de pública concurrència per exercir la prostitució amb una distància entre si inferior a l'assenyalada a l'article 6 punt 1 de l'Ordenança, per a l'obtenció de la llicència tindrà preferència la sol·licitud que s'hagi presentat amb anterioritat.

Disposicions transitòries

Primera

1. D'acord amb el que estableix la disposició transitòria segona del Decret 217/2002, d'1 d'agost, pel qual es regulen els locals de pública concurrència on s'exerceix la prostitució, en el termini de tres mesos des de l'entrada en vigor d'aquesta Ordenança o de l'ordenança municipal corresponent els titulars dels locals han de sol·licitar a l'ajuntament l'adaptació de les respectives llicències al que estableix el Decret esmentat o l'ordenança respectiva.

2. En el termini d'un any des de l'entrada en vigor de la corresponent ordenança, l'ajuntament revisarà les llicències concedides amb anterioritat per adaptar-les a les prescripcions que estableixen el Decret 217/2002, d'1 d'agost, i l'Ordenança, tant pel que fa a la denominació de l'activitat com a les característiques i condicions del local.
3. Els ajuntaments comunicaran a les corresponents delegacions territorials del Govern de la Generalitat les resolucions relatives a les llicències d'aquests locals.

Segona

1. Els establiments que, a l'entrada en vigor d'aquesta Ordenança, no compleixin amb la distància mínima a què es refereix el punt 1 de l'article 6 poden, no obstant això, obtenir la corresponent llicència si compleixen la resta de requisits establerts a l'Ordenança. El titular de l'establiment ha de sol·licitar la llicència en el termini màxim de tres mesos a partir de l'entrada en vigor de l'Ordenança. En els supòsits en què, o bé no se sol·liciti l'esmentada llicència en el termini indicat, o bé
2. s'hagi denegat aquesta, l'ajuntament corresponent farà el tancament del local del local.

NÚM. 11
ORDENANÇA DE PARTICIPACIÓ I INFORMACIÓ CIUTADANA

TÍTOL PRELIMINAR
DISPOSICIONS GENERALS

Article 1

És objecte de la present Ordenança, la regulació de les formes, mitjans i procediments d'informació i participació de veïns i entitats ciutadanes en la gestió municipal, d'acord amb l'establert en els articles 1, 4.1.a), 18, 24 i 69 a 72 de la Llei 7/1985, de 2 d'abril, Reguladora de les Bases de Règim Local.

Article 2

L'Ajuntament, a través d'aquesta Ordenança, pretén complir els objectius relatius a l'accés a la informació de tots els veïns i veïnes del municipi, la participació ciutadana i l'acció popular. Els següents objectius hauran de ser complerts per l'Ajuntament i se'ls hi dota de caràcter de principis bàsics d'actuació municipal en relació a la participació ciutadana:

- a) Facilitar la més amplia informació sobre les seves activitats, obres i serveis.
- b) Facilitar la més amplia participació dels veïns i de les entitats de gestió municipal respecte les facultats de decisió que corresponen als òrgans municipals representatius.
- c) Fer efectius els drets dels veïns recollits a l'article 18 de la Llei Reguladora de les Bases de Règim Local.
- d) Fomentar la vida associativa al municipi
- e) Acostar la gestió municipal als veïns.
- f) Garantir la solidaritat i l'equilibri entre els diferents nuclis de població del terme municipal.
- g) Informar de manera real i efectiva, a partir dels mitjans més adequats, sobre els temes municipals de major importància, com són el pressupost anual, plans urbanístics, creació i modificació d'ordenances fiscals, plans sectorials, programes culturals, socials o de la salut, així com qualsevol altre que els òrgans de l'Ajuntament considerin necessaris, o bé sigui sol·licitat pel 30% de les Associacions Ciutadanes.

TÍTOL 1.- LA INFORMACIÓ MUNICIPAL

Article 3

L'Ajuntament informará als veïns de la seva gestió a través dels mitjans de comunicació social.

Aquests mitjans seran, entre d'altres, el butlletí municipal, l'emissora municipal, les publicacions que puguin editar-se, si així fos acordat, fulletons, exposició de bans; la col·locació de cartells, tanques publicitàries, taulells d'anuncis i panells informatius; projecció de vídeos i/o organització d'actes, així com qualsevol altre mitjà capaç de complir amb la finalitat de projecció i comunicació de la informació.

L'Ajuntament incorporarà també les noves tecnologies en la seva voluntat de facilitar al màxim la informació municipal i la participació ciutadana. El web de l'Ajuntament penetrarà també la sol·licitud de tràmits administratius municipals.

L'opinió dels veïns i entitats podrà ser projectada a través de campanyes d'informació, debats, assemblees, reunions, consultes, enquestes i sondejos d'opinió.

Article 4

A les dependències de la Casa Consistorial funcionarà una Oficina d'Informació, així com un Registre d'Instàncies, iniciatives, queixes i reclamacions, amb les següents funcions:

- a) Canalitzar tota l'activitat relacionada amb la informació relacionada a l'article 3r, així com la resta d'informació que l'Ajuntament proporcioni.
- b) Informar al públic sobre les finalitats, competències i funcionament dels diferents Òrgans i Serveis de l'Administració Central, Autònoma i de la Diputació Provincial.
- c) Informar sobre els tràmits administratius pels que es tramita cada expedient; realitzar l'oportú seguiment dels mateixos.

La funció d'Oficina d'Informació la podrà portar a terme la Secretaria General de l'Ajuntament.

Article 5

L'obtenció de còpies i certificacions acreditatives d'acords municipals o antecedents d'aquests, així com la consulta d'arxiu i registre, se sol·licitarà a l'Oficina d'Informació, que d'ofici, realitzarà les gestions que siguin necessàries per a que el sol·licitant obtingui l'informació requerida en el termini de temps més breu i possible i sempre abans de 10 dies, i sense que això suposi un entorpiment de les tasques dels altres serveis municipals.

Article 6

L'obtenció de peticions, informació, còpies i certificacions haurà de ser sol·licitada a l'Oficina d'Informació de forma motivada; excepte per a l'obtenció d'acords o resolucions municipals que s'obtindran mitjançant l'abonament de la taxa corresponent.

Article 7

1. Les sol·licituds que dirigeixin els veïns a qualsevol òrgan de l'Ajuntament per a la petició d'aclariments o actuacions municipals, es tramitaran necessàriament per escrit, excepte aquelles que la legislació vigent exigeixi un procediment diferent.

2. Quan a la sol·licitud es formuli una proposta d'actuació municipal, el seu destinatari informará al sol·licitant del tràmit que se li ha de donar. Si la proposta arriba a tractarse en algun òrgan col·legiat municipal, aquell qui actui de Secretari remetrà en el termini màxim de 10 dies al proponent, còpia de la part corresponent de l'Acta de la Sessió. El President de l'òrgan col·legiat podrà requerir la presència de l'autor o autors de la proposta a la sessió que correspongui, als efectes d'explicar-la i defensar-la personalment.

TÍTOL 11.- EL PLE

Article 8

1. Les Sessions del Ple són públiques, excepte en els casos previstos a l'article 70.1 de la Llei Reguladora de les Bases del Règim Local, que són:

a) El debat i votació d'aquelles qüestions que puguin afectar al dret fonamental dels ciutadans de l'article 18.1 de la Constitució Espanyola.

b) Quan així sigui acordat per majoria absoluta dels membres del Ple.

Es facilitarà l'assistència o informació simultània de tot el públic interessat en conèixer el desenvolupament de les sessions a través dels mitjans més adequats al cas.

2. Igualment, els representants dels mitjans de comunicació social, tindran accés preferent i rebran les màximes facilitats pel compliment del seu treball.

Article 9

No són públiques les sessions de la Junta de Govern Local, ni de les Comissions Informatives. No obstant això, a les sessions de les Comissions Informatives podrà convocar-se, als seus efectes d'escoltar la seva opinió o rebre el seu informe en un tema concret, a representants de les Associacions i Entitats per a la defensa dels interessos generals o sectorials dels veïns que representen.

Article 10

Podran ser públiques les sessions dels altres òrgans complementaris i Entitats Municipals, en els termes que prevegi la legislació i les reglamentacions o acords plenaris pels quals es regeixin.

Article 11

1. Quan alguna de les Associacions o Entitats a que es refereix l'article 8 vulgui efectuar una exposició davant el Ple en relació amb algun punt de l'ordre del dia, en el qual hagués intervingut com a interessat o per delegació, o estigués afectada directament, haurà de sol·licitar-ho a l'Alcalde abans de l'inici de la sessió. Amb la prèvia autorització i a través d'un únic representant, podrà exposar el seu parer durant el temps que senyali l'Alcalde, que haurà de ser raonable i capaç de garantir la correcta participació, amb anterioritat a la lectura, debat i votació de la proposta inclosa a l'ordre del Dia.

2. Finalitzada la Sessió del Ple, l'Alcalde obrirà un torn de Precs i Preguntes pel públic assistent sobre temes concrets d'interés municipal. Correspon a l'Alcalde ordenar i tancar aquest torn.

Article 12

1. Les Convocatòries i ordres del dia de les Sessions del Ple s'hauran de fer arribar als diferents òrgans Municipals, a les Entitats Ciutadanes, als mitjans de comunicació social i es faran públiques en el Taulell d'anuncis de l'Ajuntament.

2. Sens perjudici d'allò disposat a l'article 70.2 de la L1ei de Bases del Règim Local, l'Ajuntament donarà publicitat resumida del contingut de les sessions plenàries i de tots els Acords del Ple i de la Junta de Govern Local, així com de les Resolucions de l'Alcalde.

A aquest efecte es faran servir els següents mitjans:

- a) Edició d'un butlletí informatiu municipal d'una periodicitat mínimasemestral.
- b) Exposició al Taulell d'anuncis de l'Ajuntament.
- c) Publicació en els mitjans de comunicació social d'àmbit municipal.
- d) Altres mitjans de comunicació que facilitin la divulgació d'aquells actes administratius.
- e) Remissió de l'Acte de la Sessió o el seu extracte a aquells grups d'Associacions que ho sol·licitin.

TÍTOL 111.- DE LA INICIATIVA POPULAR

Article 13

1. Els veïns i veïnes del municipi que gaudeixin del dret al sufragi actiu a les eleccions municipals podran exercir la iniciativa popular, presentant propostes d'acord o actuacions o projectes de reglaments en matèries de competència municipal. Aquestes iniciatives hauran d'anar subscrietes al menys per el 20% de la població del municipi, d'acord amb l'article 70 bis de la LBRL.
2. Les iniciatives presentades seran sotmeses a debat i votació del Ple, sens perjudici que siguin resoltes per l'òrgan competent en la matèria.
3. Es requerirà el previ informe de legalitat de la secretaria de l'Ajuntament, així com l'informe de l'interventor quan la iniciativa afecti a drets i obligacions de contingut econòmic de l'Ajuntament.
4. Les iniciatives populars poden portar incorporada una proposta de consultat popular local, que serà tramitada pel procediment i els requisits previstos a l'article 71 de la LBRL.

TÍTOL IV.- DE LES SUBVENCIONS A LES ENTITATS D'INTERES GENERAL

Article 14

1. D'acord amb els recursos pressupostaris, l'Ajuntament subvencionarà a les associacions per la defensa d'interessos generals o sectorials dels veïns, prestant especial atenció a les de caràcter assistencial, pel que es refereix a les activitats que realitzin.
2. A aquests efectes, el Pressupost Municipal inclourà una partida destinada a aquesta finalitat, d'acord amb allò establert al Reglament de Subvencions aprovat pel Ple de l'Ajuntament, en l'exercici de les seves potestats reqlamentaries i d'autorganització.

Cada subvenció aprovada haurà d'anar acompanyada de l'acreditació de la representativitat entitats o Associacions beneficiàries, el grau d'interés o utilitat ciutadana en relació a les seves finalitats, la seva capacitat econòmica i d'autonomia, així com les ajudes que rebí d'altres entitats públiques o i privades.

TÍTOL V.- REGISTRE D'ENTITATS I ASSOCIACIONS MUNICIPALS

Article 15

1. Totes les Associacions i Entitats del municipi hauran de constar al Registre d'Entitats i Associacions Municipals.
2. La sol·licitud d'inscripció haurà de dirigir-se a la Secretaria General de la Corporació.

La sol·licitud haurà d'anar acompanyada, com a mínim de:

- Nom de l'Associació o Entitat.
- Finalitat de l'ens.
- Nom del representant o representants.
- Relació de persones integrants, en la mesura del possible.
- Dades de contacte.

Article 16

1. Les Associacions i Entitats enregistrades, d'acord amb l'article anterior, podran accedir a l'ús de mitjans públics municipals, així com disposar de zones habilitades per a l'exercici de les seves funcions. Aquestes seran responsables del tracte donat a les instal·lacions.

2. L'ús de mitjans públics municipals haurà de ser sol·licitat per escrit a l'Ajuntament, que haurà de resoldre amb un termini màxim de 10 dies.

TÍTOL VI.- CONSULTA POPULAR

Article 17

L'Ajuntament podrà sotmetre a consulta del ciutadans i ciutadanes aquells assumptes de competència municipal, la naturalesa dels quals revesteixi prou importància per als interessos del municipi. Se n'exceptuen, d'acord amb el que disposa la Llei, aquells que fan referència a la hisenda local. Les consultes populars s'atindran a allò que estableixi la Llei al respecte.

Article 18

Correspon a l'Ajuntament l'ordenament dels tràmits pertinents per a la celebració de la consulta popular.

Tindran el dret d'emetre resposta en consulta popular tots els ciutadans i ciutadanes majors de divuit anys, censats en el municipi de Sant Joan de les Abadesses. L'opinió directa dels joves entre setze i divuit anys es podrà consultar mitjançant diferents eines: qüestionaris, enquestes, etc.

Article 19

La iniciativa per endegar una consulta popular o referèndum correspon:

a) A l'Alcalde o alcaldessa que per iniciativa pròpia o del Govern, podrà sotmetre a consulta popular aquells afers de competència i interès municipals que consideri d'especial rellevància ciutadana i sempre d'acord amb l'aprovació per majoria absoluta dels membres del Ple.

b) Als veïns i veïnes del municipi que en subscriguin la propòsita en el nombre que determina la legislació vigent. En aquest cas convocarà la consulta l'Alcalde o alcaldessa amb l'acord previ del Ple, que haurà de ser produït per majoria absoluta de la Corporació. L'acord del Ple sobre la consulta popular precisarà els termes exactes segons els quals aquesta sera formulada.

DISPOSICIÓ DEROGATORIA

Queden derogades quantes Normes municipals, Acords o disposicions que contradiguin l'establert en la present ordenança.

DISPOSICIÓ FINAL

La present Ordenança entrara en vigor una vegada publicat el seu text íntegre en el Butlletí Oficial de la Província i hagi transcorregut el termini previst en l'article 65.2 de la Llei 7/1985, de 2 d'abril, per remissió del disposat en l'article 70.2 de la mateixa.

NÚM. 12
ORDENANÇA REGULADORA DE L'ADMINISTRACIÓ ELECTRÒNICA

EXPOSICIÓ DE MOTIUS

I

El desenvolupament de les Tecnologies de la Informació i la Comunicació en les dues darreres dècades ha comportat l'aparició d'un nou entorn anomenat, societat de la informació i del coneixement. També els procés que ha comportat la liberalització del sector de les telecomunicacions tant pel que fa a les xarxes com als serveis de comunicacions electròniques han suposat que àmplies capes de la població gaudeixin dels esmentats serveis que conformen uns nous paradigmes de relació entre la ciutadania, les empreses i les administracions. En aquest sentit, el paper dels poders públics es cabdal en la promoció del desenvolupament de la societat de la informació i el coneixement, garantint els drets de la ciutadania i la cohesió social.

II

La introducció de les eines TIC's en l'organització administrativa ha portat aquests darrers anys a posicionar a les administracions públiques –i especialment a les administracions locals com administracions més properes a la ciutadania- en la direcció d'aprofundir en els principis que l'ordenament jurídic administratiu ha recollit tradicionalment: eficàcia i eficiència en l'actuació administrativa, de coordinació i, de forma molt rellevant pel que fa a aquest text, de transparència i millor servei a la ciutadania.

En aquest sentit, l'aprovació d'aquesta Ordenança pretén garantir un ús efectiu de les eines electròniques per a millorar la seva actuació administrativa i serveis que té encomanats, facilitar les relacions amb la ciutadania, les empreses i d'altres administracions públiques i entitats i, en definitiva, propiciar un millor exercici dels seus drets i deures.

III

Pel que fa al fonament jurídic d'aquesta Ordenança cal trobar-lo, d'una banda, en el mandat que imposa a les administracions l'article 103.1 de la Constitució, que vincula la legitimitat en l'exercici de les potestats administratives als principis de servei objectiu de l'interès general i, d'altra banda, en els principis definits a l'article 3 de la Llei 30/1992, de 26 de novembre, de règim jurídic de les administracions públiques i del procediment administratiu comú i, en l'àmbit local, a l'article 6 de la Llei 7/1985, de 2 d'abril, reguladora de les bases del règim local, d'eficiència, servei als ciutadans, eficàcia, coordinació, transparència i participació.

També hi ha previsions més concretes a l'ordenament jurídic que es poden considerar fonament conceptual i jurídic d'aquesta norma.

D'una banda, l'entrada en vigor de la Llei 11/2007, de 22 de juny, d'accés electrònic dels ciutadans i les ciutadanes als serveis públics, implica un canvi qualitatiu en el mandat que ja contenia l'avui parcialment derogat article 45 de la Llei 30/1992, per a l'impuls de la utilització de les TIC en el desenvolupament de l'activitat de les administracions públiques, i en l'exercici de les seves competències. La nova Llei s'articula fonamentalment entorn de dos eixos: el dret dels ciutadans i

les ciutadanes a comunicar-se amb les administracions públiques per mitjans electrònics i l'obligació d'aquestes de dotar-se dels mitjans i dels sistemes que permetin l'exercici d'aquest dret. D'un altra, l'article 70 bis de la Llei de bases de règim local, introduït per la Llei 57/2003, de mesures per a la modernització del govern local, que estableix que les entitats locals estaran obligades a "impulsar la utilització interactiva de les tecnologies de la informació i la comunicació per facilitar la participació i la comunicació amb els veïns, per a la presentació de documents i per a la realització de tràmits administratius, enquestes i, si escau, consultes ciutadanes".

I, en tercer lloc, des d'un punt de vista formal, aquesta norma s'adopta sobre la base de la potestat d'autoorganització prevista per a les entitats locals als articles 4 de la Llei reguladora de les bases del règim local, i 8 del text refós de la Llei municipal i de règim local de Catalunya, aprovat pel Decret legislatiu 2/2003, de 28 d'abril.

Tanmateix, cal considerar la necessitat d'incorporar els principis de la Directiva 2006/123/CE, de 12 de desembre de 2006, relativa als serveis en el mercat interior, i de regular les mesures de simplificació administrativa a què obliga la seva transposició. A tal efecte, aquesta Ordenança s'estructura com una primer pas de la seva adaptació contribuïnt així a la racionalització de l'administració.

IV

L'Ordenança té per objecte la regulació de la utilització de les eines de la societat de la informació i el coneixement en les relacions jurídic administratives entre els ciutadans i les ciutadanes i el conjunt de l'Administració municipal, incloent-hi la consulta de la informació administrativa, la de les dades en poder de l'Administració municipal i la realització de tràmits i procediments per mitjans electrònics. D'aquesta manera, s'assumeix un compromís de promoció de l'ús d'aquestes tecnologies i de progressiva adequació de l'organització municipal. Amb aquest objectiu, en la norma municipal, els tràmits i els procediments seran accessibles per via electrònica, d'acord amb criteris d'eficàcia, economia i eficiència.

D'aquesta forma, l'Ordenança estableix el règim jurídic bàsic de l'administració electrònica en l'Administració municipal i, sobre aquesta base, les disposicions contingudes en el règim transitori s'encarreguen de fixar els mecanismes per una implantació progressiva però eficient de l'administració electrònica. En aquest procés d'incorporació, es posaran en marxa els components i els mòduls comuns de l'administració electrònica, com són el registre, la seu electrònica, la notificació, l'arxiu, etcètera.

En aquest sentit, es dona entitat jurídica al Catàleg de tràmits i procediments accesibles per mitjans electrònics, que es difondrà a través de la seu electrònica. A tal efecte, l'Ordenança incorpora dos annexes, el primer referit als tràmits i gestions que estan disponibles electrònicament al web municipal i el segon, es refereix als tràmits municipals que actualment poden realitzar-se amb d'altres administracions públiques, empreses i professionals mitjançant serveis electrònics d'accés restringit.

Finalment, les disposicions finals autoritzen a dictar les disposicions necessàries per el desenvolupament de l'Ordenança i, en particular, el compromís d'adaptar la normativa municipal.

CAPÍTOL PRIMER. DISPOSICIONS GENERALS

Article 1. Objecte

Article 2. Àmbit d'aplicació subjectiu

Article 3. Àmbit d'aplicació objectiu

Article 4. Seu electrònica

CAPÍTOL SEGON. DRETS I DEURES

Article 5. Drets dels ciutadans i les ciutadanes en el marc de l'Administració electrònica

Article 6. Deures dels ciutadans i les ciutadanes en el marc de les relacions administratives realitzades a través de mitjans electrònics

CAPÍTOL TERCER. PRINCIPIS GENERALS

Article 7. Principis rectors de l'Administració electrònica en l'àmbit de l'Administració municipal

Article 8. Principis organitzatius de l'Administració electrònica

Article 9. Principis generals de l'accés electrònic dels ciutadans i les ciutadanes al procediment administratiu

Article 10. Principis informadors de foment i promoció de la cooperació interadministrativa en matèria d'Administració electrònica

CAPÍTOL QUART. IDENTIFICACIÓ, ACCÉS A LA INFORMACIÓ I PRESENTACIÓ D'ESCRITS PER PART DELS CIUTADANS I DE LES CIUTADANES

Article 11. Instruments d'identificació i acreditació de la voluntat dels ciutadans i les ciutadanes

Article 12. Requisits d'identificació en l'accés dels ciutadans i les ciutadanes a la informació administrativa electrònica

Article 13. Requisits d'identificació i d'acreditació de la voluntat dels ciutadans i les ciutadanes en la presentació d'escrits

CAPÍTOL CINQUÈ. LA DIFUSIÓ DE LA INFORMACIÓ ADMINISTRATIVA PER MITJANS ELECTRÒNICS

Article 14. Informació sobre l'organització i els serveis d'interès general

Article 15. Informació administrativa

Article 16. Qualitat i seguretat a la seu electrònica

Article 17. Tauler d'edictes electrònic

CAPÍTOL SISÈ. EL PROCEDIMENT ADMINISTRATIU ELECTRÒNIC

Article 18. Procediments tramitats per via electrònica

Article 19. Identificació i acreditació de la voluntat dels òrgans administratius

Article 20. Iniciació

Article 21. Exigència i acreditació de representació

Article 22. Tramitació per via electrònica dels procediments

Article 23. Presentació de documents i declaració responsable

Article 24. Certificats administratius electrònics i transmissió de dades

Article 25. Compulses electròniques i trasllat de documents en suport paper

Article 26. Expedient electrònic

Article 27. Acabament

Article 28. La notificació per mitjans electrònics

CAPÍTOL SETÈ. REGISTRE, ARXIU I ACCÉS ALS DOCUMENTS ELECTRÒNICS

Article 29. Registre electrònic

Article 30. Arxiu electrònic de documents

Article 31. Preservació i accés als registres i arxius administratius electrònics

Article 32. Procediment de coordinació i supervisió dels tràmits i procediments accessibles per via electrònica

Article 33. Catàleg de tràmits i procediments accessibles per via electrònica

DISPOSICIONS TRANSITÒRIES

DISPOSICIONS ADDICIONALS

DISPOSICIÓ FINAL

ANNEX I. TRÀMITS I GESTIONS MUNICIPALS DISPONIBLES ACTUALMENT A TRAVÉS DEL PORTAL DE L'AJUNTAMENT DE SANT JOAN DE LES ABADESSES.

ANNEX II. TRÀMITS MUNICIPALS AMB ALTRES ADMINISTRACIONS, EMPRESES I PROFESSIONALS A TRAVÉS DE SERVEIS ELECTRÒNICS D'ACCÉS RESTRINGIT

CAPÍTOL PRIMER. DISPOSICIONS GENERALS

Article 1. Objecte

1. Aquesta Ordenança regula la utilització dels mitjans electrònics, en l'àmbit de l'Administració municipal de Sant Joan de les Abadesses, per tal de possibilitar la consecució més eficaç dels principis de transparència administrativa, proximitat i servei als ciutadans i ciutadanes, que es deriven de l'article 103 de la Constitució i de la legislació general administrativa (en endavant, Administració electrònica).

2. Com a conseqüència d'això, aquesta Ordenança té per objecte:

- a.** Garantir els drets i acomplir els deures que han de regir les relacions per mitjans electrònics dels ciutadans i les ciutadanes amb l'Administració municipal.
- b.** Fixar els principis generals per a l'impuls i el desenvolupament de l'Administració electrònica en l'àmbit de l'Administració municipal.
- c.** Regular les condicions i els efectes jurídics de l'ús dels mitjans electrònics en la tramitació dels procediments administratius davant l'Administració municipal.

3. També és objecte d'aquesta Ordenança, la fixació dels principis reguladors de la incorporació dels tràmits i dels procediments administratius municipals a la tramitació per via electrònica, d'acord amb allò que disposa l'article 45 de la Llei 30/1992, de règim jurídic de les administracions públiques i del procediment administratiu comú.

Article 2. Àmbit d'aplicació subjectiu

1. Aquesta Ordenança serà d'aplicació a les entitats indicades a continuació i, que a tots els efectes, denominarem conjuntament com a Administració municipal:

a. Els òrgans i unitats administratives de les diferents àrees i delegacions integrants i que conformen l'Ajuntament de Sant Joan de les Abadesses i organismes dependents del mateix.

2. Aquesta Ordenança serà així mateix aplicable als ciutadans i ciutadanes, entenent coma tals les persones físiques i jurídiques, quan utilitzin mitjans electrònics en les seves relacions amb l'Administració municipal.

Article 3. Àmbit d'aplicació objectiu

1. Aquesta Ordenança s'aplicarà a les actuacions en què participi l'Administració municipal que es duguin a terme per mitjans electrònics, i concretament a les següents:

- a.** Les relacions amb els ciutadans i les ciutadanes que tinguin caràcter jurídicoadministratiu.
- b.** La consulta per part dels ciutadans i les ciutadanes de la informació pública administrativa i de les dades administratives que estiguin en poder de l'Administració municipal.
- c.** La realització dels tràmits i procediments administratius accessibles per via electrònica, de conformitat amb el que preveu aquesta Ordenança.
- d.** El tractament de la informació obtinguda per l'Administració municipal en l'exercici de les seves potestats.

2. Els principis generals continguts en aquesta Ordenança són aplicables a les comunicacions dels ciutadans i les ciutadanes no sotmeses a l'ordenament jurídic administratiu, i de manera especial

la comunicació d'avisos i d'incidències, la presentació de reclamacions i queixes, la formulació de suggeriments, la realització de preguntes als òrgans municipals i les peticions i altres formes de participació, mentre no siguin objecte d'una regulació específica.

Article 4. Seu electrònica

1. La seu electrònica de l'Administració municipal és l'adreça electrònica disponible per als ciutadans i ciutadanes, la titularitat, gestió i administració de la qual corresponen a l'Administració municipal en l'exercici de les seves competències.

2. L'Administració municipal determina les condicions de creació i funcionament de la seva seu electrònica, la qual s'ha de subjectar als principis següents:

- a. Integritat, veracitat i actualització dels continguts de la seu electrònica.
- b. Publicitat oficial.
- c. Responsabilitat.
- d. Qualitat.
- e. Seguretat.
- f. Disponibilitat.
- g. Accessibilitat i usabilitat.
- h. Neutralitat tecnològica.
- i. Interoperabilitat.

3. La seu electrònica estarà disponible per als ciutadans i les ciutadanes a través de les xarxes de telecomunicacions que determini i faci públiques l'Administració municipal i, en tot cas, a través del següent apartat de la web municipal, www.santjoandedesabadesses.cat

Cas que ens supramunicipals o altres entitats creades a tal efecte prestin serveis a l'Administració municipal que necessàriament han de residenciar-se en una seu electrònica i el certificat de seu electrònica sigui propi de l'ens que presta el servei, l'Administració municipal pot reconèixer la referida seu com a pròpia i autoritzarà el referit certificat. L'aprovació correspon a l'Alcalde qui n'autoritzarà el certificat. El decret d'alcaldia es publicarà a la seu electrònica.

4. La seu electrònica posarà a disposició dels ciutadans i ciutadanes, com a mínim, els continguts següents:

- Àmbit d'aplicació de la seu electrònica
- Els mitjans electrònics que els ciutadans i ciutadanes poden utilitzar en cada supòsit en l'exercici del seu dret a comunicar-se amb l'Ajuntament i per a la formulació de suggeriments i queixes.
- Informació necessària per a la correcta utilització de la seu i relació dels serveis disponibles
- Eventualment, publicacions dels diaris o butlletins oficials
- Relació de sistemes de signatura electrònica admesos
- Disposicions de creació i funcionament del Registre Electrònic
- Relació actualitzada de les sol·licituts, escrits i comunicacions que poden presentar-se
- Indicació de la data i hora oficial
- Indicació dels dies que es consideren inhàbils
- Indicació dels models o sistemes electrònics de sol·licitut

5. La seu electrònica de l'Administració municipal utilitzarà, per identificar-se i garantir una comunicació segura a través de xarxes de comunicacions electròniques, sistemes de signatura electrònica basats en certificats de seu electrònica emmagatzemats en dispositiu segur de signatura electrònica o en un mitjà equivalent.

CAPÍTOL SEGON. DRETS I DEURES

Article 5. Drets dels ciutadans i les ciutadanes en el marc de l'Administració electrònica

1. En el marc de l'accés i la utilització de l'Administració electrònica municipal, es reconeix als ciutadans i a les ciutadanes els drets enunciats per la normativa bàsica estatal aplicable a l'accés electrònic dels ciutadans i les ciutadanes als serveis públics, i, en especial, els següents:

- a. Dret de relacionar-se amb l'Administració municipal a través de mitjans electrònics, presentar documents, fer tràmits i procediments i, en general, exercir els drets i les facultats que els reconeix l'ordenament jurídic administratiu, amb total validesa i seguretat, excepte en els casos en què una norma amb rang de llei estableixi o infereixi la utilització d'un mitjà no electrònic.
- b. Dret d'exigir de l'Administració municipal que se'ls adreci a través d'aquests mitjans i obtenir documents a través de formats electrònics.
- c. Dret a no haver de presentar documents que es trobin en poder de l'Administració municipal o de la resta d'administracions públiques de conformitat a la normativa aplicable o amb les quals l'Ajuntament de Sant Joan de les Abadesses hagi signat un convenid'intercanvi d'informació.
- d. Dret de gaudir de continguts electrònics de qualitat, accessibles, transparents i comprensibles.
- e. Dret d'accedir a la informació administrativa, registres i arxius a través de mitjans electrònics.
- f. Dret d'accedir i utilitzar els serveis de l'administració electrònica per part de ciutadans i ciutadanes amb necessitats especials.
- g. Dret d'accedir i utilitzar els serveis de l'administració electrònica amb independència de les eines tecnològiques emprades.
- h. Dret a la confidencialitat i protecció de les seves dades personals i a la resta dels drets que li concedeix la normativa de protecció de dades.
- i. Dret a la privacitat i seguretat de les seves comunicacions amb l'Administració municipal i de les comunicacions que pugui fer l'Ajuntament en què constin les dades del ciutadà o de la ciutadana.
- j. Dret a la conservació en format electrònic per part de l'Administració municipal dels documents electrònics que formin part d'un expedient.

2. L'exercici, l'aplicació i la interpretació d'aquests drets es durà a terme segons el que es preveu a la normativa aplicable i les previsions d'aquesta Ordenança.

Article 6. Deures dels ciutadans i les ciutadanes en el marc de les relacions administratives realitzades a través de mitjans electrònics

1. En el marc de la utilització dels mitjans electrònics en l'activitat administrativa i en les seves relacions amb l'Administració municipal, i per tal de garantir el bon funcionament i gestió de la informació, comunicacions, processos i aplicacions de l'Administració electrònica, l'actuació dels ciutadans i les ciutadanes ha d'estar presidida pels deures següents:

- a. Deure d'utilitzar els serveis i procediments de l'Administració electrònica de bona fe i evitant-ne l'abús.
- b. Deure de facilitar a l'Administració municipal, en l'àmbit de l'Administració electrònica, informació veraç, completa i acurada, adequada a les finalitats per a les quals se sol·licita.
- c. Deure d'identificar-se en les relacions administratives per mitjans electrònics amb l'Administració municipal, quan aquestes així ho requereixin.
- d. Deure de custodiar aquells elements identificatius personals i intransferibles utilitzats en les relacions administratives per mitjans electrònics amb l'Administració municipal.
- e. Deure de respectar el dret a la privacitat, confidencialitat i seguretat i la resta dels drets en matèria de protecció de dades.

2. L'Administració municipal vetllarà pel compliment d'aquests deures, en el marc d'allò

previst a la normativa aplicable i a les previsions d'aquesta Ordenança.

CAPÍTOL TERCER. PRINCIPIS GENERALS

Article 7. Principis rectors de l'Administració electrònica en l'àmbit de l'Administració municipal

L'Administració municipal, en el marc de la utilització de mitjans electrònics en l'activitat administrativa, se subjecta als principis enunciats en la normativa bàsica estatal aplicable a l'accés electrònic dels ciutadans i les ciutadanes als serveis públics, que, per a l'àmbit d'aquesta Ordenança, es concreten en els enunciats en aquest capítol.

Article 8. Principis organitzatius de l'Administració electrònica

L'actuació de l'Administració municipal en general, i la referida a l'impuls de l'Administració electrònica en particular, s'haurà de regir pels principis generals següents:

a. Principi de servei al ciutadà

L'Administració municipal impulsarà l'accés electrònic a la informació, els tràmits i els procediments administratius per tal de possibilitar la consecució més eficaç dels principis constitucionals de transparència administrativa, proximitat i servei als ciutadans i a les ciutadanes.

b. Principi de simplificació administrativa

L'Administració municipal, amb l'objectiu d'assolir una simplificació i integració dels processos, procediments i tràmits administratius, i de millorar el servei a la ciutadania, aprofitarà l'eficiència que comporta la utilització de tècniques d'Administració electrònica.

c. Principi d'impuls de mitjans electrònics

L'Administració municipal impulsarà de manera preferent l'ús dels mitjans electrònics en el conjunt de les seves activitats i, en especial, en les relacions amb els ciutadans i les ciutadanes.

d. Principi de neutralitat tecnològica

L'Administració municipal garantirà la realització de les actuacions regulades en aquesta Ordenança, amb independència dels instruments tecnològics utilitzats, de manera que siguin la mateixa evolució tecnològica i l'adopció de les tecnologies dins de la societat les que determinin la utilització dels mitjans tecnològics que, a cada moment, siguin més convenients. L'Administració municipal promourà l'ús del programari de codi obert en l'Administració electrònica.

e. Principi d'interoperabilitat

L'Administració municipal garantirà l'adopció dels estàndards d'interoperabilitat i vetllarà, tot respectant criteris de seguretat, adequació tècnica i economia de mitjans, perquè els sistemes d'informació utilitzats per l'Administració municipal siguin compatibles i es reconeixin amb els dels ciutadans i ciutadanes i d'altres administracions.

f. Principi de confidencialitat, seguretat i protecció de dades

L'Administració municipal, en l'impuls de l'Administració electrònica, garantirà la protecció de la confidencialitat i seguretat de les dades dels ciutadans i les ciutadanes, de conformitat amb els termes definits a la normativa sobre protecció de dades i a les altres normes d'aplicació.

g. Principi de transparència

L'Administració municipal facilitarà la màxima difusió, publicitat i transparència de la informació que consti als seus arxius i de les actuacions administratives, de conformitat amb la resta de l'ordenament jurídic i amb els principis establerts en aquesta Ordenança.

h. Principi de participació

L'Administració municipal promourà l'ús dels mitjans electrònics en l'exercici dels drets de participació, en especial el dret de petició, els drets d'audiència i informació pública, la iniciativa ciutadana, les consultes i la presentació de queixes, reclamacions i suggeriments.

Article 9. Principis generals de l'accés electrònic dels ciutadans i les ciutadanes al procediment administratiu

La realització electrònica dels tràmits administratius en el marc de l'Administració municipal s'ha de regir pels principis generals següents:

a. Principi de no-discriminació per raó de l'ús de mitjans electrònics

L'ús dels mitjans electrònics no podrà comportar cap discriminació o perjudici per als ciutadans i les ciutadanes en les seves relacions amb l'Administració municipal.

b. Principi de traçabilitat dels procediments i documents administratius

L'Administració municipal durà a terme les accions necessàries per establir sistemes i procediments adequats i comprensibles de traçabilitat, que permetin als ciutadans i les ciutadanes conèixer en tot moment, i a través de mitjans electrònics, les informacions relatives a l'estat de la tramitació i l'historial dels procediments i documents administratius.

c. Principi d'intermodalitat de mitjans

En els termes previstos en aquesta Ordenança i les seves normes de desplegament, un procediment iniciat per un mitjà es podrà continuar per un altre de diferent, sempre que s'asseguri la integritat i seguretat jurídica del conjunt del procediment. Els tràmits i els procediments accessibles per via electrònica es podran dur a terme pels canals i mitjans electrònics que determini l'Administració municipal.

d. Principi de proporcionalitat

L'Administració municipal garantirà que només s'exigiran les garanties i mesures de seguretat adequades a la naturalesa i circumstàncies dels diferents tràmits i actuacions.

Article 10. Principis informadors de foment i promoció de la cooperació interadministrativa en matèria d'Administració electrònica

La cooperació interadministrativa realitzada en el marc de l'Administració municipal ha d'estar informada pels principis generals següents:

a. Principi de cooperació i de col·laboració interadministratives

Amb l'objectiu de millorar el servei al ciutadà i l'eficiència en la gestió dels recursos públics, l'Ajuntament impulsarà la signatura amb el Consorci de l'Administració Oberta de Catalunya i la resta de les administracions públiques de tots aquells convenis i acords que calgui per tal de fer possibles i aplicables les previsions incloses en aquesta Ordenança, en particular, i entre d'altres els que tinguin per objecte la fixació d'estàndards tècnics i l'establiment de mecanismes per a intercanviar i compartir informació, dades, processos i aplicacions.

b. Principis d'accés i disponibilitat limitada

L'Administració municipal haurà de facilitar l'accés de les restants administracions públiques a les dades de què disposi dels interessats i que estiguin en suport electrònic, tot especificant-ne les condicions, els protocols i els criteris funcionals o tècnics necessaris per accedir a les dades esmentades amb les màximes garanties de seguretat i integritat i limitant estrictament a les que les administracions públiques requereixin, en l'exercici de les seves funcions. L'accés a les dades esmentades estarà condicionat al fet que l'interessat hagi donat el seu consentiment o que una norma amb rang legal així ho prevegi.

CAPÍTOL QUART. IDENTIFICACIÓ, ACCÉS A LA INFORMACIÓ I PRESENTACIÓ D'ESCRITS PER PART DELS CIUTADANS I LES CIUTADANES

Article 11. Instruments d'identificació i acreditació de la voluntat dels ciutadans i les ciutadanes

1. La identificació i acreditació de la voluntat dels ciutadans i les ciutadanes en les relacions amb l'Administració municipal es podrà produir per mitjà dels mecanismes següents:

a. Sistemes de signatura electrònica basats en certificats digitals reconeguts, en tot cas, llevat que una norma específica afegixi requisits addicionals per a la identificació i l'acreditació de la voluntat dels ciutadans i les ciutadanes.

b. Altres sistemes de signatura electrònica admesos legalment i que siguin adequats per garantir la identificació dels ciutadans i les ciutadanes i, si escau, l'autenticitat i integritat dels documents electrònics.

2. L'Administració municipal promourà la utilització dels mitjans d'identificació electrònica més estesos en l'àmbit social i podrà establir acords amb els prestadors de serveis de certificació corresponents.

3. L'Administració municipal publicarà a la seu electrònica respectiva la relació de sistemes de signatura electrònica admesos en les seves relacions amb els ciutadans i les ciutadanes.

Article 12. Requisits d'identificació en l'accés dels ciutadans i les ciutadanes a la informació administrativa electrònica

1. Serà de lliure accés per als ciutadans i les ciutadanes, sense necessitat d'identificació, la informació següent:

- a. Informació sobre l'organització municipal i els serveis d'interès general.
- b. Consultes de disposicions generals i informació normativa.
- c. Informació inclosa al tauler d'edictes electrònic.
- d. Publicacions oficials de l'Ajuntament de Sant Joan de les Abadesses
- e. Expedients sotmesos a informació pública.
- f. Altra informació d'accés general.

2. De conformitat amb el que disposa l'apartat 1 de l'article 37 de la Llei 30/1992, de 26 de novembre, de règim jurídic de les administracions públiques i del procediment administratiu comú, es garanteix als ciutadans i les ciutadanes la consulta lliure dels documents electrònics que estiguin arxivats per l'Ajuntament de conformitat amb la normativa vigent en matèria d'arxius i protecció de dades de caràcter personal, que facin referència a procediments finalitzats en la data de la consulta.

Per tal de garantir l'exercici acurat i no abusi del dret de consulta descrit, caldrà que els ciutadans i les ciutadanes s'identifiquin a través dels mitjans electrònics que determini l'Administració municipal i que permetin deixar constància de la identitat de la persona sol·licitant i de la informació sol·licitada.

3. De conformitat amb els apartats 2, 3, 5 i 6 de l'article 37 de la Llei 30/1992, de 26 de novembre, de règim jurídic de les administracions públiques i del procediment administratiu comú, l'accés als documents nominatius, als documents que continguin dades relatives a la intimitat de les persones, als expedients no finalitzats i als expedients i arxius referits als apartats 5 i 6 de l'article 37 de la Llei 30/1992, de 26 de novembre, de règim jurídic de les administracions públiques i del procediment administratiu comú, queda reservat a les persones que acreditin les condicions que la llei preveu en cada cas. Per tal de garantir que el dret de consulta és exercit pels ciutadans i les ciutadanes que es troben legalment habilitats per fer-ho, els serveis municipals n'exigiran la identificació per mitjà de qualsevol procediment electrònic d'identificació segur, entre els especificats a l'article 11 d'aquesta Ordenança.

Article 13. Requisits d'identificació i d'acreditació de la voluntat dels ciutadans i les ciutadanes en la presentació d'escrius

1. La utilització de sistemes de signatura electrònica reconeguda basats en certificats digitals reconeguts serà un requisit suficient per identificar i entendre acreditada la voluntat dels ciutadans i les ciutadanes que presentin per via electrònica escrits en qualsevol procediment o tràmit de conformitat amb el que preveu aquesta Ordenança.

2. L'Administració municipal podrà establir altres tipus de signatura electrònica que permetin garantir la seguretat i la integritat en la identificació i l'acreditació de la voluntat dels ciutadans i les ciutadanes, atenent els criteris següents:

- Les característiques dels canals electrònics que s'hagin habilitat per a la realització del tràmit.
- La proporcionalitat entre el requisit imposat i la transcendència que pugui tenir el tràmit en concret, en l'esfera jurídica de la ciutadania.
- L'exigència formal de signatura, de l'escriu presentat pel ciutadà o la ciutadana, a la normativa de procediment administratiu general.
- El nivell de seguretat jurídica, en funció dels riscos associats a l'operativa.
- La disponibilitat de la tecnologia i els recursos de l'Administració municipal

Aquests sistemes alternatius de signatura electrònica estaran a disposició dels ciutadans i ciutadanes a la seu electrònica.

3. Els escrits i els documents electrònics que presentin els ciutadans i les ciutadanes hauran d'incorporar el mecanisme d'identificació i d'acreditació de la voluntat del ciutadà o la ciutadana que en cada cas es defineixi, de conformitat amb l'apartat 2 anterior.

4. De conformitat amb el que disposa l'article 71 de la Llei 30/1992, de 26 de novembre, de règim jurídic de les administracions públiques i del procediment administratiu comú, l'Administració

municipal requerirà dels particulars l'esmena de qualsevol defecte formal ocasionat per la iniciació de tràmits i procediments per mitjans electrònics.

5. En el supòsit que els ciutadans i les ciutadanes no disposin dels instruments electrònics d'identificació o acreditació de la voluntat que preveu aquesta Ordenança, aquesta identificació o acreditació de la voluntat la podrà fer vàlidament un funcionari al servei de l'Administració municipal, prèviament habilitat, a través de l'ús del sistema de signatura electrònica de què estigui dotat.

Per a l'eficàcia del que disposa el paràgraf anterior, el ciutadà o ciutadana s'haurà d'identificar i prestar el seu consentiment exprés, i n'ha de quedar constància per als casos de discrepància o litigi.

6. L'Administració municipal mantindrà actualitzada en la seu electrònica, un registre dels funcionaris al servei de l'Administració municipal habilitats per a la identificació o acreditació de la voluntat dels ciutadans i les ciutadanes regulada en aquest article.

CAPÍTOL CINQUÈ. LA DIFUSIÓ DE LA INFORMACIÓ ADMINISTRATIVA PER MITJANS ELECTRÒNICS

Article 14. Informació sobre l'organització i els serveis d'interès general

1. L'Administració municipal facilitarà per mitjans electrònics, i com a mínim a través de la la seu electrònica corresponent, informació sobre:

- a. La seva organització i competències.
- b. Els procediments administratius que tramiten, tot precisant-ne els requisits essencials i els terminis de resolució i notificació, com també el sentit del silenci.
- c. Les dades de localització, com ara l'adreça postal, el telèfon i el correu electrònic.

2. Es podrà difondre a través de mitjans electrònics qualsevol altra informació relativa a assumptes o qüestions d'interès general per als ciutadans i les ciutadanes com ara en els àmbits de sanitat, salut, cultura, educació, serveis socials, medi ambient, transports, comerç, esports i lleure.

3. La informació facilitada farà constar l'òrgan administratiu proveïdor de la informació i les dates d'actualització.

4. Tanmateix, l'Administració municipal podrà facilitar per mitjans electrònics a través de la web municipal corresponent la informació i recursos que consideri adients.

Article 15. Informació administrativa

L'Administració municipal facilitarà a través de mitjans electrònics tota la informació administrativa que per prescripció legal o resolució judicial s'hagi de fer pública, tot especificant en qualsevol cas l'òrgan administratiu autor de l'acte o disposició publicats de conformitat a la normativa de protecció de dades personals. A tall d'exemple, l'Administració municipal farà pública la informació següent:

- a. Els acords dels òrgans de govern.
- b. Les ordenances municipals
- c. El pressupost municipal i les memòries de gestió.
- d. Les figures de planejament urbanístic.
- e. Els anuncis d'informació pública.

- f. Els procediments de contractació administrativa.
- g. Els procediments de concessió de subvencions.
- h. Els procediments de selecció de personal.
- i. Els impresos i formularis dels tràmits i procediments municipals.

Article 16. Qualitat i seguretat de la seu electrònica

1. Els serveis a la seu electrònica estaran operatius 24 hores al dia, tots els dies de l'any.

Quan per raons tècniques es prevegi que la seu electrònica, o alguns dels seus serveis, pot no estar operativa, s'haurà d'anunciar als usuaris i les usuàries amb la màxima antelació que sigui possible, tot indicant-hi els mitjans alternatius que estiguin disponibles.

2. La seu electrònica complirà els estàndards d'accessibilitat de conformitat amb la normativa aplicable, i en particular es garantirà que sigui accessible des dels principals navegadors i sistemes operatius d'estandards oberts o, en el seu cas, d'ús generalitzat pels ciutadans.

3. Les entitats incloses a l'article 2 d'aquesta Ordenança es comprometen a vetllar per la, qualitat de la informació continguda a les pàgines web de la seva titularitat, si bé no es consideraran responsables en cap cas de la informació que es pot obtenir a través de fonts externes a les entitats esmentades, ni tampoc de les opinions que puguin expressar, a través de les pàgines web municipals, persones que no hi estiguin vinculades

Article 17. Tauler d'edictes electrònic

1. La publicació d'actes i comunicacions que, per disposició legal o reglamentària, s'hagin de publicar al tauler d'edictes municipal, podrà ser substituïda o complementada per la seva publicació al tauler d'edictes electrònic un cop entri en funcionament la seu electrònica.

2. L'accés al tauler d'edictes electrònic no requerirà cap mecanisme especial d'acreditació de la identitat del ciutadà o la ciutadana.

3. El tauler d'edictes electrònic es publicarà a la seu electrònica de l'Administració municipal i es podrà consultar, des dels terminals instal·lats a la seu de l'Ajuntament de Sant Joan de les Abadesses i en altres punts d'accés electrònic que es determinin. En tot cas, es garantirà l'accés de tothom i l'ajut necessari per fer-ne una consulta efectiva.

4. El tauler d'edictes electrònic disposarà dels sistemes i mecanismes que garanteixin l'autenticitat, la integritat i la disponibilitat del contingut, en els termes previstos a l'article 45.5 de la Llei 30/1992, de 26 de novembre, de règim jurídic de les administracions públiques i del procediment administratiu comú.

5. El tauler d'edictes electrònic estarà disponible 24 hores al dia, tots els dies de l'any.

Quan per raons tècniques es prevegi que el tauler d'edictes electrònic pot no estar operatiu, s'haurà d'anunciar als usuaris i les usuàries amb la màxima antelació que sigui possible, i indicar-los els mitjans alternatius de consulta del tauler que estiguin disponibles.

CAPÍTOL SISÈ. EL PROCEDIMENT ADMINISTRATIU ELECTRÒNIC

Article 18. Procediments tramitats per via electrònica

1. L'Administració municipal garanteix en relació als tràmits i procediments la tramitació dels quals es faci per mitjans electrònics, l'exercici del dret a relacionar-s'hi per mitjans electrònics i la resta de drets previstos en l'article 5 d'aquesta Ordenança.

2. Per mitjà dels tràmits i els procediments esmentats a l'apartat anterior, es podrà demanar informació, fer consultes, formular sol·licituds, presentar pretensions, practicar al·legacions, fer pagaments, oposar-se a les resolucions i actes administratius i, en general, exercir els drets i les facultats que reconeix l'ordenament jurídic administratiu.

3. En el marc de la legislació vigent i dels principis d'aquesta Ordenança, mitjançant un decret d'alcaldia que s'incorporarà a la seu electrònica de l'Administració municipal, es podran determinar els supòsits i les condicions en què serà obligatori comunicar-se amb l'Administració municipal a través de mitjans electrònics, quan els interessats siguin persones jurídiques o col·lectius de persones físiques que per raons de capacitat econòmica o tècnica, dedicació professional o altres motius acreditats, tinguin garantits l'accés als mitjans tecnològics adequats i la disponibilitat d'aquests mitjans.

Article 19. Identificació i acreditació de la voluntat dels òrgans administratius

1. Les entitats integrades a l'Administració municipal podran utilitzar per a la seva identificació electrònica i per a l'autenticació dels documents electrònics que produeixin els sistemes següents:

a. Sistemes de signatura electrònica basats en la utilització de certificats de dispositiu segur o un mitjà equivalent que permeti identificar la seu electrònica de l'Administració municipal i l'establiment de comunicacions segures.

b. Sistemes de signatura electrònica reconeguda del personal al servei de l'Administració municipal

c. Sistemes de signatura electrònica basats en certificats digitals de segell electrònic per a l'actuació administrativa automatitzada.

d. Intercanvi electrònic de dades en entorns tancats de comunicació.

2. Els actes administratius de les entitats integrades a l'Administració municipal es podran dictar de forma automatitzada, sempre que es doni compliment als requisits establerts per als actes administratius a la normativa administrativa aplicable i en aquesta Ordenança. A aquests efectes, les entitats integrades a l'Administració municipal requeriran de la utilització d'un segell electrònic de l'òrgan o entitat de dret públic corresponent, basat en un certificat electrònic que reuneixi els requisits exigits per la legislació de signatura electrònica.

3. La identificació i l'exercici de la competència de les entitats integrades a l'Administració municipal es farà mitjançant els sistemes de signatura electrònica de què hagi estat proveït el personal al seu servei, d'acord amb les previsions de la normativa bàsica aplicable.

Article 20. Iniciació

1. En les condicions establertes en aquesta Ordenança, els procediments administratius només es podran iniciar a instància de part a través de mitjans electrònics, mitjançant la presentació de sol·licitud al Registre electrònic regulat en aquesta Ordenança.

A aquests efectes, l'Administració municipal posarà a disposició dels interessats els corresponents models o sistemes electrònics de sol·licitud, que hauran de ser accessibles sense més restriccions que les derivades de la utilització dels estàndards d'interoperabilitat legalment establerts. Per als tràmits i procediments per als quals no s'hagi establert un model o sistema electrònic de sol·licitud

específic, l'Administració municipal s'obliga expressament a posar a disposició dels interessats un model o sistema electrònic de sol·licitud genèric.

2. Quan utilitzin els models i les sol·licituds electròniques a què fa referència l'apartat anterior, els ciutadans i les ciutadanes hauran d'utilitzar la signatura electrònica reconeguda o qualsevol altre mecanisme d'identificació i d'acreditació de la voluntat que s'estableixi de conformitat amb aquesta Ordenança, i amb el que preveu l'article 70 de la Llei 30/1992, de 26 de novembre, de règim jurídic de les administracions públiques i del procediment administratiu comú.

No obstant això, quan utilitzi el model o sistema electrònic de sol·licitud genèric descrit a l'apartat anterior, el ciutadà o ciutadana haurà d'utilitzar, almenys, la signatura electrònica avançada basada en un certificat reconegut.

Article 21. Exigència i acreditació de representació

1. Els ciutadans i les ciutadanes podran actuar per mitjà de representants en els procediments i tràmits administratius que es facin davant l'Administració municipal per mitjans electrònics, d'acord amb el que preveuen la legislació general i aquesta Ordenança. En aquests supòsits, la validesa de les actuacions realitzades estarà subjecta a l'acreditació de la representació en aquells casos que així ho estableixi la legislació general, per als actes i gestions de mer tràmit es presumirà aquesta representació.

2. El procediment d'acreditació de la representació quan es facin actuacions per mitjans electrònics es podrà dur a terme a través de qualsevol dels procediments alternatius següents:

- a. Mitjançant la presentació d'apoderaments en suport electrònic.
- b. Mitjançant els certificats de signatura electrònica que incloguin la relació de representació i que siguin acceptats per l'Administració municipal conformitat amb el que s'estableix en aquesta Ordenança.
- c. Mitjançant la declaració de l'apoderament per part del representant i la posterior comprovació de la representació als registres de l'Administració municipal o d'altres administracions o entitats amb què l'Administració municipal hagi signat un conveni de col·laboració.
- d. Qualsevol altre sistema d'acreditació de la representació que habiliti l'Administració municipal en el marc de les lleis i d'aquesta Ordenança. Quan el procediment ho permeti i es consideri convenient, l'Administració municipal podrà, en qualsevol moment, demanar a l'apoderat o apoderada la justificació de l'apoderament.

Article 22. Tramitació per via electrònica dels procediments

1. Els programes, les aplicacions i els sistemes d'informació que en cada cas s'utilitzin per a la realització per mitjans electrònics dels tràmits administratius hauran de garantir el control dels terminis, la constància de la data i l'hora i la identificació de les persones responsables de les actuacions, a banda del respecte a l'ordre de tramitació dels expedients.

2. La persona interessada, amb la identificació prèvia, podrà sol·licitar i obtenir informació almenys sobre l'estat de la tramitació dels procediments administratius gestionats electrònicament en la seva totalitat, d'acord amb les condicions del servei d'accés restringit establert a aquest efecte. La informació sobre l'estat de tramitació del

procediment comprendrà la relació dels actes de tràmit realitzats, amb indicació del seu contingut, així com la data en què es van dictar.

3. L'Administració municipal podrà remetre a la persona interessada avisos sobre l'estat de la tramitació, a les adreces electròniques de contacte que aquesta li hagi indicat.

Article 23. Presentació de documents i declaració responsable

1. No caldrà aportar documents que estiguin en poder de l'Administració municipal o d'altres administracions públiques de conformitat a la normativa aplicable o amb les quals l'Administració municipal hagi signat un conveni de col·laboració. L'exercici d'aquest dret es farà d'acord amb la normativa aplicable a cada procediment, i amb la normativa aplicable a la protecció de dades de caràcter personal.

2. Les entitats compreses en l'àmbit d'aplicació d'aquesta Ordenança promouran la substitució de l'aportació de documents acreditatius del compliment de requisits per una declaració responsable de la persona interessada que expressi la concurrència dels requisits esmentats i el compromís d'aportar els justificants, a requeriment de l'Administració municipal.

3. La comprovació de la informació continguda en aquestes declaracions es podrà efectuar als registres de l'Administració municipal o als d'altres administracions o entitats amb les quals l'Administració municipal tingui signat un conveni de col·laboració.

Article 24. Certificats administratius electrònics i transmissió de dades

1. D'acord amb els principis de simplicitat administrativa i interoperabilitat entre administracions, l'Ajuntament promourà l'eliminació de certificats i, en general, de documents en paper, que se substituiran, sempre que es pugui, per certificats i documents electrònics o per transmissions de dades.

Tant en el cas de certificats electrònics i documents electrònics com en el de transmissions de dades, la seva expedició, tractament i efectes es regiran pel que disposa aquesta Ordenança, amb subjecció estricta a la normativa de protecció de dades de caràcter personal, així com a la resta de la normativa aplicable al procediment administratiu.

2. L'Administració municipal es compromet a facilitar l'accés d'altres administracions públiques a les dades relatives als interessats que estiguin en el seu poder i es trobin en suport electrònic. En tot cas, s'establiran les màximes garanties de seguretat, integritat i disponibilitat, de conformitat amb el que disposa la normativa aplicable a la protecció de dades de caràcter personal.

3. En el marc dels principis regulats en aquesta Ordenança, l'Administració municipal promourà l'establiment de convenis amb les entitats públiques o privades tant emissores com receptores de certificats o documents administratius, per tal de simplificar l'obtenció, la transmissió i, si escau, la convalidació de documents o certificats electrònics per transmissions de dades.

4. L'Administració municipal podrà establir els mecanismes necessaris per a l'elaboració de certificats administratius electrònics, que tindran els mateixos efectes que els expedits en suport paper. El contingut d'aquests es podrà imprimir en suport paper i la signatura manuscrita se substituirà per un codi de verificació generat electrònicament, que permetrà de comprovar-ne l'autenticitat accedint telemàticament als arxius de l'òrgan o organisme emissor. L'Administració municipal emetrà certificats electrònics sobre les dades que figuren en poder seu, a petició dels ciutadans i les ciutadanes.

5. Els ciutadans i les ciutadanes, en substitució dels certificats en paper, podran presentar a l'Administració municipal certificats en suport electrònic d'altres administracions obtinguts telemàticament o bé mitjançant la compulsa electrònica del certificat en paper.

Article 25. Compulses electròniques i trasllat de documents en suport paper

1. La compulsa electrònica de documents electrònics i en suport paper es farà a través d'un procediment de digitalització segur, que inclogui, en els termes de l'article 19 d'aquesta Ordenança, la signatura electrònica del personal al servei de l'Administració municipal que hagi realitzat la compulsa i que garanteixi l'autenticitat i la integritat de la còpia. Els documents compulsats electrònicament tindran la consideració de còpies autèntiques, als efectes del que preveu l'article 46 de la Llei 30/1992, de 26 de novembre, de règim jurídic de les administracions públiques i del procediment administratiu comú.

2. La incorporació, en el seu cas, de documents en suport paper als tràmits i procediments administratius que es tramitin per via electrònica es farà mitjançant la compulsa electrònica dels documents en suport paper.

3. Quan un procediment iniciat electrònicament no es tramiti totalment en suport electrònic, l'òrgan competent procedirà a la reproducció en suport paper de les sol·licituds, comunicacions o altres documents electrònics, mitjançant compulsa, per tal de continuar la tramitació de l'expedient. En tot cas, l'Administració municipal conservarà en suport electrònic els documents electrònics.

4. En el trasllat de documents electrònics a còpies en suport paper, es farà constar la diligència del personal competent que acrediti la correspondència i l'exactitud amb el document original electrònic, mitjançant la compulsa. Aquests documents tindran la consideració de còpies autèntiques, als efectes del que preveu l'article 46 de la Llei 30/1992, de 26 de novembre, de règim jurídic de les administracions públiques i del procediment administratiu comú.

Article 26. Expedient electrònic

1. L'expedient electrònic és el conjunt de documents electrònics corresponents a un procediment administratiu, sigui quin sigui el tipus d'informació que continguin.

2. La foliació dels expedients electrònics es durà a terme mitjançant un índex electrònic, firmat per l'òrgan o l'entitat municipal actuant, segons que correspongui. Aquest índex garantirà la integritat de l'expedient electrònic i en permetrà la recuperació sempre que calgui. És admissible que un mateix document formi part de diferents expedients electrònics.

3. La remissió d'expedients es podrà substituir a tots els efectes per la posada a disposició de l'expedient electrònic, i la persona interessada té dret a obtenir-ne una còpia de conformitat amb les previsions d'aquesta Ordenança.

Article 27. Acabament

1. Els procediments que es tramitin i s'acabin en suport electrònic garantiran la identificació i l'exercici de la competència per part de l'òrgan que en cada cas estigui reconegut com a competent.

2. L'acte o resolució que posi fi a un procediment electrònic haurà de complir els requisits que preveu l'article 89 de la Llei 30/1992, de 26 de novembre, de règim jurídic de les administracions públiques i del procediment administratiu comú, i anar acompanyat dels sistemes de signatura

electrònica previstos en aquesta Ordenança així com dels mitjans electrònics per a la interposició dels corresponents recursos.

3. El trasllat de documents electrònics, incloent-hi els que han de figurar als llibres de resolucions i als llibres d'actes, mentre aquests no tinguin el format en suport electrònic, es farà d'acord amb el procediment de compulsa previst en aquesta Ordenança.

Article 28. La notificació per mitjans electrònics

1. La notificació es practicarà utilitzant mitjans electrònics quan la persona interessada hagi assenyalat aquests mitjans com a preferents o expressi el seu consentiment a la seva utilització, en qualsevol dels procediments administratius tramitats en l'Administració municipal.

2. L'acceptació dels interessats podrà tenir caràcter general per a tots els tràmits que els relacionin amb l'Administració municipal o per a un o diversos tràmits, segons el que s'hagi manifestat.

3. Per a l'eficàcia del que es disposa en aquest article, tota persona interessada que manifesti la seva voluntat de ser notificada per mitjans electrònics haurà de disposar d'una adreça electrònica, que podrà ser proveïda per l'Administració municipal, que compleixi els requisits legalment previstos.

4. L'adreça electrònica tindrà vigència indefinida com a adreça vàlida als efectes de notificació, excepte en els supòsits que la persona titular en sol·liciti la revocació o modificació, per defunció de la persona física o extinció de la personalitat jurídica, quan una resolució administrativa o judicial ho ordeni o pel transcurs de tres anys sense que s'utilitzi per a la pràctica de les notificacions. En aquest cas, es comunicarà a la persona interessada per tal que pugui expressar el seu interès a mantenir-la activa; en cas contrari, s'inhabilitarà l'adreça electrònica.

5. La notificació s'entendrà practicada a tots els efectes legals en el moment que es produeixi l'accés al seu contingut a l'adreça electrònica. El sistema de notificació acredita la data i hora de posada a disposició de la notificació a l'adreça electrònica de la persona interessada i la data i hora d'accés al contingut de l'acte notificat per part del ciutadà o ciutadana, així com qualsevol causa tècnica que impossibiliti alguna de les circumstàncies anteriors.

6. Quan hi hagi constància de la posada a disposició de la notificació a l'adreça electrònica i transcorrin deu dies naturals sense que s'accedeixi al seu contingut, s'entendrà que la notificació ha estat rebutjada als efectes del que preveu l'article 59 de la Llei 30/1992, de 26 de novembre, de règim jurídic de les administracions públiques i del procediment administratiu comú, excepte que d'ofici o a instància de la persona interessada es comprovi la impossibilitat tècnica o material de l'accés a la seva adreça electrònica.

7. Durant la tramitació dels procediments, la persona interessada podrà requerir a l'òrgan o entitat corresponents que les notificacions successives no es practiquin per mitjansm electrònics.

En aquest cas, caldrà fer servir qualsevol altre mitjà admès per l'article 59 de la Llei 30/1992, de 26 de novembre, de règim jurídic de les administracions públiques i del procediment administratiu comú. Aquest requeriment no serà efectiu quan s'aprecii mala fe o abús de dret per part del ciutadà o la ciutadana.

8. L'accés electrònic per part de les persones interessades al contingut de les actuacions administratives corresponents tindrà els efectes propis de la notificació per compareixença, sempre que quedi constància d'aquest accés.

CAPÍTOL SETÈ. REGISTRE, ARXIU I ACCÉS ALS DOCUMENTS ELECTRÒNICS

Article 29. Registre electrònic

1. Es crea el Registre electrònic de l'Administració municipal, configurat tècnicament com un accés telemàtic al Registre General de l'Administració municipal

2. El Registre electrònic s'integrarà a tots els efectes en el Registre general de l'Administració municipal i tindrà caràcter voluntari per als administrats, llevat dels supòsits d'utilització obligatòria establerts per llei o per les normes de creació de futurs procediments telemàtics en què es reguli la presentació de sol·licituds, escrits o comunicacions a través del registre esmentat.

3. L'accés al Registre electrònic es podrà fer durant les 24 hores del dia, tots els dies de l'any. La data d'entrada i/o de sortida s'acreditarà mitjançant un servei de consignació electrònica de data i hora. Als efectes del còmput de terminis, la recepció de documents en un dia inhàbil s'entendrà efectuada el primer dia hàbil següent. El Registre electrònic es regirà per la data i l'hora oficials.

4. La presentació de sol·licituds, escrits o comunicacions per mitjans telemàtics tindrà els mateixos efectes que la presentació efectuada per la resta de mitjans admesos per l'article 38.4 de la Llei 30/1992, de 26 de novembre, de règim jurídic de les administracions públiques i del procediment administratiu comú.

5. El Registre electrònic no admetrà la presentació de sol·licituds, escrits o comunicacions que no segueixin els models descrits a l'article 20 anterior o no compleixin tots els mecanismes d'identificació i d'acreditació de la voluntat dels ciutadans i les ciutadanes que fixi l'Administració municipal de conformitat amb les previsions d'aquesta Ordenança.

6. El Registre electrònic emetrà automàticament un rebut consistent en una còpia autenticada de l'escrit, sol·licitud o comunicació presentats, així com un rebut amb la relació dels documents presentats, incloent-hi la data i l'hora de presentació i el número d'entrada en el registre.

La no emissió del rebut o, si s'escau, la recepció d'un missatge d'indicació d'error o deficiència en la transmissió implica que no s'ha produït la recepció.

7. Quan, per raons tècniques, es pugui preveure que el registre no podrà estar operatiu, s'haurà d'anunciar als usuaris amb la màxima antelació possible i mentre duri aquesta situació. En tot cas, a la seu electrònica corresponent s'informarà sobre la suspensió temporal del servei, la previsió de durada de la mateixa i, si s'escau, de l'adopció de mesures correctives de la situació.

8. El Registre Electrònic estarà habilitat únicament per a la presentació d'escrits i sol·licituts, així com de documentació en format electrònic que pugui completar els escrits i sol·licituds respecte dels tràmits i procediments accessibles per via electrònica. Els escrits i comunicacions de tràmits no accessibles es tindran per no presentats, comunicat-se aquesta circumstància, per si el ciutadà o ciutadana considera convenient utilitzar qualsevol de les formes de presentació d'escrits que preveu la legislació de procediment administratiu comú.

Els formats dels documents que s'admetran en el Registre Electrònic seran publicats a la seu electrònica corresponent, vetllant per la neutralitat tecnològica.

Article 30. Arxiu electrònic de documents

1. L'Administració municipal podrà arxivar per mitjans electrònics tots els documents que es produeixin en l'exercici de les seves funcions, de manera que es compleixin els termes previstos a

l'article 45.5 de la Llei 30/1992, de 26 de novembre, de règim jurídic de les administracions públiques i del procediment administratiu comú, i la Llei 10/2001, de 13 de juliol, d'arxius i documents. La reproducció en suport electrònic de documents en suport paper es farà de conformitat amb el procediment de compulsat previst en aquesta Ordenança.

En el supòsit de documents emesos originàriament en paper, dels quals s'hagin efectuat còpies electròniques, es podrà procedir a la destrucció dels originals, en els termes i amb les condicions que estableixi l'Administració municipal, de conformitat amb la normativa aplicable.

2. L'Administració municipal podrà establir convenis o acords amb altres entitats per a l'arxiu definitiu dels seus documents electrònics, sempre que compleixin la integritat, autenticitat, confidencialitat, qualitat, protecció i conservació dels documents arxivats de conformitat amb la normativa sectorial aplicable.

Article 31. Preservació i accés als registres i arxius administratius electrònics

La preservació i l'accés als documents emmagatzemats en mitjans electrònics es regirà per les previsions d'aquesta Ordenança relatives a l'accés a la informació i pels principis i normes aplicables a la protecció de la confidencialitat i privacitat de dades.

Article 32. Procediment de coordinació i supervisió dels tràmits i procediments accessibles per via electrònica

1. La verificació sobre el compliment dels tràmits i procediments accessibles per via electrònica correspon a l'òrgan designat a aquest efecte per l'Alcalde.

2. Aquest òrgan serà l'encarregat de definir un document de coordinació i supervisió amb tots els elements necessaris per avaluar el compliment dels tràmits i procediments accessibles per via electrònica establerts en aquesta Ordenança.

Article 33. Catàleg de tràmits i procediments accessibles per via electrònica

Els tràmits i procediments accessibles en cada moment per via electrònica s'inclouran, als efectes d'informació als ciutadans i les ciutadanes, en el corresponent Catàleg, mitjançant un decret d'alcaldia, que s'incorporarà a la seu electrònica prevista en aquesta Ordenança.

DISPOSICIONS TRANSITÒRIES

Primera. Tràmits i procediments actuals

Els tràmits i procediments accessibles actualment per via electrònica, ja sigui a través del web municipal corresponent o a través d'altres canals telemàtics, s'hauran d'incloure al Catàleg previst a l'article 33 des del moment d'entrada en vigor d'aquesta Ordenança.

A tal efecte, el referit Catàleg inclourà totes aquelles webs municipals titularitat de l'Administració municipal actualment operatives.

Segona. Procediments en curs

Aquesta Ordenança no s'aplicarà als procediments iniciats amb anterioritat a la seva entrada en vigor.

Tercera. Seu electrònica

1.- La seu electrònica de l'Administració municipal entrarà en funcionament quan s'aprovin les disposicions que desenvolupin les previsions d'aquesta Ordenança i l'Administració municipal corresponent hagi posat en marxa els sistemes i les tecnologies corresponents.

2.- La norma de posada en funcionament de la seu electrònica determinarà els seus requisits i funcionament, i restarà publicada a la seu electrònica de la respectiva Administració municipal.

Quarta. Notificació electrònica

1.- L'Administració municipal corresponent posarà en marxa la notificació electrònica, per als procediments i tràmits que ho requereixin, quan s'aprovin les disposicions que desenvolupin les previsions d'aquesta Ordenança i l'Administració municipal corresponent hagi posat en marxa els sistemes i les tecnologies corresponents.

2.- La norma de posada en funcionament de la notificació electrònica determinarà els seus requisits i funcionament, i restarà publicada a la seu electrònica de la respectiva Administració municipal.

Cinquena. Registre electrònic

1.- El Registre electrònic de l'Administració municipal entrarà en funcionament quan s'aprovin les disposicions que desenvolupin les previsions d'aquesta Ordenança i l'Administració municipal corresponent hagi posat en marxa els sistemes i les tecnologies corresponents.

2.- La norma de posada en funcionament del Registre electrònic determinarà els seus requisits i funcionament, i restarà publicada a la seu electrònica de la respectiva Administració municipal.

Sisena. Arxiu electrònic

1.- L'arxiu electrònic de l'Administració municipal corresponent entrarà en funcionament quan s'aprovi la disposició que en reguli l'organització, i l'Administració municipal corresponent hagi posat en marxa els sistemes i les tecnologies corresponents.

2.- La norma de posada en funcionament de l'arxiu electrònic determinarà els seus requisits i funcionament, i restarà publicada a la seu electrònica de la respectiva Administració municipal.

Setena. Tauler d'edictes electrònic

1.- El tauler d'edictes electrònic que regula aquesta Ordenança entrarà en funcionament quan s'aprovin les disposicions que desenvolupin les previsions d'aquesta Ordenança i l'Administració municipal corresponent hagi posat en marxa la seu electrònica així com els sistemes i les tecnologies corresponents.

2.- La norma de posada en funcionament del tauler d'edictes electrònic determinarà els seus requisits i funcionament, i restarà publicada a la seu electrònica de la respectiva Administració municipal.

Vuitena. Registre de funcionaris habilitats

1.- El registre de funcionaris habilitats previst en aquesta Ordenança restarà publicat a la seu electrònica de l'Administració municipal quan l'Administració municipal hagi posat en marxa els sistemes i les tecnologies corresponents.

2.- La norma de posada en funcionament del registre de funcionaris habilitats determinarà els seus requisits i funcionament, i restarà publicada a la seu electrònica de la respectiva Administració municipal.

Novena. Representació

Els mecanismes de representació previstos en aquesta Ordenança restaran publicats a la seu electrònica de l'Administració municipal.

Desena. Exigibilitat dels drets reconeguts en aquesta Ordenança

Els drets reconeguts als ciutadans i les ciutadanes en aquesta Ordenança seran plenament exigibles en el moment en què ho siguin els drets reconeguts a l'article 6 de la Llei 11/2007, de 22 de juny, d'accés electrònic dels ciutadans i les ciutadanes als serveis públics, en relació amb la totalitat dels tràmits i procediments de què sigui competent l'Administració municipal.

DISPOSICIONS FINALS

Primera. Regulació de nous procediments i tràmits

A partir de l'entrada en vigor d'aquesta Ordenança, qualsevol regulació que s'efectuï de nous procediments i tràmits administratius, o modificació dels existents, haurà de preveure la possibilitat de la seva tramitació per mitjans electrònics i s'ajustarà a les condicions i als requisits previstos en aquesta Ordenança. La seva regulació s'ajustarà al procediment d'incorporació previst al capítol setè de l'Ordenança.

Segona. Adaptació a la normativa municipal

L'Ajuntament de Sant Joan de les Abadesses es compromet a adaptar la normativa municipal a les previsions d'aquesta Ordenança.

Tercera. Entrada en vigor

Aquesta Ordenança entrarà en vigor l'endemà de la seva publicació.

Disposició addicional única

Única. Creació d'altres seus electròniques

Sens perjudici del que disposa l'article quatre d'aquesta Ordenança, els òrgans i les entitats integrants de l'Administració municipal i definits a l'article 2 de la mateixa, podran crear les seves pròpies seus electròniques per a l'exercici de les seves competències.

ANNEX I. TRÀMITS I GESTIONS MUNICIPALS DISPONIBLES ACTUALMENT A TRAVÉS DEL PORTAL WEB DE L'AJUNTAMENT DE SANT JOAN DE LES ABADESSES.

Atenció a la ciutadania

Casament civil
Cita amb càrrec electe o tècnic municipal
Còpies compulsades de documents municipals

Exercici del dret a la limitació del tractament
Instància genèrica
Queixes, suggeriments i propostes
Sol·licitud d'accés a la informació pública

Centres educatius

Inscripció a escoles bressol municipals

Contractació

Subvencions a entitats
Subvencions a entitats (Catàleg Diputacions)

Esport, cultura i lleure

Ús d'equipaments municipals per a activitats culturals, esportives o de lleure

Hisenda, impostos, taxes i preus públics

Ajornament de tributs
Domiciliació de tributs, taxes i preus públics
Fraccionament de tributs

Padró habitants

Alta procedent d'un altre municipi
Canvi de domicili dins el mateix municipi
Modificació de dades al Padró Municipal d'Habitants
Volant d'empadronament actual
Volant de convivència actual

Urbanisme, activitats i medi ambient

Comunicació prèvia ambiental municipal (Annex III)
Comunicació prèvia d'establiments fixos oberts al públic d'espectacles públics i activitats recreatives ordinàries
Comunicació prèvia d'establiments no permanents desmuntables.
Comunicació prèvia de modificació no substancial d'un establiment i/o un espectacle o activitat recreativa
Comunicació prèvia de modificació no substancial d'una activitat amb efectes sobre les persones o el medi ambient
Comunicació prèvia per a espectacles públics o activitats recreatives de caràcter extraordinari
Consulta prèvia de classificació de l'activitat
Declaració responsable en matèria de salut alimentària
Llicència d'establiments fixos oberts al públic d'espectacles públics i activitats recreatives ordinàries
Llicència municipal d'establiments oberts al públic de règim especial
Llicència per a espectacles públics o activitats recreatives de caràcter extraordinari
Sol·licitud informe previ en matèria d'incendis
Certificat d'antiguitat i legalitat
Certificat de compatibilitat urbanística
Certificat de qualificació urbanística
Comunicació d'obres excloses de llicència
Comunicació de canvi de titularitat d'activitats

Comunicació prèvia d'obertura
Còpia de plànols topogràfics, urbanístics i parcel·lars
Declaració responsable d'obertura
Denúncia de disciplina urbanística
Denúncia per excés de soroll
Denúncia per incompliment d'horari de locals nocturns
Denúncia per l'incompliment de la disciplina ambiental
Devolució de la fiança per obres
Llicència ambiental (Annex II)
Llicència d'obra menor
Llicència de gual i contraigual
Llicència de primera ocupació
Pròrroga de llicència d'obres
Sol·licitud informe urbanístic associat a la tramitació d'activitats

Via pública

Recollida de mobles i trastos vells al carrer
Retirada de vehicles de la via pública

NÚM. 13 REGLAMENT D'ÚS DE L'EDIFICI DE L'ESCORXADOR
--

Article 1.- Objecte

L'objecte d'aquest reglament és regular les condicions d'ús i establir el funcionament de l'edifici de l'escorxador de titularitat municipal a fi de posar a disposició de la població espais habilitats per dur a terme iniciatives de tipus cultural, recreatives, socials que tinguin interès públic, així com afavorir la participació dels vilatants en assumptes d'interès per la comunitat.

Article 2.- Llicències

L'edifici de l'escorxador té la consideració de bé de domini públic i la seva utilització es troba subjecte a l'atorgament de la corresponent llicència per a l'ús comú especial del domini públic, d'acord amb el que es preveu a l'art. 53 a 60 del Decret 336/1988, de 17 d'octubre, pel qual s'aprova el Reglament de Patrimoni dels Ens Locals.

Els béns mobles incorporats de manera permanent als diferents espais per tal de que es duguin a terme les activitats corresponents, tenen la mateixa consideració.

Article 3.- Tipologia d'usos

1r.- Les activitats que s'hi desenvoluparan han de tenir una finalitat cultural, cívica o social, quedant prohibides totes les activitats que atemptin contra els valors fonamentals d'igualtat, llibertat, tolerància convivència i democràcia, i en tot cas les activitats il·legals. La seva utilització serà l'adequada a la naturalesa de la instal·lació.

Article 4.- Destinataris

L'accés a l'edifici de l'escorxador és lliure per als ciutadans i entitats per la realització de les activitats regulades en aquest reglament, si bé està subjecta a l'atorgament de la corresponent autorització i pagament dels preus públics que, si s'escau, s'estableixin.

Cal destacar que l'autorització per a la utilització de l'edifici de l'escorxador únicament s'atorgarà en els casos següents:

- a) Per realitzar-hi activitats o actes de caràcter cultural, recreatius o socials en els que col·labori o participi l'Ajuntament.
- b) Per realitzar-hi activitats o actes de caràcter cultural, recreatius o socials organitzats per entitats o particulars oberts al públic en general.

Article 5.- Sol·licitud d'ús

Per accedir als usos assenyalats a l'article 1 s'haurà de seguir els tràmits que a continuació es detallen:

- 1r. Efectuar la sol·licitud a la qual si faran constar les dades següents:

- Les dades de l'entitat o persona sol.licitant (Nom i NIF), document que acrediti la representació, si s'actua en nom d' una altra persona física o jurídica.(En el cas que es tracti d'entitats, grups o associacions, caldrà fer constar, a més les de la persona que actua com a representant).

- Equipament i/o espai concret que es sol.licita i/o característiques de l' espai que es necessita (capacitat mínima, mobiliari, necessitats específiques, etc.)

-Detall de l'activitat per a la qual es demana l'autorització d'ús i previsió d'assistents, així com dies i hores de la seva realització, tot especificant si es tracta d' una activitat oberta al públic i de la qual se'n farà difusió, o d'una activitat interna de l'entitat, persona o grup sol.licitant.

2n. La sol.licitud es lliurarà al Registre General de l'Ajuntament de Sant Joan de les Abadesses i s'hauran de presentar, com a mínim, set dies abans de la data d'utilització.

3r. L'Ajuntament es reserva la facultat de demanar aclariments i documentació complementària respecte de l'activitat a presentar per escrit, si s'escau. La no presentació d'aquesta documentació en el termini de dos dies naturals posteriors a la demanda podrà ser causa de denegació de l'autorització d'ús.

4rt. Tot això sens perjudici de les dades i documentació exigibles d'acord amb les normes que regulin la realització de determinades activitats.

5è. El dret d'ús s'obté amb l'autorització expressa de l'Ajuntament, i si s'escau, el pagament del preu públic corresponent i en el seu cas, el dipòsit d'una fiança.

6è. Caldrà recollir la clau a l'Ajuntament dins l'horari habitual d'atenció al públic, el mateix dia per al qual s'hagi autoritzat l'ús del local i, en cas de que fos diurnenge o festiu, el dia hàbil immediatament anterior.

Article 6.- Autorització de l'ús

1r.- Les llicències d'ús que atorgui l'Ajuntament únicament autoritzen per l'ús dels espais al titular. En cap cas l'Ajuntament es fa responsable de les activitats que aquest desenvolupi.

2n.- L'autorització es realitzarà mitjançant acord de la Junta de Govern Local en el termini màxim de 7 dies des de la sol.licitud, en l'esmentada resolució s'indicarà les condicions d'ús del local i en tot cas s'haurà d'incloure l' horari per la realització de l'activitat qe sempre s'ajustarà al que estableixi la normativa legal en vigor, amb indicació de si inclou el mobiliari o material de la sala així com la liquidació dels corresponents preus públics. En l'esmentat acord es podran fixar condicions particulars o les supletòries necessàries por al compliment de les finalitats del servei.

En tot cas l'Ajuntament podrà negar l'autorització d'ús de l'edifici quant consideri que l'activitat no és idònia per ser realitzada en aquell local i en tot cas pugui causar molèsties evidents a la resta d'usuaris o als veïns de l'equipament.

El mateix òrgan podrà modificar o anul.lar l'autorització concedida en casos de força major, per raons d' interès general sobrevingudes, o per motius de programació. En aquests casos la resolució que s'emeti had e ser motivada.

Quasevol modificació en l' horari d'ús reservat o pactat s'haurà de sol.licitar amb un mínim de 3 dies hàbils d'antel.lació.

3r.- Els usuaris podran utilitzar el material propi de la instal·lació idoni per a la pràctica de l'activitat, prèvia autorització. En acabar es retornarà al lloc corresponent. Aquest material, que serà inspeccionat pel personal designat per la Corporació Municipal, s'haurà de retornar en les mateixes condicions en que s'ha deixat. En tot cas el material, no podrà ser retirat de la sala, sense autorització expressa de l'Ajuntament.

4rt.- Els usuaris, sempre que sigui possible, podran dipositar, sota la seva responsabilitat, el material propi en els llocs assignats i prèvia autorització expressa.

5è.- L'Ajuntament conservarà en tot cas les seves potestats de tutela i inspecció adoptant les decisions que s'escaiguin.

6è.- Prèvia autorització emesa per l'Ajuntament i amb identificació de la persona anomenada com a responsable pel titular de la llicència, l'Ajuntament lliurarà les claus de la sala autoritzada per al seu ús; en cas de lliurament de les claus, aquestes hauran de ser retornades després de la finalització de l'activitat, prèvia inspecció de l'estat de l'edifici.

Article 7.- Prioritats

En igualtat de condicions, tindran accés preferent a les sales i espais municipals les persones físiques o jurídiques, associacions i entitats locals, que utilitzin els espais per realitzar activitats obertes a la totalitat de residents de Sant Joan de les Abadesses i que no disposin d'instal·lacions pròpies o quan aquestes resultin insuficients per a la finalitat de l'acte pretès.

Article 8.- Fiances

L'Ajuntament es reserva el dret de requerir als sol·licitants la constitució d'una fiança en garantia dels danys o desperfectes que es puguin produir durant la realització de l'activitat sol·licitada.

L'import d'aquesta fiança es fixa en 150 euros.

Article 9.- Prohibicions

1r.- No es permetrà en cap cas i pot ser causa d'exclusió:

- a) L'entrada d'animals, excepte que sigui un gos de guia.
- b) L'alteració de l'ordre o la manca de respecte a les persones o coses, tan si és causada pels actors com pels espectadors.

2n.- Pel que fa a la venda de begudes alcohòliques i/o substàncies que puguin generar dependència, s'estarà al dispostat a la normativa sobre la venda de begudes alcohòliques i la Llei 20/1985, de 25 de juliol, de prevenció i assistència en matèria de substàncies que poden generar dependència.

3r.- Les activitats adreçades a públic menor d'edat, estan sotmeses al compliment estricte del dispostat a la Llei 8/1995, de 27 de juliol, d'atenció i protecció dels infants i adolescents i el RD 2816/82.

Article 10. Obligació de conservació del local

1r. Els usuaris no podran fer obres, modificar ni transformar els espais concedits. Tampoc es podran fer forats, muntar prestatgeries tan si són fixes com encastades.

Al finalitzar l'autorització, l'espai utilitzat es deixarà en les mateixes condicions en que s'ha trobat i amb el mateix mobiliari i estris que hi havia a l'inici de l'acte.

2n.- L'Ajuntament vetllarà per la custòdia i conservació de les instal·lacions.

Les mateixes obligacions tindran els titulars de la llicència que, en el decurs de l'activitat autoritzada ja sigui per frau o negligència, causin danys en el domini públic de l'Ajuntament o facin actes d'ocupació.

3r.- La utilització de la instal·lació implica l'obligatorietat de comunicar a l'Ajuntament, qualsevol desperfecte que es produeixi a les instal·lacions o al material existent, essent responsable dels desperfectes que es causin el particular o l'entitat que els hagi causat tenint l'obligació de reparar el material malmès o desaparegut.

4rt.- En local també s'haurà de deixar en les mateixes condicions higièniques en que es va trobar, responant econòmicament del cost de la seva neteja en cas contrari.

Art. 11.- Extinció i modificació de l'autorització

1r. L'autorització d'ús s'extingirà automàticament per les causes següents:

- a. Finalització del període de l'autorització.
- b. Renúncia de l'usuari.
- c. Destinació de l'espai a diferents finalitats de les indicades en l'autorització.
- d. Ús deficient o inadequat de les instal·lacions.
- e. Incompliment de les condicions d'ús.
- f. Raons d'interès públic (que comportarien el retorn de la part proporcional del preu públic abonat).

2n. Les causes d'extinció dels apartats b, c, d i e no comportaran la devolució del preu públic abonat.

3r. Excepcionalment, l'autorització concedida podrà modificar-se, d'ofici o a instància de part, per variació de les causes que varen motivar-lo.

Article 12.- Règim sancionador

1r.- L'incompliment de les normes establertes en aquest reglament constitueix una infracció administrativa que pot donar lloc a la imposició d'una sanció. L'exercici de la potestat sancionadora es farà d'acord amb el que estableix el Decret 278/1993, de 9 de novembre, sobre el procediment sancionador d'aplicació en els àmbits de competència de la Generalitat, i la Llei 30/1992, de 26 de novembre, de règim jurídic de les administracions públiques i el procediment administratiu comú, i la resta de la normativa vigent d'aplicació.

2n.- L'Alcalde serà l'òrgan competent per iniciar els procediments sancionadors i imposar les sancions corresponents; la instrucció de l'expedient correspondrà a la persona que estigui al càrrec del servei, departament o unitat que gestiona l'expedient.

Article 13.- Responsabilitats

Serán responsables directes de les infraccions d'aquest reglament les persones autores materials de les infraccions, sigui per acció o per omissió, tret del supòsits en que siguin menors d'edat o que hi concorrin alguna causa legal d'inimputabilitat. En aquest cas, en respondran dels danys els pares, mares, els tutors, les tutores o aquelles persones que posseeixin la custòdia o guarda legal. La declaració de responsabilitat per infracció i la imposició de la sanció corresponent no evitaran, en cap cas, l'obligació d'indemnitzar els danys i perjudicis causats.

Article 14.- Tipificació de les infraccions i sancions

1r.- Les infraccions es qualificaran de lleus, greus i molt greus.

2n.- Tindran la consideració d'infraccions lleus:

- a. El tracte incorrecte de paraula a qualsevol usuari, personal o tècnic municipal.
- b. Causar danys lleus a la instal·lació, el material o l'equipament del local. La valoració dels danys, sempre que s'estimi oportú, recaurà en els serveis tècnics.
- c. L'incompliment de les obligacions dels usuaris, quan la seva conseqüència no doni lloc a la qualificació de greu.

3r.-Tindran la consideració d'infraccions greus:

- a. L'incompliment reiterat d'algunes de les obligacions dels usuaris previstes en aquest reglament.
- b. El mal tracte d'obra a altres usuaris o empleats de la instal·lació.
- c. Causar danys greus a la instal·lació, el material o l'equipament dels locals. La valoració dels danys, sempre que s'estimi oportú, recaurà en els serveis tècnics.
- d. Originar per imprudència o negligència accidents greus per a si mateix o per a altres persones.
- e. El falsejament intencionat de les dades relatives a identitat, edat o estat de salut.
- f. La suplantació d'identitat.
- g. La reincidència en incompliments qualificats de lleus.

4rt.- Tindran la consideració d' infraccions molt greus, les que així es tipifiquen a l'article 140.1 de la Llei 57/2003, de 16 de desembre, de mesures per a la modernització del govern local.

Article 15.- Sancions

Les infraccions lleus es sancionaran, si s'escau, amb expulsions temporals de l'equipament que poden anar des d'una setmana fins a un mes; les infraccions greus es sancionaran amb la pèrdua del dret d'ús de l'equipament durant un període no inferior a un mes, i les molt greus, no inferior a un any.

Tot, sense perjudici, de la facultat d'exigir a l'infractor la reposició dels béns municipals al seu estat originari, així com la indemnització pels danys i perjudicis causats.

Disposicions adicional.

Primera.

Els dubtes que s'originin en la interpretació i aplicació d'aquest Reglament, els haurà de resoldre la Junta de Govern Local.

Segona.

En toles aquelles qüestions que no prevegi aquest Reglament regeix les lleis següents, que formaran el criteri que s'ha de seguir en cas de conflicte d'interpretacions:

- Llei 30/1992, de règim jurídic de les administracions públiques i del procediment administratiu comú.
- Llei 7/1985, de 2 d'abril, reguladora de les bases de règim local.
- Decret legislatiu 2/2003, de 28 d'abril, que aprova el text refós de la Llei municipal i de règim local de Catalunya.
- Reglament de patrimoni dels ens locals, aprovat pel Decret 336/1998, de 17 d'octubre.
- Reglament d'obres, activitats i serveis dels ens locals, aprovat pel Decret 179/1995, de 13 de juny.
- Reglament d'organització, funcionament i règim jurídic de les Corporacions Locals, aprovat pel RD 2568/1986, de 28 de novembre.
- Llei 57/2003, de 16 de desembre, de mesures per a la modernització del govern local.

La resta de l'ordenament de règim local vigent, i també la normativa administrativa i civil que sigui aplicable de forma subsidiària.

Disposició final.

La present Ordenança entrarà en vigor un cop complimentat el tràmit de publicació preceptiu i transcorregut el termini establert en l'article 65.2, en relació al 70.2 de la Llei 7/1985, de bases del règim local. El seu període de vigència es mantindrà fins a la seva modificació o derogació expressa.

ÍNDEX

Preàmbul

Capítol I. Objecte i àmbit d'aplicació

- Article 1.Objecte
- Article 2.Àmbit d'aplicació
- Article 3.Definicions i índexs acústics
- Article 4.Drets i deures

Capítol II. Gestió ambiental del soroll

- Article 5.Zonificació acústica i mapa de capacitat acústica.
- Article 6.Zones d'especial protecció de la qualitat acústica (ZEPQA)
- Article 7.Zones acústiques de règim especial (ZARE)

Capítol III. Intervenció administrativa sobre els emissors acústics

Secció I. Normes generals

- Article 8.Valors límit
- Article 9.Suspensió dels objectius de qualitat acústica
- Article 10.Integració de la intervenció acústica en les activitats sotmeses al procediment d'autorització, llicència i comunicació ambiental
- Article 11.Altres activitats
- Article 12.Activitats de càrrega i descàrrega de mercaderies

Secció II. Activitats a l'aire lliure

- Article 13.Disposició de caràcter general
- Article 14.Activitats festives i altres actes a la via pública
- Article 15.Instal·lacions amb sistemes de megafonia
- Article 16.Espectacles pirotècnics

Secció III. Relacions de veïnat i comportament ciutadà

- Article 17.Comportament ciutadà
- Article 18.Animals de companyia

Secció IV. Vehicles de motor i ciclomotors

- Article 19.Vehicles de motor i ciclomotors
- Article 20.Vehicles destinats a serveis d'urgències

Secció V. Sistemes d'avís acústic

- Article 21.Condicions de funcionament
- Article 22.Funcionament anormal

Secció VI. Construccions

- Article 23.Aïllament acústic a les façanes
- Article 24.Treballs a la construcció
- Article 25.Instal·lacions de climatització, condicionament d'aire i ventilació

Article 26. Ús i funcionament de les instal·lacions comunitàries, auxiliars i/o complementàries de l'edificació.

Capítol IV. Inspecció, control i règim sancionador.

Secció I. Inspecció i control

Article 27. Denúncies

Article 28. Inspecció. Article 29. Funció dels inspectors.

Article 30. Acta de la inspecció

Secció II. Règim sancionador

Article 31. Classificació d'infraccions

Article 32. Tipificació

Article 33. Responsabilitat

Article 34. Mesures provisionals

Article 35. Sancions

Article 36. Gradació de les sancions

Article 37. Procediment

Article 38. Multes coercitives

Article 39. Diagnòstic i mesures cautelars per als vehicles de motor i ciclomotors

Article 40. Òrgans competents

Article 41. Prescripció

Disposició addicional

Disposició transitòria primera

Disposició derogatòria

Annex 1. Qualitat acústica del territori. Mapes de capacitat

Annex 2. Objectius de qualitat aplicables a l'espai interior

Annex 3. Immissió sonora aplicable a l'ambient exterior produïda per les activitats, incloses les derivades de les relacions de veïnat.

Annex 4. Immissió sonora aplicable a l'ambient interior produïda per les activitats, incloses les derivades de les relacions de veïnat

Annex 5. Determinació i avaluació dels nivells d'immissió

Annex 6. Valors límit d'emissió de soroll dels vehicles de motor i dels ciclomotors.

Annex 7. Immissió de les vibracions als interiors dels edificis

Annex 8. Regulació del funcionament, nivells màxims i metodologia de mesurament per als avisadors acústics

Annex 9. Limitador-enregistrador

Preàmbul

El soroll és actualment una de les principals causes de preocupació ciutadana, ja que incideix en la qualitat de vida de les persones i, a més, pot provocar efectes nocius en la salut i en el comportament, tant individuals com socials.

En aquest sentit, el soroll es considera arreu com un agent contaminant més, des que així es va reconèixer oficialment per primera vegada en la Conferència de les Nacions Unides sobre Medi Ambient Humà, reunida a Estocolm l'any 1972.

En l'àmbit de la Unió Europea, la Directiva 2002/49/CE, del Parlament Europeu i del Consell, de 25 de juny de 2002, sobre avaluació i gestió del soroll ambiental, ha obligat a un procés de transposició de les seves normes al Dret intern dels estats membres.

Els articles 43 i 45 de la Constitució estableixen el manament de tots els poders públics de protegir la salut i el medi ambient, en la qual s'inclou la protecció davant la contaminació acústica. Així, a escala estatal s'han promulgat la Llei 37/2003, de 17 de novembre, del soroll, el Reial decret 1513/2005, de 16 de desembre, que la desplega pel que fa a l'avaluació i gestió del soroll ambiental i el Reial decret 1367/2007, de 19 d'octubre, que la desplega pel que fa a zonificació acústica, objectius de qualitat i emissions acústiques.

A Catalunya, els articles 27 i 46 de l'Estatut d'Autonomia estableixen el dret de totes les persones a la protecció davant les diferents formes de contaminació i que les polítiques ambientals dels poders públics han de dirigir, entre d'altres finalitats, a la reducció de les diferents formes de contaminació, mitjançant l'adopció de les corresponents polítiques públiques.

En aquest marc s'insereixen la Llei 16/2002, de 28 de juny, de protecció contra la contaminació acústica, el Decret 245/2005, de 8 de novembre, pel qual es fixen els criteris per a l'elaboració de mapes de capacitat acústica i el Decret 176/2009, de 10 de novembre, pel qual s'aprova el Reglament de la Llei 16/2002, de 28 de juny, i se n'adapten els annexos.

Finalment, pel que fa a l'Administració local, l'article 84 de l'Estatut d'Autonomia de Catalunya garanteix als ens locals competències pròpies en la formulació i gestió de polítiques per a la protecció del medi ambient, i aquesta atribució també es fa als articles 25 de la Llei 7/1985, de 2 d'abril, de bases del règim local i 66 del Text refós de la Llei municipal i de règim local de Catalunya, aprovat pel Decret legislatiu 2/2003, de 28 d'abril.

La present ordenança concreta els instruments jurídics, i també tècnics, necessaris perquè es pugui donar una resposta adequada a les inquietuds dels ciutadans i les ciutadanes vers la contaminació acústica, millorant la seva qualitat de vida, en un procés d'una creixent conscienciació ambiental.

La competència municipal per aprovar la present Ordenança ve reconeguda per l'article 21.1 de la Llei 16/2002, de 28 de juny, de protecció contra la contaminació acústica. Per altra banda amb l'aprovació de l'Ordenança, l'ajuntament compleix amb el mandat de la Disposició Transitòria Primera del Decret 176/2009, de 10 de novembre, pel qual s'aprova el Reglament de la Llei 16/2002, en el sentit que estableix que els ajuntaments que disposin d'ordenances municipals de protecció contra la contaminació acústica, les han d'adaptar a les normes que estableix el Reglament en el termini de dos anys a partir de la seva entrada en vigor.

Capítol I. Objecte i àmbit d'aplicació

Article 1. Objecte

L'Ordenança té per objectiu regular les mesures i instruments municipals necessaris per prevenir i corregir la contaminació acústica.

Article 2. Àmbit d'aplicació

Resten sotmesos a l'Ordenança qualsevol instal·lació, maquinària, projecte de construcció, relacions de veïnat, comportament ciutadà, o activitat de caràcter públic o privat, incloses als annexos, susceptibles de generar contaminació acústica per soroll, per vibracions o per soroll i vibracions.

Article 3. Definicions i índexs acústics

A l'efecte d'aquesta ordenança, s'entén per:

1. Definicions

- a. Activitat: Qualsevol activitat industrial, comercial, de serveis, recreativa o espectacle que sigui de titularitat pública o privada, i les derivades de les relacions de veïnat.
- b. Emissor acústic: Qualsevol infraestructura, instal·lació, maquinària, activitat o comportament que generi soroll i/o vibracions.
- c. Immissió a l'ambient exterior: La contaminació produïda pel soroll i les vibracions que provenen d'un o diversos emissors acústics situats al medi exterior del centre receptor.
- d. Immissió a l'ambient interior: La contaminació produïda pel soroll i les vibracions que provenen d'un o diversos emissors acústics situats al mateix edifici o en edificis contigus al receptor.
- e. Índex de soroll: Magnitud física que descriu el soroll ambiental
- f. Mapa de capacitat acústica: Instrument que assigna els nivells d'immissió fixats com a objectius de qualitat en un territori determinat.
- g. Nova construcció: Edificació que, a l'entrada en vigor del Decret 176/2009, de 10 de novembre, no disposa de la llicència municipal preceptiva.
- h. Període d'avaluació: Període temporal al qual s'ha de referir l'avaluació acústica, d'acord amb els annexos de l'Ordenança i la normativa de rang superior.
- i. Soroll ambiental: El so exterior no desitjat o nociu generat per les activitats humanes, inclòs el soroll emès pels mitjans de transport, pel trànsit rodat, ferroviari, marítim i aeri, i pels emplaçaments de les activitats.
- j. Valor límit d'immissió: Nivell d'immissió màxim permès dins un període determinat.
- k. Zona de sensibilitat acústica: Part del territori que presenta una mateixa percepció acústica. La delimitació d'aquestes zones la fixa l'Ajuntament mitjançant el Mapa de capacitat acústica.

2. Índexs acústics

- a. LAeq,T: Nivell de pressió acústica contínua equivalent ponderat A, mesurat durant el període T.
- b. LAFmax: Nivell màxim de pressió acústica ponderat A i integrat temporalment en fast.
- c. LAr: Nivell d'avaluació de la pressió acústica avaluat per a un període de temps especificat, que s'obté mitjançant mètodes de càlcul o de mesurament i, si escau, les correccions que especifiquen els annexos.
- d. Law: Nivell d'avaluació de les vibracions que s'obté mitjançant mètodes de càlcul o de mesurament.
- e. Ld: Índex de soroll diürn, indicador de soroll associat a la molèstia diürna.
- f. Lden: Índex de soroll dia-vespre-nit, indicador de soroll associat a la molèstia global.
- g. Le: Índex de soroll del vespre, indicador de soroll associat a la molèstia del vespre.
- h. Ln: Índex de soroll nocturn, indicador de soroll associat a la molèstia nocturna.
- i. Kf: Correcció per raó de components de baixes freqüències.

- j. Kt: Correcció per raó de components tonals.
- k. Ki: Correcció per raó de components impulsius.
- l. L'nT,w: Nivell global de pressió de soroll d'impacte estandarditzat.
- m. DnT,A: Diferència de nivells estandarditzada, ponderada A, entre recintes interiors.
- n. D2m,nT,ATr: Diferència de nivells estandarditzada, ponderada A, en façanes i en cobertes, per a soroll.

Article 4. Drets i deures

1. D'acord amb el que estableix la normativa per la qual es regula el dret d'accés a la informació en matèria de medi ambient, l'ajuntament ha de posar a disposició de la població de manera clara, comprensible i fàcilment accessible, la informació relativa a la contaminació acústica.
2. Tots els ciutadans tenen el deure d'observar les normes de conducta que, en relació amb la contaminació acústica, determina la present ordenança.

Capítol II. Gestió ambiental del soroll

Article 5. Zonificació acústica i mapa de capacitat acústica

El Mapa de capacitat acústica, duu a terme la zonificació acústica de les zones urbanes, els nuclis de població i, si s'escau, les zones del medi natural, d'acord amb l'establert a l'annex 1.

Article 6. Zones d'especial protecció de la qualitat acústica (ZEPQA)

1. Prèvia elaboració d'un estudi tècnic que contingui la determinació dels nivells d'immissió en l'ambient exterior mitjançant mesuraments, d'acord amb la legislació vigent, i la descripció dels valors objecte de protecció, l'ajuntament pot declarar zones d'especial protecció de la qualitat acústica els parcs, zones enjardinades, interiors d'illes, espais per a vianants o altres àrees de sòl urbà o urbanitzable similars que reuneixin els requisits establerts per la legislació vigent i en els quals, per les seves singulars característiques, es consideri convenient de conservar la seva especial qualitat acústica.
2. La declaració ha d'incloure un pla específic de mesures que determini les prescripcions necessàries per compatibilitzar la protecció de la qualitat acústica amb els possibles usos i activitats admesos i per assegurar que no se sobrepassen els valors límit d'immissió establerts per a aquestes zones.
- 3 L'ajuntament pot promoure els convenis i acords de col·laboració necessaris amb altres administracions i particulars per a l'adequat desenvolupament i execució del Pla.
4. El Pla específic de mesures s'ha de revisar, d'acord amb el que disposen els apartats 1 i 2, quan sigui necessari, per modificacions del planejament territorial o urbanístic o per altres causes, per tal de mantenir la compatibilitat dels usos i la qualitat acústica i els valors objecte de singular protecció.

Article 7. Zones acústiques de règim especial (ZARE)

1. L'ajuntament pot declarar zones acústiques de règim especial aquelles àrees en les quals es comprovi que se superen els valors límit d'immissió en els termes establerts per la legislació vigent, mitjançant un estudi tècnic elaborat a iniciativa de l'ajuntament o a petició d'un mínim del 50% dels veïns de la zona.

2. La declaració ha d'incloure un pla específic de mesures que determini les prescripcions necessàries per compatibilitzar la protecció de la qualitat acústica amb els possibles usos i activitats admesos i per assegurar que no se sobrepassen, a l'interior dels habitatges, els valors límit d'immissió establerts.

3. L'Ajuntament pot promoure els convenis i acords de col·laboració necessaris amb altres administracions i particulars per a l'adequat desenvolupament i execució del Pla.

4. El Pla específic de mesures s'ha de revisar, d'acord amb el que disposa l'apartat 2, quan sigui necessari, per modificacions del planejament territorial o urbanístic o per altres causes, per tal de garantir el compliment dels seus objectius.

Capítol III. Intervenció administrativa sobre els emissors acústics

Secció I. Normes generals

Article 8. Valors límit

Tota instal·lació, maquinària, activitat, incloses les derivades de les relacions de veïnat, o comportament sotmès a l'Ordenança ha de respectar els valors límit d'immissió acústica establerts en els annexos d'aquesta ordenança.

Article 9. Suspensió dels objectius de qualitat acústica

1. L'Ajuntament, per causes degudament justificades, pot autoritzar la suspensió provisional dels objectius de qualitat acústica aplicables a la totalitat o part d'una zona acústica, d'acord amb els annexos 1 i 2.

2. Els titulars d'emissors acústics poden sol·licitar a l'ajuntament, per raons degudament justificades, que han d'acreditar-se en el corresponent estudi acústic, la suspensió provisional dels objectius de qualitat acústica aplicables a la totalitat o part d'una zona o àrea acústica.

3. L'ajuntament només pot acordar la suspensió provisional, prèvia valoració de la incidència acústica, sempre que s'acrediti que les millors tècniques disponibles no permeten el compliment dels objectius esmentats. L'ajuntament ha de sotmetre la suspensió a les condicions que s'estimin pertinents.

4. En el cas d'obres, el promotor o promotora ha de presentar, a més de l'estudi acústic al qual fa referència l'apartat 2, un programa de vigilància acústica que estableixi els mitjans per donar compliment a les condicions establertes a la suspensió.

5. En el cas d'obres públiques d'infraestructures de titularitat de la Generalitat de Catalunya, l'ens competent per a la suspensió dels objectius de qualitat acústica és el Departament de Medi Ambient i Habitatge, i de les obres de l'Administració general de l'Estat, el Ministeri de Foment.

Article 10. Integració de la intervenció acústica en les activitats sotmeses al procediment d'autorització, llicència i comunicació ambiental.

1. Les activitats sotmeses a intervenció ambiental, susceptibles de generar sorolls, vibracions o sorolls i vibracions han d'incloure en el projecte bàsic que ha d'acompanyar la sol·licitud d'autorització ambiental o de llicència ambiental, o en la documentació que ha d'acompanyar la comunicació d'obertura a l'ajuntament, un estudi d'impacte acústic amb el contingut mínim que determina l'annex 10 del Reglament de la Llei 16/2002, de 28 de juny, amb el que es garanteixi el compliment dels valors límits d'immissió establerts als annexos 3 i 4.

2. S'entén per activitats susceptibles de generar soroll les activitats recreatives i similars, que disposin d'equips de música o facin activitats musicals, entre altres que l'ajuntament determini de manera motivada.

3. Les activitats recreatives, d'oci nocturn, que disposin d'equips de música o facin activitats musicals, hauran de disposar dels següents requisits tècnics, que hauran d'estar degudament justificats a l'estudi d'impacte acústic:

- L'activitat s'ha de dur a terme amb les portes i finestres tancades, ha de disposar dels elements de ventilació adequats i amb les mesures esmoreïdores pertinents per tal de no superar els valors límits establerts.

- Doble porta amb molles de retorn i tancament hermètic, a posició tancada, o altres sistemes equivalents que garanteixen en tot moment l'aïllament en façana en els moments d'entrada i sortida del públic.

- Cal disposar d'un limitador-enregistrador d'acord a l'establert a l'annex 9 per tal que no se superin els valors límits establerts.

4. Les activitats que no hagin d'aportar l'estudi d'impacte acústic, citat en l'apartat anterior, caldrà que incloguin una justificació del compliment dels límits d'immissió, establerts a l'annex 3 i 4, en el projecte bàsic que acompanya la sol·licitud d'autorització ambiental o de llicència ambiental, o en la documentació que ha d'acompanyar la comunicació d'obertura a l'ajuntament.

Article 11. Altres activitats

L'ajuntament, de manera motivada, pot determinar que les activitats i instal·lacions sotmeses a llicència d'obres o altres actes d'intervenció municipal que no requereixin d'autorització, llicència o comunicació prèvia i susceptibles de generar sorolls i/o vibracions hagin de presentar també un estudi d'impacte acústic amb el contingut mínim que determina l'annex 10 del Reglament de la Llei 16/2002, de 28 de juny, amb el que es garanteixi el compliment dels valors límits d'immissió establerts als annexos 3 i 4.

Article 12. Activitats de càrrega i descàrrega de mercaderies

1. L'horari de les activitats de càrrega i descàrrega de mercaderies, manipulació de productes, contenidors, materials de construcció o similars comprèn de les 7 h a les 21 h, excepte en els polígons industrials i sempre que no s'afecti habitatges.

2. Els contenidors i carros de càrrega, descàrrega i distribució de mercaderies s'han de condicionar per evitar la transmissió de soroll.

3. L'ajuntament pot autoritzar, de manera excepcional, la càrrega o descàrrega de materials a les empreses o comerços que justifiquin tècnicament la impossibilitat d'adaptar-se als horaris establerts en l'apartat anterior, sempre que es garanteixi el compliment dels valors límit d'immissió acústica.

4. Els titulars de les activitats de càrrega i descàrrega són responsables del personal que realitza aquestes tasques, que les han de dur a terme fent el menor impacte sonor possible.

Secció II. Activitats a l'aire lliure

Article 13. Disposició de caràcter general

1. Les terrasses, fires d'atraccions, mercats, parades de venda ambulant, espantalls acústics i totes les altres activitats a l'aire lliure que tinguin una incidència acústica significativa han de disposar d'autorització municipal expressa, la qual ha d'assenyalar les condicions a complir per minimitzar la seva possible incidència a la via pública segons la zona on tinguin lloc.

2. A les terrasses d'ús públic, la instal·lació de qualsevol mena d'element acústic extern o de megafonia, així com la realització d'actuacions en viu, han de disposar d'autorització expressa.

Article 14. Activitats festives i altres actes a la via pública

1. Les revetlles, festes tradicionals, fires, cercaviles, espectacles musicals o d'altres manifestacions populars a la via pública o en altres àmbits d'ús públic o privat a l'aire lliure, així com els actes cívics, culturals, reivindicatius, esportius, recreatius excepcionals, fires d'atraccions, mítings i tots els altres que tinguin un caràcter semblant, han de disposar d'autorització municipal expressa, la qual ha d'assenyalar les condicions a complir per minimitzar la possible incidència dels sorolls a la via pública segons la zona on tinguin lloc.

Article 15. Instal·lacions amb sistemes de megafonia

1. L'horari de funcionament dels sistemes de megafonia i els equips de música amplificada de les instal·lacions a l'aire lliure, tant públiques com privades, comprèn entre les 8 h i les 23 hores els dies laborables de dilluns a divendres i entre les 9 h i les 23 h els dissabtes, diumenges i festius.

2. Aquests sistemes han de ser direccionals, i han d'estar orientats cap a les instal·lacions. S'han d'utilitzar de manera adequada i respectuosa tant en el volum com en la freqüència.

3. En tot cas, no es poden superar els valors límit d'immissió establerts.

Article 16. Espectacles pirotècnics

Els espectacles pirotècnics i l'ús de petards s'han de dur a terme, com a mínim, a 200 metres de distància dels edificis hospitalaris o espais que l'ajuntament consideri que cal preservar.

Secció III. Relacions de veïnat i comportament ciutadà

Article 17. Comportament ciutadà

1. Els veïns han d'evitar molestar als altres veïns amb sorolls innecessaris, com ara amb tancaments de porta bruscs, crits, música molt alta, celebració de festes, funcionament d'electrodomèstics sorollosos o altres comportaments similars. Entre les 21 hores de la nit i les 8 hores de l'endemà no és permès l'ús d'aparells domèstics sorollosos, instruments musicals, cants, reparacions, manipulació de materials o canvi de mobles o qualsevol altra activitat que pugui pertorbar el descans aliè.

2. L'avaluació dels emissors acústics que puguin ser manipulats en volum o intensitat pel causant del soroll (veus, cops, arrossegat de mobles, televisors, equips de so...) i no sigui possible el seu mesurament amb sonòmetre, l'ha de realitzar l'inspector municipal o agent de la Policia local amb criteris d'intencionalitat i desproporcionalitat per volum alt, de tal manera que aquests es puguin considerar com a excessius.

3. En els espais públics, com ara els parcs, no s'han de posar en funcionament equips de so o similars que puguin generar un impacte acústic significatiu en els voltants, a excepció de les activitats a l'aire lliure regulades a la Secció II.

4. El comportament dels ciutadans a la via pública i a les zones de pública concurrència i a l'interior dels vehicles de servei públic s'ha de mantenir dins dels límits de la pacífica convivència en el respecte als drets de les altres persones.

Article 18. A nimals de companyia

Els propietaris o posseïdors dels animals domèstics en són responsables i han d'evitar que aquests pertorbin la vida dels veïns, amb crits, cants, sons i ni cap altre tipus de soroll, tant si es troben a l'interior de l'habitatge com a terrasses o patis interiors, en especial des de les 21 hores fins a les 8 hores.

Secció IV. Vehicles de motor i ciclomotors

Article 19. Vehicles de motor i ciclomotors

1. Els propietaris i els usuaris de tota classe de vehicles de motor i ciclomotors han de mantenir en bones condicions de funcionament els elements susceptibles de produir molèsties per sorolls a fi que l'emissió acústica del vehicle amb el motor en marxa no excedeixi els valors límit d'emissió establerts per la annex 6, i, especialment, no poden:

- a. Fer ús de llurs dispositius acústics en tot el terme municipal, excepte en cas de perill immediat d'accident i sempre que l'avís no pugui fer-se per cap altre mitjà.
- b. Forçar les marxades dels vehicles produint sorolls molestos, com ara fer acceleracions innecessàries o forçar el motor en circular en pendents.
- c. Utilitzar dispositius que puguin anul·lar o reduir l'acció del silenciador, així com circular amb vehicles amb silenciador incomplet, inadequat o deteriorat, produint un soroll innecessari.
- d. Donar voltes innecessàriament a les illes d'habitatges, fer acceleracions, viratges i derrapades, així com qualsevol soroll produït per l'ús inadequat, tant si es fa en espai públic com privat, molestant al veïnat.
- e. Fer funcionar els equips de música dels vehicles a un volum elevat amb les finestres obertes, audible a l'exterior del vehicle.
- f. Romandre amb el vehicle aturat i el motor en marxa a la via pública o a d'altres espais públics, durant més de dos minuts, llevat de situacions de congestió del trànsit.
- g. Estacionar vehicles, com ara camions frigorífics, en els quals resten en funcionament equips de refrigeració o similars, en zones urbanitzades d'ús residencial, durant el període nocturn.

2. L'ajuntament pot dur a terme controls dels nivells d'emissió sonora dels vehicles de motor i ciclomotors, complementaris als que realitzen les Inspeccions Tècniques de Vehicles. En aquests controls s'ha de comprovar, entre d'altres aspectes, que els tubs d'escapament instal·lats siguin els homologats, i estiguin en bones condicions d'ús. En cas contrari, el titular del vehicle ha de substituir-lo per un dispositiu homologat. El vehicle no pot circular pel municipi mentre no s'hagi fet la substitució.

Article 20. Vehicles destinats a serveis d'urgències

1. Els conductors dels vehicles destinats a serveis d'urgències només han d'utilitzar els dispositius de senyalització acústica d'emergència en els serveis d'urgència extrema i quan la senyalització lluminosa resulti insuficient. Els són responsables en cas contrari.

Secció V. Sistemes d'avís acústic

Article 21. Condicions de funcionament

1. Qualsevol sistema d'alarma, campanes i sirenes o qualsevol altre sistema d'avís acústic que emeti a l'exterior o a l'interior de zones comunes, d'equipaments o de vehicles, s'ha de mantenir en perfecte estat de funcionament per evitar que s'activin per causes injustificades.
2. Llevat circumstàncies excepcionals no és permès fer sonar durant el període nocturn elements d'avís, com ara sirenes o alarmes.
3. La regulació dels sistemes d'avís acústic s'ha d'ajustar al que preveu l'annex 8.
4. El toc de campanes, en horari nocturn, es condiona als pactes establerts amb els responsables municipals, que en cap cas poden contravenir la legislació vigent.

Article 22. Funcionament anormal

Quan l'anormal funcionament d'un sistema d'avís acústic produeixi molèsties al veïnat i no sigui possible localitzar al titular de la instal·lació, l'Administració municipal pot desmuntar i retirar el sistema. Els costos originats per aquesta operació són a càrrec del titular de la instal·lació.

Secció VI. Construccions

Article 23. Aïllament acústic a les façanes

1. Per a l'execució de projectes de noves construccions, reconversió d'antiga edificació i obres de gran rehabilitació destinades a habitatges, usos hospitalaris, educatius o culturals, l'ajuntament ha de facilitar el nivell d'avaluació Ld, o establir la manera d'obtenir-lo.
2. El projecte bàsic i la seva execució han de garantir que l'aïllament acústic de la façana asseguri el compliment dels objectius de qualitat acústica d'aplicació.

Article 24. Treballs a la construcció

1. Els responsables de les obres han d'adoptar les mesures oportunes per evitar que els nivells sonors produïts per aquestes, així com els generats per la maquinària auxiliar utilitzada, superin els objectius de qualitat acústica de la zona on es realitzen, fins i tot, si fos necessari, mitjançant la instal·lació de silenciadors acústics, el tancament de la font sonora o la seva ubicació a l'interior de l'estructura en construcció un cop que l'estat de l'obra ho permeti.
2. L'horari de treball ha d'estar comprès entre les 8 i les 21 hores els dies laborables, de dilluns a divendres, i entre les 9 h i les 21 h els dissabtes i festius.
3. L'horari de funcionament de la maquinària és entre les 8 i les 20 hores els dies laborables, de dilluns a divendres, i entre les 9 i les 20 h els dissabtes i festius.
4. S'exceptuen del compliment de les franges horàries que estableix el paràgraf anterior les obres que s'hagin d'executar, amb caràcter d'urgència, per al restabliment de serveis essencials, com ara el subministrament d'electricitat, aigua, gas o telèfon, i els serveis relacionats amb les noves tecnologies de la informació, així com les obres destinades a evitar una situació de risc o perill imminent per a les persones o els béns, i les que, per les característiques que els són pròpies, no poden executar-se durant el dia.

5. La maquinària i els equips que s'utilitzen en les obres públiques i en la construcció han de ser tècnicament els menys sorollosos i l'ús ha de ser el més adequat per reduir la contaminació acústica generada. Especialment:

- a. Els generadors elèctrics que s'instal·lin a la via pública han de tenir un nivell de potència sonora de com a màxim 90 dB PWL i el seu espectre no ha de presentar components tonals. En el cas que l'obra tingui una durada superior a un mes, s'han de substituir per una escomesa elèctrica, excepte en les obres d'urbanització.
- b. Els motors de combustió han d'anar equipats amb silenciadors de gasos de combustió i sistemes esmorteïdors de soroll i vibracions.
- c. Els motors de les màquines s'han d'aturar quan aquestes no s'utilitzin.
- d. Els compressors i la resta de maquinària sorollosa situada a menys de 50 metres d'edificis ocupats o situats a l'exterior de les obres han de funcionar amb el capot tancat i amb tots els elements de protecció instal·lats, bé pel fabricant, bé amb posterioritat, per amortir els sorolls.
- e. Els martells pneumàtics, autònoms o no, han de disposar d'un mecanisme silenciador de l'admissió i expulsió de l'aire.

Article 25. Instal·lacions de climatització, condicionament d'aire i ventilació

1. Els equips d'aire condicionat, refrigeració o aireig o similars, s'han d'instal·lar d'acord amb el que estableixi la normativa vigent, i no han de superar el valor límit establert.
2. Si aquests tipus d'instal·lacions són susceptibles d'ocasionar impacte acústic significatiu al seu entorn, s'han de projectar i instal·lar sistemes correctors acústics que assegurin el compliment dels valors límit establerts.
3. Els instal·ladors i els propietaris són els responsables de la col·locació correcta de les instal·lacions de climatització, condicionament d'aire i ventilació, tant pel que fa a la ubicació, com al funcionament, i el compliment dels valors límit establerts.

Article 26. Ús i funcionament de les instal·lacions comunitàries, auxiliars i/o complementàries de l'edificació.

La comunitat de propietaris, i, si s'escau, els usuaris de les instal·lacions comunitàries, com ara ascensors, portes metàl·liques, maquinària, i d'altres similars, han d'assegurar-ne el manteniment i bon funcionament, per tal que no superin els valors límit d'immissió de soroll i/o vibracions indicats als annexos 3, 4 i 7.

Capítol IV. Inspecció, control i règim sancionador

Secció I. Inspecció i control

Article 27. Denúncies

1. Les denúncies donen lloc a les actuacions d'inspecció i control corresponents per tal de comprovar la veracitat dels fets denunciats i, si s'escau, a la incoació de l'expedient sancionador corresponent.
2. La denúncia, verbal o escrita, ha de contenir les dades necessàries perquè els òrgans municipals competents puguin realitzar la comprovació corresponent.

Article 28. Inspecció

1. L'actuació inspectora pot ser realitzada pels tècnics municipals designats a aquest efecte, pels agents de la Policia local o per personal d'entitats supramunicipals, en funcions d'assistència tècnica al municipi que gaudiran del caràcter d'agents de l'autoritat, i, en conseqüència, poden accedir, d'acord amb la legislació vigent, a les instal·lacions o dependències, de titularitat pública o privada, i amb la col·laboració, si escau, del personal d'Entitats de Prevenció de la Contaminació Acústica.

2. El responsable i el titular de la font emissora resten obligats a permetre el seu accés dins de l'activitat per tal de dur a terme la visita d'inspecció, a posar en funcionament les fonts emissores en la manera que se'ls indiqui, per tal de dur a terme mesuraments acústics i les comprovacions necessàries.

3. Els conductors de vehicles de motor estan obligats a facilitar la comprovació dels nivells d'emissió sonora del vehicle als agents de la Policia.

Article 29. Funció dels inspectors

El personal designat per dur a terme les inspeccions té, entre d'altres, les funcions següents:

- a. Accedir, prèvia identificació i amb les autoritzacions que siguin pertinents, en el seu cas, a les instal·lacions, maquinàries, activitats o àmbits generadors o receptors de fonts de contaminació acústica.
- b. Requerir la informació i la documentació administrativa que autoritzi les activitats i instal·lacions objecte de la inspecció.
- c. Procedir al mesurament, avaluació i control necessaris per a comprovar el compliment de les disposicions vigents i les condicions de l'autorització que tingui la instal·lació, maquinària, activitat o comportament.
- d. Aixecar acta de les actuacions realitzades en l'exercici d'aquestes funcions.
- e. Proposar les mesures de caràcter preventiu o cautelar que estiguin previstes en aquesta ordenança o la legislació sectorial que sigui d'aplicació.

Article 30. Acta de la inspecció

1. De les comprovacions efectuades en el moment de la inspecció s'ha aixecar una acta una còpia de la qual s'ha de lliurar al titular o persona responsable de l'activitat, indústria, vehicle o domicili on s'ha dut a terme el mesurament. L'acta pot donar lloc, si escau, a la incoació del corresponent expedient sancionador.

2. A l'acta, en el cas dels vehicles de motor i ciclomotors, hi ha de constar el resultat de la inspecció, en els termes de favorable, desfavorable o molt desfavorable, segons el que preveu l'annex 6.

Secció II. Règim sancionador

Article 31. Classificació d'infraccions

1. Són infraccions administratives les accions i les omissions que contravenen a les disposicions d'aquesta Ordenança.

2. Les infraccions de la normativa reguladora de la contaminació acústica es classifiquen en lleus, greus i molt greus, d'acord amb la tipificació establerta per l'article 34.

Article 32. Tipificació

1. Són infraccions lleus:

- a. Superar en un màxim de 5 unitats els valors límit d'immissió que estableixen els annexos 3 i 4.
- b. Superar en un màxim de 5 unitats els valors límit d'emissió establerts per l'annex 6.
- c. Superar en un màxim de 5 unitats els valors límit d'immissió que estableix l'annex 7.
- d. No comunicar a l'Administració competent de les dades requerides per aquesta dins dels terminis establerts.
- e. La instal·lació i comercialització d'emissors acústics sense adjuntar-hi informació sobre els seus índexs d'emissió, quan aquesta informació sigui exigible conforme a la normativa aplicable.
- f. Molestar i dur a terme activitats amb sorolls innecessaris que, per raons de relacions de veïnatge, pertorbin la qualitat de vida dels veïns i les veïnes a les vies públiques i altres espais de concurrència pública, i als espais privats, recollides als articles 19 i 20, i per a les quals no es pugui establir el nivell d'immissió.
- g. Qualsevol altra infracció no tipificada expressament com a infracció greu o molt greu.

2. Són infraccions greus:

- a. Superar en més de 5 unitats i fins a un màxim de 10 unitats els valors límit d'immissió que estableixen els annexos 3 i 4.
- b. Superar en més de 5 unitats i fins a un màxim de 10 unitats els valors límit d'emissió que estableix l'annex 6.
- c. Superar en més de 5 unitats i fins a un màxim de 10 unitats els valors límit d'immissió que estableix l'annex 7.
- d. Fer circular vehicles de motor amb silenciadors ineficaços, incomplets, inadequats o deteriorats.
- e. Incomplir les condicions imposades en l'autorització administrativa.
- f. Incomplir els requeriments municipals de correcció de les deficiències observades.
- g. Impedir o obstruir l'actuació inspectora quan no es donen les circumstàncies que estableix la lletra d de l'apartat 3.
- h. Subministrar informació o documentació falsa, inexacta o incompleta.
- i. Reincidir en la comissió d'infraccions de caràcter lleu en el termini de dos anys.
- j. Desprecintar i manipular l'equip limitador-enregistrador.

3. Són infraccions molt greus:

- a. Superar en més de 10 unitats els valors límit d'immissió que estableixen els annexos 3 i 4.
- b. Superar en més de 10 unitats els valors límit d'emissió que estableix l'annex 6.
- c. Superar en més de 10 unitats els valors límit d'immissió que estableix l'annex 7.
- d. Impedir o obstruir l'actuació inspectora de manera que retardi l'exercici de les seves funcions.
- e. Posar en funcionament focus emissors quan se n'hagi ordenat el precintament o la clausura.
- f. Incomplir les obligacions derivades de l'adopció de mesures provisionals establertes a l'article 36.1.a i 36.1.d.
- g. Incomplir les normes que estableixin requisits relatius a la protecció de les edificacions contra el soroll, quan es posi en perill greu la seguretat o la salut de les persones.
- h. Superar els valors límit d'immissió establerts a les zones d'especial protecció de la qualitat acústica (ZARE) i de les zones acústiques de règim especial (ZARE).
- i. Superar els valors límit d'immissió aplicables, quan s'hagi produït un dany o afectació greu per al medi ambient o s'hagi posat en perill la seguretat o salut de les persones.
- j. Reincidir en la comissió d'infraccions de caràcter greu en el termini de dos anys.

Article 33. Responsabilitat

La responsabilitat administrativa per les infraccions d'aquesta Ordenança correspon:

- a. A l titular de l'autorització administrativa, quan es tracti d'activitats considerades per aquesta Ordenança sotmeses a règim d'autorització.
- b. A la persona propietària del focus emissor o la persona causant del soroll en la resta de supòsits.

Article 34. Mesures provisionals

1. L'òrgan administratiu competent per a resoldre el procediment sancionador, en cas d'urgència i abans de l'inici del procediment, quan la producció de sorolls i vibracions superi els nivells establerts per a la tipificació com a falta greu o molt greu o davant l'incompliment reiterat dels requeriments dirigits a l'adopció de mesures correctores, pot adoptar les mesures provisionals següents:

- a. Mesures de correcció, seguretat i control dirigides a impedir la continuïtat de l'acció productora del dany.
- b. El precintament del focus emissor.
- c. La clausura temporal, total o parcial de l'establiment.
- d. La suspensió temporal de l'autorització que habilita per a l'exercici de l'activitat.

2. Les mesures establertes per l'apartat 1 s'han de ratificar, modificar o aixecar en el corresponent acord d'inici del procediment administratiu sancionador, que s'ha d'efectuar en els quinze dies següents a l'adopció de l'acord.

3. Les mesures establertes per l'apartat 1 poden ésser adoptades per l'òrgan competent per iniciar l'expedient en qualsevol moment, un cop iniciat el procediment sancionador, per tal d'assegurar l'eficàcia de la resolució final.

Article 35. Sancions

1. Les infraccions tipificades per aquesta Ordenança se sancionen d'acord amb els límits següents:

- a. Infraccions lleus, fins a 900 euros.
- b. Infraccions greus, des de 901 fins a 12.000 euros.
- c. Infraccions molt greus, des de 12.001 fins a 300.000 euros.

2. La comissió d'infraccions greus pot implicar, a més de la sanció pecuniària que correspongui, la suspensió temporal de l'activitat durant un termini no superior a sis mesos i el precintament dels focus emissors.

3. La comissió d'infraccions molt greus, excepte per a les lletres f), g), h) i i) de l'article 34.3, pot implicar, a més de la sanció pecuniària que correspongui, la suspensió temporal de l'activitat durant un termini superior a sis mesos o amb caràcter definitiu, la retirada temporal o definitiva de l'autorització i el precintament dels focus emissors. La comissió d'infraccions molt greus incloses en les lletres f), g), h) i i) de l'article 34.3, pot implicar, a més de la sanció pecuniària que correspongui, la suspensió temporal de l'activitat, total o parcial, d'entre 2 i 5 anys, i la retirada temporal de l'autorització entre 1 any i 1 dia i 5 anys.

4. La resolució que posa fi al procediment sancionador pot acordar, a més de la imposició de la sanció pecuniària que correspongui, l'adopció de mesures correctores i la indemnització per danys i perjudicis ocasionats com a conseqüència de l'actuació infractora.

Article 36. Gradació de les sancions

1. Les sancions establertes per aquesta Ordenança es graduen tenint en compte els criteris següents:

- a. L'afectació de la salut de les persones.
- b. La naturalesa dels perjudicis causats.
- c. L'alteració social causada per la infracció.
- d. La capacitat econòmica de l'infractor.
- e. El benefici derivat de l'activitat infractora.
- f. L'existència d'intencionalitat.
- g. La reincidència i la participació.
- h. L'efecte que la infracció produeix sobre la convivència de les persones, en els casos de relacions de veïnatge.

2. A l'efecte d'aquesta Ordenança, es considera reincidència la comissió de més d'una infracció de la mateixa naturalesa en un període de dos anys, declarada per resolució ferma en via administrativa.

Article 37. Procediment

El procediment per imposar les sancions establertes per aquesta Ordenança es regeix per les normes de procediment administratiu sancionador de l'Administració de la Generalitat, que té caràcter supletori per a les entitats que integren l'Administració local.

Article 38. Multes coercitives

En cas d'incompliment de les obligacions derivades dels requeriments formulats a l'empara del que estableix aquesta Ordenança, es poden imposar multes coercitives fins a la quantia màxima de 600 euros i amb un màxim de tres de consecutives.

Article 39. Diagnòstic i mesures cautelars per als vehicles de motor i ciclomotors

El resultat de la inspecció per als vehicles de motor i ciclomotors pot ser:

- a. Favorable, quan el resultat de la inspecció determini que el nivell de soroll és igual o inferior al permès.
- b. Desfavorable, quan el resultat de la inspecció determina la comissió d'una infracció lleu o greu. En aquest cas:

1. Els agents municipals han de lliurar una còpia de l'acta d'inspecció i la còpia de la denúncia al conductor del vehicle i l'han de requerir perquè es torni a presentar amb el vehicle abans de 15 dies a l'ajuntament amb la finalitat de poder realitzar un nou mesurament del nivell de soroll, o bé presentar una certificació del nivell de soroll mesurat emesa per la inspecció tècnica de vehicles.

2. Si transcorregut aquest termini no s'ha presentat de nou el vehicle o bé el nou mesurament del nivell de soroll supera els límits establerts, s'ha d'iniciar el procediment sancionador i adoptar les mesures indicades pel supòsit de diagnòstic molt desfavorable.

c. Molt desfavorable: Quan el resultat de la inspecció determini la comissió d'una infracció molt greu. En aquest cas:

1. Els agents han d'intervenir el permís o llicència de circulació del vehicle i lliurar en la seva substitució un volant en el qual es reflecteixi la matrícula del vehicle, a l'únic efecte de dur-lo a un taller de reparació i abans de 15 dies presentar-se davant els serveis competents, per fer la comprovació de la reparació. En cap cas pot circular en horari nocturn.

Article 40. Òrgans competents

La competència per a la imposició de les sancions per infracció de les normes establertes en aquesta ordenança correspon a l'alcalde.

Article 41. Prescripció

1. En les infraccions continuades, el termini de prescripció començarà a comptar a partir del moment en què finalitzi l'última infracció, i en les infraccions permanents, a partir del moment en què s'elimini la situació il·lícita.

2. Les infraccions prescriuen en els terminis següents:

a. Infraccions molt greus, al cap de tres anys.

b. Infraccions greus, al cap de dos anys.

c. Infraccions lleus, al cap de 6 mesos.

3. Les sancions prescriuen en els terminis següents:

a. Les sancions imposades per faltes molt greus, al cap de tres anys.

b. Les sancions imposades per faltes greus, al cap de dos anys.

c. Les sancions imposades per faltes lleus, al cap d'un any.

Disposició addicional

En previsió dels avenços tecnològics o l'aprovació de noves normes, els procediments de mesurament i avaluació establerts en aquesta Ordenança, poden ser modificats a partir d'una proposta aprovada en el Ple municipal.

Disposició transitòria primera

Els establiments existents oberts al públic afectats per la disposició transitòria cinquena del Decret 112/2010, pel qual s'aprova el Reglament d'espectacles públics i activitats recreatives hauran de disposar d'un limitador-enregistrador precintat per l'autoritat competent, d'acord a l'establert a l'annex 9.

Disposició derogatòria

Queden derogades totes les disposicions municipals d'igual o inferior rang que s'oposin, contradiguin o resultin incompatibles amb el contingut d'aquesta Ordenança.

Annex 1. Qualitat acústica del territori. Mapes de capacitat

1. Àmbit d'aplicació

Aquest annex s'aplica al conjunt d'emissors que incideixen a les zones de sensibilitat acústica delimitades segons la capacitat acústica del territori i establertes en els mapes de capacitat acústica.

2. Objectius de qualitat

El mapa de capacitat acústica estableix la zonificació acústica del territori i els valors límit d'immissió d'acord amb les zones de sensibilitat acústica:

	Valors límit d'immissió en dB(A)		
Zones de sensibilitat acústica i usos del sòl	Ld (7 h – 21 h)	Le (21h-23h)	Ln (23h-7h)
ZONA DE SENSIBILITAT ACÚSTICA ALTA (A)			
(A1) Espais d'interès natural i altres	---	---	---

(A2) Predomini del sòl d'ús sanitari, docent i cultural	55	55	45
(A3) Habitatges situats al medi rural	57	57	47
(A4) Predomini del sòl d'ús residencial	60	60	50
ZONA DE SENSIBILITAT ACÚSTICA MODERADA (B)			
(B1) Coexistència de sòl d'ús residencial amb activitats i/o infraestructures de transport existents	65	65	55
(B2) Predomini del sòl d'ús terciari diferent a (C1)	65	65	55
(B3) Àrees urbanitzades existents afectades per sòl d'ús industrial	65	65	55
ZONA DE SENSIBILITAT ACÚSTICA BAIXA (C)			
(C1) Usos recreatius i d'espectacles	68	68	58
(C2) Predomini de sòl d'ús industrial	70	70	60
(C3) Àrees del territori afectades per sistemes generals d'infraestructures de transport o altres equipaments públics	---	---	---

Ld, Le i Ln : índexs d'immissió de soroll en els períodes de dia, vespre i nit, respectivament.

En les zones urbanitzades existents i per als usos de sòl (A2), (A4), (B2), (C1) i (C2), i per a habitatges existents en el medi rural (A3), el valor límit d'immissió s'incrementa en 5 dB(A).

a) Zona de sensibilitat acústica alta (A).

- (A1) Espais d'interès natural, espais naturals protegits, espais de la xarxa Natura 2000 o altres espais protegits que pels seus valors naturals requereixen protecció acústica.

També s'hi inclouen les zones tranquil·les a camp obert que es pretén que es mantinguin silencioses per raons turístiques, de preservació de paisatges sonors o de l'entorn.

En qualsevol cas, s'han de tenir en compte les activitats agrícoles i ramaderes existents.

Els seus valors límit d'immissió poden ser més restrictius que els de les restants àrees de la zona de sensibilitat acústica alta i poden ser objecte de declaració com a zones d'especial protecció de la qualitat acústica (ZEPQA).

- (A2) Centres docents, hospitals, geriàtrics, centres de dia, balnearis, biblioteques, auditoris o altres usos similars que demanin una especial protecció acústica.

S'hi inclouen els usos sanitaris, docents i culturals que demanin, a l'exterior, una especial protecció contra la contaminació acústica, com les zones residencials de repòs o geriatria, centres de dia, les grans zones hospitalàries amb pacients ingressats, les zones docents, com campus universitaris, zones d'estudi i biblioteques, centres de recerca, museus a l'aire lliure, zones de museus i d'expressió cultural i altres assimilables.

- (A3) Habitatges situats al medi rural

Habitatges situats al medi rural que compleixen les condicions següents: estar habitats de manera permanent, estar aïllats i no formar part d'un nucli de població, ésser en sòl no urbanitzable i no estar en contradicció amb la legalitat urbanística.

- (A4) Àrees amb predomini del sòl d'ús residencial.

S'inclouen els interiors d'illa d'ús residencial exclusiu.

Les zones verdes que es disposin per obtenir distància entre les fonts sonores i les àrees residencials no s'assignaran a aquesta categoria acústica, sinó que es consideraran zones de transició.

b) Zona de sensibilitat acústica moderada (B)

- (B1) Àrees on coexisteixen sòl d'ús residencial amb activitats i/o infraestructures de transport existents

- (B2) Àrees amb predomini de sòl d'ús terciari.

Inclouen els espais destinats amb preferència a activitats comercials i d'oficines, espais destinats a restauració, allotjament i altres, parcs tecnològics amb exclusió d'activitats productives en gran quantitat, incloent-hi les àrees d'estacionament d'automòbils que els són pròpies i totes aquelles activitats i espais diferents dels esmentats en (C1).

- (B3) Àrees urbanitzades existents afectades per sòl d'ús industrial.

Inclouen els espais d'ús predominantment residencial existents afectats per zones de sòl d'ús industrial també existents, com ara polígons industrials o d'activitats productives en gran quantitat, que per la seva situació no és possible el compliment dels objectius fixats per a una zona (B1).

c) Zona de sensibilitat acústica baixa (C).

- (C1) Àrees amb predomini del sòl d'ús terciari, recreatiu i d'espectacles.

Inclouen els espais destinats a recintes firals amb atraccions recreatives, llocs de reunió a l'aire lliure, espectacles, i altres assimilables.

- (C2) Àrees amb predomini de sòl d'ús industrial.

Inclouen tots els espais del territori destinats o susceptibles de ser utilitzats per als usos relacionats amb les activitats industrials i portuàries amb llurs processos de producció, els parcs d'abassegament de materials, els magatzems i les activitats de tipus logístic, estiguin o no vinculades a una explotació en concret, els espais auxiliars de l'activitat industrial com subestacions de transformació elèctrica, etc.

En les àrees acústiques d'ús predominantment industrial es poden tenir en compte les singularitats de les activitats industrials per a l'establiment dels objectius de qualitat, respectant el principi de proporcionalitat econòmica.

- (C3) Àrees del territori afectades per sistemes generals d'infraestructures de transport o altres equipaments públics que els reclamin.

Inclouen els espais de domini públic en els quals s'ubiquen els sistemes generals de les infraestructures de transport viari urbà i interurbà, ferroviari, marítim i aeri.

Els receptors situats en aquestes àrees, i per a l'avaluació d'activitats, s'han de classificar d'acord amb la zona de sensibilitat acústica que els correspondria si no existís aquesta afecció.

3. Compliment

Es considera que es respecten els objectius de qualitat acústica establerts en aquest annex per a cada un dels índexs d'immissió de soroll quan es compleix, per al període d'avaluació d'un any, el següent:

a. La mitjana anual no supera els valors fixats en aquest annex.

b. El 97% de tots els valors diaris no supera en 3 dB(A) els valors fixats en aquest annex.

4. Determinació dels nivells d'immissió

La determinació dels nivells d'immissió es realitza d'acord amb l'establert en l'Annex 5.

5. Avaluació

1. El període d'avaluació és d'un any.
2. Als efectes de calcular mitjanes a llarg termini, un any correspon a l'any considerat per a l'emissió de so i a un any mitjà pel que fa a les circumstàncies meteorològiques.
3. Per determinar el nivell d'avaluació, s'ha de tenir en compte el so incident, és a dir, no s'ha de recollir el so reflectit en el parament vertical mateix.
4. El valor del nivell d'avaluació L_{Ar} s'ha d'arrodonir amb l'increment de 0,5 dB(A), i s'ha de prendre la part sencera com a valor resultant.

Annex 2. Objectius de qualitat aplicables a l'espai interior.

1. Àmbit d'aplicació

Aquest annex s'aplica als nivells de soroll que es perceben a l'espai interior de les edificacions destinades a habitatge o usos residencials, hospitalaris, educatius o culturals, originats per tots els emissors acústics que hi incideixen.

2. Objectius de qualitat aplicables a l'espai interior

1. Als espais interiors, s'apliquen els valors límit d'immissió L_d , L_e i L_n resultants del conjunt d'emissors acústics que hi incideixen.

Ús de l'edifici	Dependències	Valors límit d'immissió		
		L _d (7 h – 21 h)	L _e (21h-23h)	L _n (23h-7h)
Habitatge o residencial	ús Habitacions d'estar	45	45	35
	Dormitoris	40	40	30
Ús hospitalari	Zones d'estada	45	45	35
	Dormitoris	40	40	30
Ús educatiu o cultural	Aules	40	40	40
	Sales de lectura, audició i exposició	35	35	35

L_d, L_e i L_n : índexs d'immissió de soroll en el període de dia, vespre i nit, respectivament.

3. Compliment

Es considera que es respecten els objectius de qualitat acústica establerts en aquest annex per a cada un dels índexs d'immissió de soroll quan es compleix, per al període d'avaluació d'un any, el següent:

- a. La mitjana anual no supera els valors fixats en aquest annex.
- b. El 97% de tots els valors diaris no supera en 3 dB(A) els valors fixats en aquest annex.

4. Determinació dels nivells d'immissió

La determinació dels nivells d'immissió es realitza d'acord amb l'establert en l'Annex 5 .

5. Avaluació

1. El període d'avaluació és d'un any.
2. Als efectes de calcular mitjanes a llarg termini, un any correspon a l'any considerat per a l'emissió de so i a un any mitjà pel que fa a les circumstàncies meteorològiques.
3. El valor del nivell d'avaluació LAr s'ha d'arrodonir amb l'increment de 0,5 dB(A), i s'ha de prendre la part sencera com a valor resultant.

Annex 3. Immissió sonora aplicable a l'ambient exterior produïda per les activitats, incloses les derivades de les relacions de veïnat

1. Àmbit d'aplicació

Aquest annex s'aplica als nivells de soroll de cadascun dels emissors acústics que incideixen al medi exterior dels receptors.

S'entén per soroll produït pel veïnatge aquell que prové de les activitats domèstiques, el funcionament dels electrodomèstics i els aparells diversos, els instruments musicals o acústics, els animals domèstics, les veus, els cants, els crits o d'altres orígens assimilables.

2. Valors límit d'immissió

Zones de sensibilitat acústica i usos del sòl	Valors límit d'immissió en dB(A)		
	Ld (7 h – 21 h)	Le (21h-23h)	Ln (23h-7h)
ZONA DE SENSIBILITAT ACÚSTICA ALTA (A)			
(A2) Predomini del sòl d'ús sanitari, docent i cultural	50	50	40
(A3) Habitatges situats al medi rural	52	52	42
(A4) Predomini del sòl d'ús residencial	55	55	45
ZONA DE SENSIBILITAT ACÚSTICA MODERADA (B)			
(B1) Coexistència de sòl d'ús residencial amb activitats i/o infraestructures de transport existents	60	60	50
(B2) Predomini del sòl d'ús terciari diferent a (C1)	60	60	50
(B3) Àrees urbanitzades existents afectades per sòl d'ús industrial	60	60	50
ZONA DE SENSIBILITAT ACÚSTICA BAIXA (C)			
(C1) Usos recreatius i d'espectacles	63	63	53
(C2) Predomini de sòl d'ús industrial	65	65	55

Ld, Le i Ln : índexs d'immissió de soroll en els períodes de dia, vespre i nit, respectivament.

Valors d'atenció: en les activitats existents en zones urbanitzades existents i per als usos de sòl (B3), (C1) i (C2), el valor límit d'immissió s'incrementa en 5 dB(A).

3. Compliment dels valors límit d'immissió

Es considera que es respecten els valors límit d'immissió de soroll, establerts en la taula d'aquest annex en el període d'avaluació, quan els nivells d'avaluació compleixen el següent:

- Cap valor del nivell d'avaluació, L_{Ar},i supera en més de 5 dB(A) durant 30 minuts, de manera contínua o discontinua, en els períodes dia, vespre i nit, els valors fixats en la taula d'aquest annex.
- Cap valor del nivell d'avaluació L_{Ar} supera els valors fixats en la taula d'aquest annex.
- El conjunt d'emissors no supera els objectius de qualitat establerts a l'annex 1.

4. Determinació dels nivells d'immissió

La determinació dels nivells d'immissió es realitza d'acord amb l'establert en l'Annex 5 .

5. Avaluació

- El període d'avaluació és de 180 minuts per a l'horari diürn, 120 minuts per a l'horari vespertí i 120 minuts per a l'horari nocturn.
- El càlcul del nivell d'avaluació es realitzarà d'acord a l'establert a l'Annex 5

Annex 4. Immissió sonora aplicable a l'ambient interior produïda per les activitats, incloses les derivades de les relacions de veïnat

1. Àmbit d'aplicació

Aquest annex s'aplica als nivells de soroll produïts per les activitats i el veïnatge quan el soroll prové d'un o diversos emissors acústics situats a l'edifici mateix, en edificis contigus al receptor o quan hi ha una transmissió via estructural.

S'entén per soroll produït pel veïnatge aquell que prové de les activitats domèstiques, el funcionament dels electrodomèstics i els aparells diversos, els instruments musicals o acústics, els animals domèstics, les veus, els cants, els crits o d'altres orígens assimilables.

2. Valors límit d'immissió

Ús del local confrontant	Dependències	Valors límit d'immissió		
		Ld (7 h – 21 h)	Le (21h-23h)	Ln (23h-7h)
Habitatge residencial	Habitacions d'estar	35	35	30
	Dormitoris	30	30	25**
Administratiu d'oficines	Despatxos professionals	35	35	35
	Oficines *	40	40	40
Hospitalari	Zones d'estada	40	40	30
	Dormitoris	35	35	25**
Educatiu o cultural	Aules	35	35	35
	Sales de lectura, audició i exposició	30	30	30

Ld, Le i Ln : índexs d'immissió de soroll en els períodes de dia, vespre i nit, respectivament.

* Excepte en zones industrials.

* * Per a les activitats existents, el valor límit d'immissió s'incrementa en 3 dB(A).

S'estableix el valor límit LAFmax de 45 dB(A) en horari nocturn en els dormitoris, pel soroll produït per portes i persianes de locals comercials, portes de garatge i portes d'entrada en habitatges.

3. Compliment dels valors límit d'immissió

Es considera que es respecten els valors límit d'immissió de soroll, establerts en la taula d'aquest annex en el període d'avaluació, quan els nivells d'avaluació compleixen el següent:

- a) Cap valor del nivell d'avaluació L_{A} , i supera en més de 5 dB(A) durant 30 minuts, de manera contínua o discontinua, en els períodes de dia, vespre i nit, els valors fixats en la taula d'aquest annex.
- b) Cap valor del nivell d'avaluació L_{A} supera els valors fixats en la taula d'aquest annex.

4. Determinació dels nivells d'immissió

La determinació dels nivells d'immissió es realitza d'acord amb l'establert en l'Annex 5 .

5. Avaluació

1. El període d'avaluació és de 180 minuts per a l'horari diürn, 120 minuts per a l'horari vespertí i 30 minuts per a l'horari nocturn.
2. El càlcul del nivell d'avaluació es realitzarà d'acord a l'establert a l'Annex 5

Annex 5. Determinació i avaluació dels nivells d'immissió

1. Àmbit d'aplicació

Aquest annex s'aplica a la determinació dels nivells d'immissió corresponents als annexos 1, 2 3 i 4, i a la determinació dels nivells d'avaluació dels annexos 3 i 4.

2. Determinació dels nivells d'immissió en ambient exterior

Els mesuraments es poden realitzar en continu durant tot el període d'avaluació o mitjançant mesuraments representatius de cada fase de soroll.

Per obtenir mesuraments representatius, se n'han de dur a terme com a mínim 3, els quals es consideren vàlids quan la diferència entre els valors extrems obtinguts és menor o igual a 3 dB(A). El resultat és la mitjana energètica dels 3 valors que compleixin aquesta condició.

Si la diferència fos més gran, s'ha d'augmentar el temps de cada mesurament i dur-ne a terme una nova sèrie fins que la diferència entre 3 valors sigui inferior a 3 dB(A). En cas contrari, s'ha de justificar que aquesta diferència és conseqüència del funcionament normal de l'activitat.

Les condicions de mesurament són les següents:

- a. Els mesuraments s'han de dur a terme en condicions meteorològiques representatives de l'indret on es mesura, la velocitat del vent en el punt d'avaluació ha de ser inferior a 5 m/s i cal usar sempre els equips amb pantalla paravent.
- b. Quan la finalitat dels mesuraments sigui la inspecció i el control d'activitats o del soroll de veïnat, les persones titulars o usuàries d'aparells generadors de sorolls, tant a l'aire lliure com a establiments o locals, han de facilitar als/a les inspectors/ es l'accés a les seves instal·lacions o fonts d'emissió de soroll i han de disposar el seu funcionament a les diferents velocitats, càrregues o marxes que indiquin aquests inspectors, els quals podran presenciar tot el procés operatiu.
- c. L'emplaçament del mesurament s'ha de determinar segons l'escenari que s'hagi d'avaluar.

d. En les edificacions, el nivell d'immissió de soroll a l'ambient exterior es mesura situant, sempre que sigui possible, el micròfon al mig de la finestra completament oberta de les dependències d'ús sensible al soroll (dormitoris, sales d'estar, menjadors, despatxos d'oficina, aules escolars o d'altres dependències assimilables).

e. En els altres supòsits, s'ha de situar el micròfon entre 1,5 i 4 metres d'altura sobre el nivell del sòl, i:

1. A peu de carrer, entre 0,5 i 2 metres de distància de les façanes amb dependències d'ús sensible dels receptors.

2. En les zones encara no construïdes però destinades a l'edificació, en el pla d'emplaçament de la façana més exposada al soroll.

f. Per determinar el nivell d'immissió, s'ha de tenir en compte el so incident, és a dir, no s'ha de recollir el so reflectit en el parament vertical mateix.

g. En el cas de mesuraments d'aerogeneradors dels parcs eòlics, la direcció del vent ha de ser $\pm 45^\circ$ des de l'aerogenerador cap al punt de mesurament, i la velocitat del vent, mesurada a 10 metres d'alçada, ha de ser d'entre 6 i 8 m/s.

h. A bans i després dels mesuraments, s'ha de fer una verificació acústica de la cadena de mesurament mitjançant calibrador acústic que garanteixi un marge de desviació no superior a 0,5 dB(A) respecte del valor de referència inicial.

3. Determinació dels nivells d'immissió en ambient interior

Els mesuraments es poden realitzar en continu durant tot el període d'avaluació o mitjançant mesuraments representatius de cada fase de soroll.

Per obtenir mesuraments representatius, se n'han de dur a terme com a mínim 3, els quals es consideren vàlids quan la diferència entre els valors extrems obtinguts és menor o igual a 3 dB(A). El resultat és la mitjana energètica dels 3 valors que compleixin aquesta condició.

Si la diferència fos més gran, s'ha d'augmentar el temps de cada mesurament i dur-ne a terme una nova sèrie fins que la diferència entre 3 valors sigui inferior a 3 dB(A). En cas contrari, s'ha de justificar que aquesta diferència és conseqüència del funcionament normal de l'activitat.

Quan un dels mesuraments s'ha de prendre en una cantonada amb presència de sons greus i en sales petites, aquest criteri no s'aplicarà.

Les condicions de mesurament són les següents:

a. Els mesuraments s'han de dur a terme en condicions meteorològiques que no puguin alterar-ne els resultats.

b. Quan la finalitat dels mesuraments sigui la inspecció i el control d'activitats o del soroll del veïnat, les persones titulars o usuàries d'aparells generadors de sorolls, tant a l'aire lliure com a establiments o locals, han de facilitar als/a les inspectors/ es l'accés a les seves instal·lacions o fonts d'emissió de soroll i han de disposar el seu funcionament a les diferents velocitats, càrregues o marxes que indiquin aquests inspectors, els quals podran presenciar tot el procés operatiu.

c. Els mesuraments s'han de fer en dependències d'ús sensible al soroll (dormitoris, sales d'estar, menjadors, despatxos, oficines, aules escolars o d'altres dependències assimilables), que s'han de mantenir totalment tancades durant el mesurament.

d. S'han de prendre, com a mínim, tres posicions de mesurament segons la grandària de la dependència. Els punts de mesurament

es trien a l'atzar, procurant mantenir una distància mínima entre si de 0,7 m. Les posicions del punt d'avaluació han d'estar com a mínim a 0,5 m de les parets o d'altres superfícies, entre 1,2 m i 1,5 m d'altura i aproximadament a 0,7 m de les finestres. Quan aquestes posicions no siguin possibles, els mesuraments s'han de realitzar en el centre del recinte.

- e. En cas de presència de sons greus i en sales petites (menys de 75 m³), com a mínim un dels mesuraments s'ha de prendre en una cantonada, a una distància de 0,5 m de les parets adjacents i a l'alçada d'on es produeixi el nivell màxim entre 0,5 i 1,5 m.
- f. En el moment dels mesuraments, només l'operador/a, o com a màxim una altra persona, poden ésser presents a la dependència on hi ha la immissió del soroll.
- g. Si l'habitació és buida, sense mobiliari, i no té cap tractament absorbent al sostre, cal sostreure 3 dB(A) als nivells mesurats.
- h. A bans i després dels mesuraments, s'ha de fer una verificació acústica de la cadena de mesurament mitjançant calibrador acústic que garanteixi un marge de desviació no superior a 0,5 dB(A) respecte del valor de referència inicial.

4. Càlcul del nivell d'avaluació L_{Ar}

1. El nivell d'avaluació es calcula a partir de mesuraments que inclouen tot el període d'avaluació o un nivell de soroll representatiu de les diferents fases, mitjançant l'expressió següent:

$$L_{Ar} = 10 \log \left(\frac{1}{T} \sum_{i=1}^n \left(T_i 10^{\frac{L_{Ar,i}}{10}} \right) \right)$$

on:

i representa cadascuna de les fases de soroll

T_i és la durada de la fase de soroll i, expressada en minuts. La suma de T_i ha de ser T

T = 180 minuts per a l'horari diürn, 120 minuts per a l'horari vespertí i 120 minuts per a l'horari nocturn

L_{Ar,i} és el nivell d'avaluació que correspon a la fase i. Es calcula a partir de l'expressió:

$$L_{Ar,i} = L_{Aeq,T_i} + K_{f,i} + K_{t,i} + K_{i,i}$$

on:

L_{Aeq,T_i} és el nivell de pressió acústica continu equivalent ponderat A, mesurat durant una fase de durada T_i

K_{f,i}, K_{t,i} i K_{i,i} són correccions de nivell per a la fase i; aquestes correccions no s'apliquen a la fase de soroll residual.

Una fase de soroll és el temps en què el nivell de pressió sonora de la font que s'avalua es percep de manera uniforme en el lloc d'immissió, i també els components de baixes freqüències i/o tonals i/o impulsius. El temps en què no funciona la font s'ha de considerar una fase de soroll caracteritzada pel nivell de soroll residual, sense la contribució de la font a avaluar.

2. Correccions de nivell

2.1 Correcció per raó de components de baixes freqüències (K_f), tonals (K_t) i impulsius (K_i)

Quan en el procés de mesurament d'un soroll es percebin components de baixa freqüència, o de tonals emergents, o d'impulsius, o de qualsevol combinació entre components que provenguin de la font a avaluar, s'ha de dur a terme una avaluació detallada del soroll introduint les correccions adequades.

El valor màxim de la correcció resultant de la suma K_f+ K_t+K_i no ha de ser mai superior a 9 dB.

2.2 Avaluació detallada d'un soroll amb presència de components de baixa freqüència

Per a l'avaluació detallada del soroll amb presència de components de baixa freqüència, es pren com a procediment de referència el següent:

- a. S'ha de mesurar, simultàniament, el nivell de pressió acústica de la font que s'ha d'avaluar amb les ponderacions freqüencials

A i C, a partir de les bandes de terç d'octava de 20 a 160 Hz.

b. Es calcula la diferència entre els valors obtinguts:

$$L_f = L_{Ceq,Ti} (20-160 \text{ Hz}) - L_{Aeq,Ti} (20-160 \text{ Hz})$$

$L_{Ceq,Ti} (20-160 \text{ Hz})$ i $L_{Aeq,Ti} (20-160 \text{ Hz})$ són el resultat de la mitjana energètica dels tres mesuraments considerats vàlids.

Si la diferència $L_{Ceq} (20-160 \text{ Hz}) - L_{Aeq} (20-160 \text{ Hz})$ és menor a 20 dB, es considera que no hi ha components de baixa freqüència significatius. Altrament, s'ha d'avaluar la importància de la baixa freqüència en detall a fi de conèixer la seva contribució, d'acord amb els apartats següents.

1. Obtenció del nivell de baixa freqüència audible

A cada una de les bandes de terç d'octava compreses entre 20 i 160 Hz, cal sostreure el llinard auditiu humà referenciat a la norma ISO 226:2003 (Tf) al nivell mesurat sense ponderar.

Banda freqüencial Hz	Nivell mínim audible Tf dB	Banda freqüencial Hz	Nivell mínim audible Tf dB
20	78,50	63	37,50
25	68,70	80	31,50
31,5	59,50	100	26,50
40	51,10	125	22,10
50	44,00	160	17,90

2. Obtenció del contingut energètic de baixa freqüència LB

LB és el resultat de la suma energètica de les bandes en què la diferència obtinguda a l'apartat anterior és superior a zero.

c. Es determina la presència o absència de components de baixa freqüència i el valor del paràmetre de correcció Kf aplicant la taula següent:

LB en dB	Kf en dB
LB < 25 dB	Nul·la:0
25 dB ≤ LB ≤ 35 dB	Neta:3
LB > 35 dB	Forta:6

2.3 Avaluació detallada d'un soroll amb presència de components tonals emergents

Per a l'avaluació detallada del soroll amb presència de components tonals emergents, es pren com a procediment de referència el següent:

a. Es duu a terme l'anàlisi espectral del soroll en bandes d'1/3 d'octava entre 20 i 10.000 Hz.

b. Es calcula la diferència:

$$L_t = L_f - L_s$$

On:

L_f és el nivell de pressió acústica de la banda f, que conté el to emergent

L_s és la mitjana aritmètica dels nivells de la banda situada immediatament per sobre i per sota de f

L_f i L_s són el resultat de la mitjana energètica de tres mesuraments considerats vàlids.

c. Es determina la presència o absència de components tonals i el valor del paràmetre de correcció Kt aplicant la taula següent:

Banda de freqüència d'1/3 d'octava	Lt en dB	Component tonal Kt en dB
De 20 a 125 Hz	Si $L_t < 8$	Nul·la: 0
	Si $8 \leq L_t \leq 15$	Neta: 3
	Si $L_t > 15$	Forta: 6
De 160 a 400 Hz	Si $L_t < 5$	Nul·la: 0
	Si $5 \leq L_t \leq 8$	Neta: 3
	Si $L_t > 8$	Forta: 6
De 500 a 10.000 Hz	Si $L_t < 3$	Nul·la: 0
	Si $3 \leq L_t \leq 5$	Neta: 3
	Si $L_t > 5$	Forta: 6

d. En el supòsit de la presència de més d'un component tonal emergent, s'adopta com a valor del paràmetre Kt el més gran dels que s'han obtingut.

e. La correcció Kt s'aplica quan el component tonal emergent és audible segons el llindar auditiu humà, a camp lliure, referenciat a la norma ISO 226:2003 (Tf).

Banda freqüencial Hz	Nivell mínim audible Tf dB	Banda freqüencial Hz	Nivell mínim audible Tf dB
20	78,50	500	4,40
25	68,70	630	3,00
31,5	59,50	800	2,20
40	51,10	1.000	3,40
50	44,00	1.250	3,50
63	37,50	1.600	1,70
80	31,50	2.000	-1,30
100	26,50	2.500	-4,20
125	22,10	3.150	-6,00
160	17,90	4.000	-5,40
200	14,40	5.000	-1,50
250	11,40	6.300	6,00
315	8,60	8.000	12,60
400	6,20	10.000	13,90

2.4 Avaluació detallada d'un soroll amb presència de components impulsius

Per a l'avaluació detallada del soroll amb presència de components impulsius, es pren com a procediment de referència el següent:

a. En una determinada fase de soroll de durada T_i , en la qual es percep el soroll impulsiu, es mesura simultàniament el nivell de pressió acústica contínua equivalent ponderat A, L_{Aeq,T_i} , i amb la constant temporal d'impuls I, L_{Aeq,T_i} .

b. Es calcula la diferència entre els valors obtinguts:

$$L_i = L_{Aeq,T_i} - L_{Aeq,T_i}$$

LAeq,Ti i LAeq,Ti són el resultat de la mitjana energètica dels tres mesuraments considerats vàlids.
c. Es determina la presència o l'absència de component impulsiu i el valor del paràmetre de correcció Ki aplicant la taula següent:

Li en dB	Component impulsiu Ki en dB
Li < 25 dB	Nul·la:0
25 dB ≤ Li ≤ 35 dB	Neta:3
Li > 35 dB	Forta:6

2.5 Correcció per nivell de soroll residual

- S'entén per soroll residual d'un entorn determinat el nivell sonor d'immissió sense la contribució de la font o les fonts a avaluar.
- Es pot determinar la contribució d'una o diverses fonts en un entorn determinat corregint el nivell de soroll residual.
- Si el nivell sonor d'immissió d'un entorn, incloent la font o les fonts a avaluar, és superior a 10 dB(A) respecte del nivell de soroll residual, no s'hi ha de fer cap correcció.

Si la diferència és d'entre 3 i 10 dB(A), cal sostreure el nivell de soroll residual segons l'expressió :

$$10 \log \left(10^{\frac{LAeq/10}{10}} - 10^{\frac{Laeq,resid/10}{10}} \right)$$

on:

LAeq és el nivell d'immissió mesurat

LAeq,resid és el nivell del soroll residual.

Si la diferència és de menys de 3 dB(A), no s'hi pot aplicar aquesta correcció. S'ha de repetir el mesurament en un moment en què sigui possible incrementar-la o determinar mitjançant altres mètodes la contribució de la font o fonts a l'entorn que s'ha d'avaluar.

3. El valor del nivell d'avaluació LAr s'ha d'arrodonir amb l'increment de 0,5 dB(A), i s'ha de prendre la part sencera com a valor resultant.

Annex 6. Valors límit d'emissió de soroll dels vehicles de motor i dels ciclomotors.

1. Àmbit d'aplicació

Aquest annex és d'aplicació a l'emissió sonora dels vehicles de motor i els ciclomotors en circulació i s'avalua en cadascun dels vehicles mitjançant la prova a vehicle aturat.

2. Valors límit d'emissió

El valor límit d'emissió sonora d'un vehicle de motor en circulació s'obté sumant 4 dB(A) al nivell d'emissió sonora que figura a la fitxa d'homologació del vehicle, corresponent a l'assaig a vehicle aturat.

Si la fitxa de característiques d'un vehicle corresponent, atesa la seva antiguitat o per altres raons, no indica el nivell d'emissió sonora per a l'assaig a vehicle aturat, l'Administració competent en l'homologació i la inspecció tècnica de vehicles l'ha de facilitar d'acord amb les seves bases de dades o l'ha de determinar, una vegada ha comprovat que el vehicle és en perfecte estat de manteniment, d'acord amb el mètode de mesurament establert en el procediment d'homologació aplicable al vehicle, segons la reglamentació vigent.

Tant el nivell d'emissió sonora obtingut com el règim del motor en el moment de la prova s'anotaran dins de la casella d'informacions de la targeta d'inspecció tècnica de vehicles del vehicle

perquè es puguin prendre com a valor de referència per determinar el valor límit d'emissió definit al punt 2.

El nivell d'emissió sonora corresponent a l'assaig a vehicle aturat d'un ciclomotor, quan no figura a la fitxa d'homologació, és de 87 dB(A).

3. Compliment

Es considera que es respecten els valors límit d'emissió quan el valor determinat no supera els valors establerts en aquest annex.

4. Determinació del nivell d'emissió

El nivell d'emissió es determina mitjançant mesurament segons el mètode de vehicle aturat establert per les directives 96/20/ CEE per als vehicles de quatre o més rodes i 97/24/CEE per als vehicles de dues o tres rodes, ciclomotors i quadricicles lleugers i pesants, o les que les substitueixin.

1. Condicions de mesurament

Abans de procedir als mesuraments, s'ha de comprovar que el motor del vehicle és a la temperatura normal de funcionament i que el comandament de la caixa de canvi és en punt mort.

Si el vehicle disposa de ventiladors amb comandament automàtic, s'ha d'excloure qualsevol intervenció sobre aquests dispositius en mesurar el nivell sonor.

S'accelera progressivament el motor fins a assolir el règim de referència, en revolucions per minut, rpm, que figura a la fitxa d'homologació del vehicle o a la seva targeta d'inspecció tècnica de vehicles. Un cop assolit aquest punt s'ha de deixar, de sobte, l'accelerador a la posició de ralenti.

El nivell sonor s'ha de mesurar durant un període de funcionament en què el motor es mantindrà breument a un règim de gir estabilitzat, i durant tot el període de desacceleració.

2. Condicions mínimes de l'àrea on es realitzi el mesurament

Els mesuraments s'han de fer en una zona que no estigui subjecta a perturbacions acústiques importants. Són especialment adequades les superfícies planes que estiguin recobertes de formigó, asfalt o qualsevol altre revestiment dur i que tinguin un alt grau de reflexió.

La zona ha de tenir la forma d'un rectangle de, com a mínim, tres metres al voltant del vehicle i no hi ha d'haver cap obstacle important dins d'aquest rectangle.

El nivell de soroll residual ha de ser, com a mínim, 10 dB(A) inferior al nivell sonor del vehicle que s'avalua.

3. Mesuraments

La posició de l'instrument de mesurament s'ha de situar d'acord amb les figures que es mostren i respectant els condicionants següents:

Distància al dispositiu d'escapament:	0,5 m.
Alçada mínima des del terra	> 0,20 m. per damunt de la superfície del terra
Orientació de la membrana del micròfon:	45° en relació amb el pla vertical en què s'inscriu la direcció de sortida dels gasos d'escapament

Figura 1. Posició de l'instrument de mesurament en ciclomotors, motocicletes i quadricicles



Figura 2. Posició de l'instrument de mesurament en vehicles automòbils



El valor del nivell LAFmax s'ha d'arrodonir amb l'increment de 0,5 dB(A), i s'ha de prendre la part sencera com a valor resultant.

S'han de realitzar, com a mínim, tres mesuraments, i es consideren vàlids quan la diferència entre els valors extrems és menor o igual a 3 dB(A).

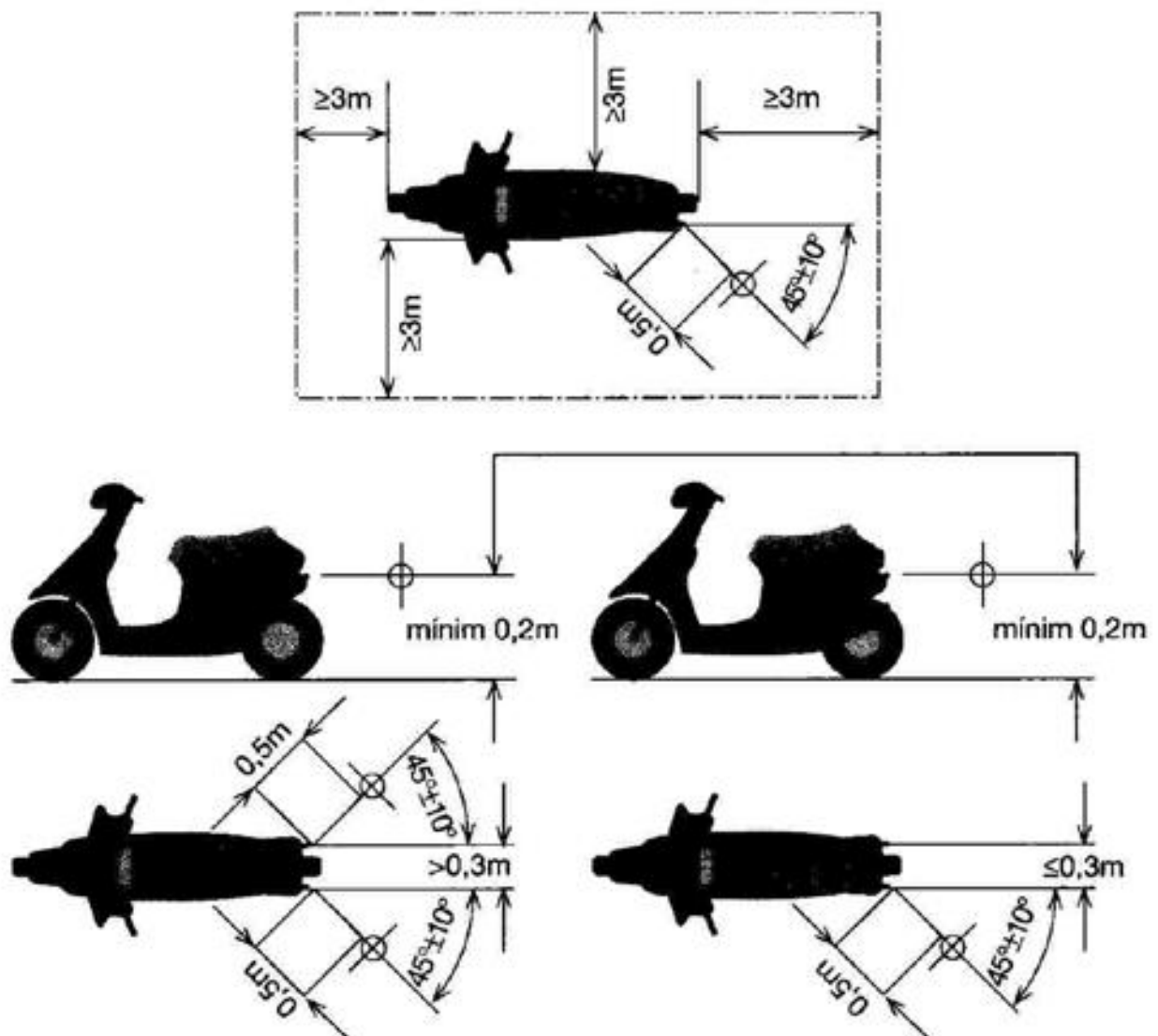
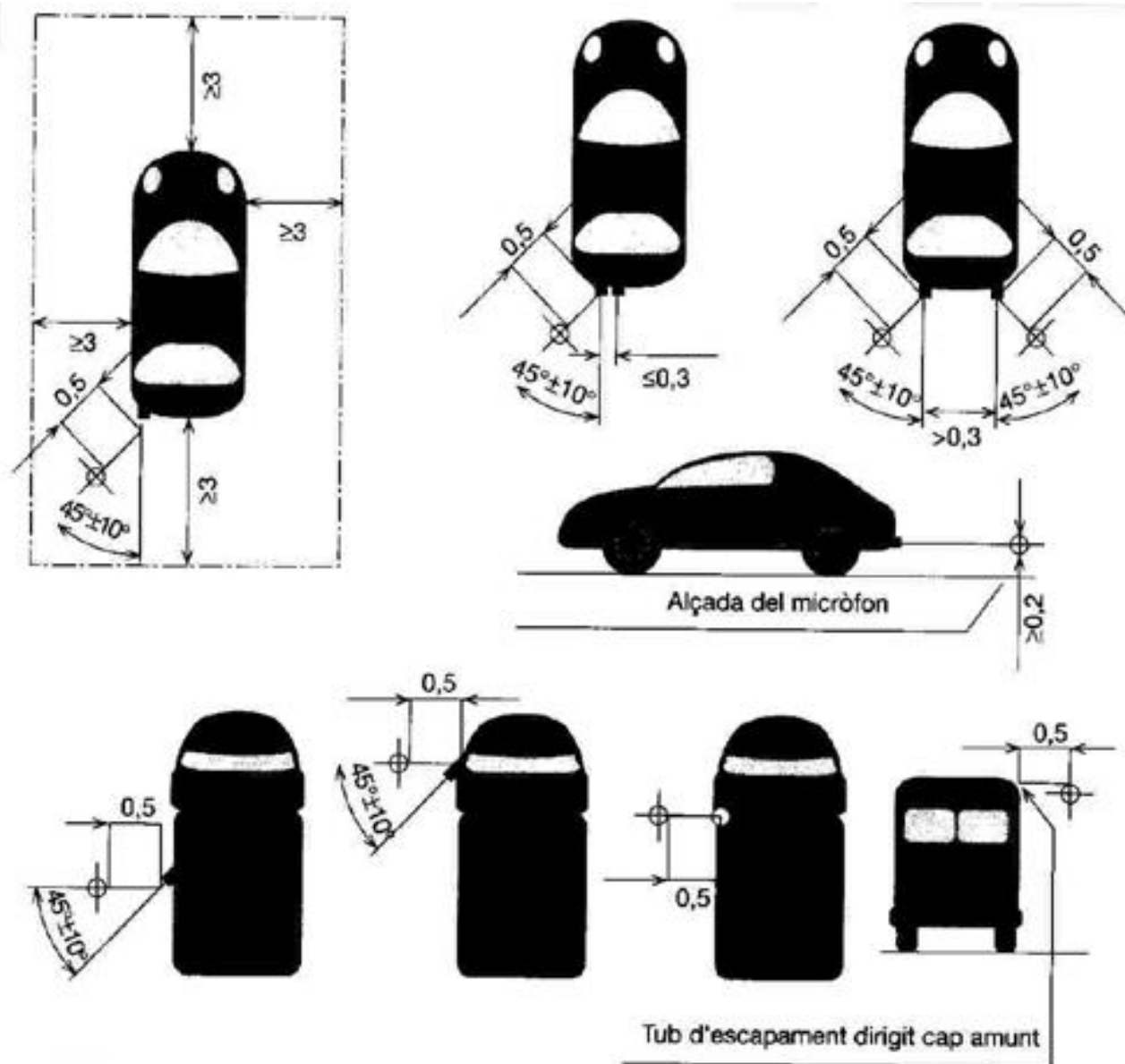
Per a ciclomotors de dues rodes, el nivell d'emissió és la mitjana aritmètica dels 3 valors que compleixin aquesta condició.

Per als altres vehicles, el nivell d'emissió sonora és el valor més alt dels tres mesuraments.

Annex 7. Immissió de les vibracions als interiors dels edificis

1. Àmbit d'aplicació

Aquest annex és d'aplicació a les vibracions que es perceben a l'espai interior de les edificacions destinades a habitatge o usos residencials, hospitalaris, educatius o culturals.

2. Valors límit d'immissió

Ús de l'edifici	Valors límit d'immissió Law
Habitatge o ús residencial	75
Hospitalari	72
Educatiu o cultural	72

3. Compliment

Es considera que es respecten els valors límit d'immissió de vibracions establerts en aquest annex quan els nivells d'avaluació compleixen el següent:

a. Vibracions estacionàries

Els nivells d'avaluació no superen els valors límit de la taula d'aquest annex.

b. Vibracions transitòries

Els valors límit de la taula d'aquest annex poden superar-se per a un nombre d'esdeveniments determinat de conformitat amb el procediment següent:

- Es consideren els dos períodes d'avaluació següents: període diürn comprès entre les 07:00 - 23:00 hores i període

nocturn comprès entre les 23:00 - 07:00 hores.

- En el període nocturn no es permet cap excés.

- En cap cas no es permeten excessos superiors a 5 dB.

- El conjunt de superacions no ha de ser major de 9. A aquests efectes, cada esdeveniment l'excés del qual no superi

els 3 dB ha de ser comptabilitzat com a 1 i si els supera com a 3.

4. Determinació dels nivells d'immissió

La determinació i avaluació dels nivells d'immissió es realitza d'acord amb l'establert en el Decret 176/2009, de 10 de novembre.

Annex 8. Regulació del funcionament, nivells màxims i metodologia de mesurament per als avisadors acústics

1. En el cas de les sirenes

Tot vehicle d'urgències ha d'estar dotat d'un sistema de control d'ús, les seves característiques tècniques i de funcionament s'exposen a continuació. Els vehicles destinats a serveis d'urgències i emergències han de disposar d'un dispositiu, que reguli la intensitat sonora dels seus avisadors acústics de la manera següent:

- En període diürn (8 h -21 h) el nivell màxim permès és de 95 dB(A).
- En període nocturn (21 h – 8 h) sempre que es pugui s'han d'utilitzar els avisadors lluminosos. En el cas que no fos suficient és permès l'ús dels avisadors acústics a un nivell màxim de 70 dB(A), i només en casos que sigui estrictament necessari es permet variar el nivell de pressió sonora fins a 90 dB(A)

S'entén per nivell màxim permès, el nivell de pressió sonora (L_{Aeq,60s}) mesurat a 7.5 metres del vehicle i en la direcció de màxima emissió.

1. Els sistemes múltiples d'avís que porten incorporats dispositius lluminosos han de permetre la utilització individual o conjunta.
 2. La utilització de les sirenes només està autoritzada quan el vehicle que les porta estigui realitzant un servei d'urgència; resta totalment prohibida la seva utilització durant els recorreguts de tornada a la base o en desplaçaments rutinaris.
 3. Els conductors de vehicles d'urgència han d'utilitzar els dispositius acústics únicament en els casos més necessaris i quan la senyalització lluminosa no sigui suficient.
 4. Quan un vehicle d'emergència es trobi aturat per problemes de trànsit, el conductor està obligat a parar la sirena restant els avisos lluminosos.
 5. De continuar aturats durant un període llarg de temps es pot posar en funcionament la sirena en períodes de no més de 10 segons, separats un mínim de 2 minuts.
2. En el cas d'alarmes

1. S'autoritzen proves d'assaig d'aparells d'alarma i emergència:

- a) Excepcionalment, després de la immediata instal·lació del sistema per comprovar el seu funcionament i entre les 9 i les 18 hores de la jornada laboral.
- b) Rutinàries. Són les comprovacions periòdiques del sistema; únicament 1 cop al mes i durant un màxim de 3 minuts, dins l'horari abans comentat i sota el coneixement previ de la Policia local.

2. Per al cas d'alarmes que emeten a l'ambient exterior o ambients interiors comuns o d'ús públic compartit s'estableix:

- a) La duració màxima en funcionament continu dels dispositius acústics no pot sobrepassar els 60 segons, en cap cas.
- b) S'autoritza l'ús de sistemes que repeteixin el senyal sonor un màxim de 3 cops, separats entre ells un període mínim de 30 segons i un màxim de 60 segons, si abans no es produeix la desconexió.
- c) Un cop acabat el cicle total, no pot tornar a entrar en funcionament; en tot cas, s'autoritza la utilització de senyals lluminosos.

3. El nivell màxim autoritzat d'emissió sonora per a alarmes que radien a ambients exteriors és de 85 dB(A), mesurat a 3 metres i en l'eix de màxima radiació.

4. El nivell d'emissió sonora màxim en el cas que emetin a ambients interiors comuns o d'ús compartit, és de 70 dB(A) a 3 m i en l'eix de la màxima radiació.

Annex 9. Limitador-enregistrador

Aquest equip té com a funció limitar l'equip de reproducció/amplificació sonora i/o audiovisual. A més a més, ha d'enregistrar en suport físic estable els nivells sonors generats a l'interior de l'establiment.

1. Requeriments documentals del limitador enregistrator

La instal·lació del limitador-enregistrator implica la presentació de la següent documentació a l'ens competent:

- Certificat d'instal·lació de l'aparell que ha de garantir que es compleixen els valors límits d'immissió establerts a l'annex 3 i a l'annex 4 i a més a més hi ha de figurar la següent informació:

1. Llista dels equips de reforç electroacústics limitats.
 2. Plànols de situació dels equips electroacústics, del micròfon extern, del limitador i de l'enregistrator.
 3. Nivell d'emissió sonora que s'ha utilitzat per limitar els aparells electroacústics.
- #### 2. Precintament de l'element limitador enregistrator

Per efectuar el precintament dels elements del limitador enregistrator caldrà que la titularitat coordini l'autoritat competent, que ha d'efectuar el precintament, amb l'instal·lador encarregat de la posta en marxa del limitador-enregistrator.

NÚM. 15
REGULADORA DELS RÈGIMS D'INTERVENCIÓ ADMINISTRATIVA DE LES ACTIVITATS I
INSTAL·LACIONS AL MUNICIPI DE SANT JOAN DE LES ABADESSES

Article 1. Activitats i instal·lacions amb incidència ambiental

1. El sistema d'intervenció administrativa en les activitats i instal·lacions de titularitat pública o privada amb possibles afeccions sobre el medi ambient i les persones i, per tant, amb incidència ambiental, s'ajustarà a allò que disposa la Llei 20/2009, del 4 de desembre, de prevenció i control ambiental de les activitats, als reglaments de desenvolupament de la Llei i a la resta de la normativa general i sectorial que l'afecti.

2. Els règims d'intervenció administrativa aplicables són, en cada cas i segons els annexos de la Llei 20/2009, els següents:

a) Autorització ambiental amb una declaració d'impacte ambiental, per a les activitats incloses en els annexos I.1 i I.2.

b) Declaració d'impacte ambiental amb una autorització substantiva en matèria d'energia o mineria, per a les activitats de l'annex I.3.

c) Llicència ambiental per a les activitats de l'annex II.

d) Règim de comunicació, en el cas de les activitats de l'annex III.

3. Si en un mateix centre o establiment es pretén portar a terme diverses activitats subjectes a règims d'intervenció diferents, s'aplica el règim d'intervenció propi de les activitats amb una major incidència ambiental.

4. Amb independència del sistema d'intervenció administrativa aplicable, totes les activitats i establiments resten subjectes al compliment de la normativa vigent sobre prevenció i seguretat en matèria d'incendis.

Particularment, en els casos dels establiments i les activitats que esmenta la Llei 3/2010, del 18 de febrer, de prevenció i seguretat en matèria d'incendis, s'ha de portar a terme un control preventiu de l'Administració de la Generalitat, mitjançant l'emissió d'un informe previ, i una comprovació anterior a l'inici de l'activitat que la persona titular ha de demanar a una entitat col·laboradora de l'Administració en l'àmbit de la prevenció i la seguretat en matèria d'incendis. Sense l'acta de comprovació favorable, presentada a l'Ajuntament, no es pot iniciar en cap cas l'activitat.

5. Es poden clausurar per part de l'Ajuntament les activitats que s'exerceixin sense l'autorització ambiental, la llicència ambiental o la comunicació ambiental exigibles, o sense haver superat favorablement els controls preceptius. Aquesta mesura s'aplica també als establiments d'espectacles i activitats recreatives, als establiments comercials i a les activitats innòcues.

La clausura en tots aquests supòsits és independent del procediment sancionador que correspongui, i s'acorda en el marc d'un procediment administratiu abreujat en el qual cal garantir el dret d'audiència de les persones interessades. Tanmateix, es pot suspendre també

provisionalment l'activitat de manera immediata si es constata que d'una manera imminent hi ha afecció o risc d'afecció per al medi o per a les persones. Aquesta mesura cautelar s'ha de confirmar o aixecar un cop escoltada la persona titular de l'activitat.

6. L'autorització i la llicència ambientals són transferibles amb una comunicació a l'Ajuntament que acrediti la subrogació fefaent dels nous titulars.

També s'ha de comunicar el canvi de titularitat de les activitats de l'annex III, i de les innòcues. Quan s'haurà produït la comunicació, l'Ajuntament d'ofici activarà els mecanismes per tal que s'acrediti que l'activitat continua complint la totalitat dels requisits exigibles.

7. L'Ajuntament de Sant Joan de les Abadesses, sense perjudici de la possibilitat que preveu l'article 38.3 de la Llei 20/2009, no disposa d'òrgan tècnic ambiental. Serà l'òrgan tècnic ambiental del Consell Comarcal del Ripollès qui presti assistència al municipi en matèria ambiental en els casos disposats a la present ordenança i a la legislació vigent.

Article 2. Intervenció municipal en les activitats i instal·lacions subjectes al règim d'autorització ambiental

En el cas de les activitats o les instal·lacions dels annexos I.1, I.2 i I.3 de la Llei 20/2009, subjectes a autorització ambiental, la resolució correspon a la Generalitat de Catalunya. Tanmateix, l'Ajuntament hi té la intervenció següent:

a) L'Ajuntament ha d'emetre un informe preceptiu i vinculant pel que fa als aspectes ambientals sobre els quals té competència, i entre ells sobre sorolls i vibracions, escalfor, olors i abocaments al sistema de sanejament i clavegueram, sens perjudici de sol·licitar l'informe sobre abocaments a l'ens competent, en els supòsits de delegació de competències en la matèria.

b) L'estudi d'impacte i el projecte, tramesos per la Generalitat, els sotmet també l'Ajuntament a exposició pública i a informació veïnal.

c) L'Ajuntament té dret a formular al·legacions pel que fa a la proposta de resolució provisional que es dicti per part de la Generalitat.

La documentació a presentar a l'Ajuntament per a les activitats sotmeses a autorització ambiental, es la que s'indica en l'annex I apartat 1 d'aquesta ordenança.

Article 3. Activitats i instal·lacions subjectes a llicència ambiental

1. Les activitats i instal·lacions de l'annex II de la Llei 20/2009, si no ha d'existir una decisió prèvia sobre la declaració d'impacte ambiental se sotmeten al règim de llicència ambiental, i la resolució definitiva correspon a l'Ajuntament.

La documentació a presentar a l'Ajuntament per a les activitats sotmeses a autorització ambiental, es la que s'indica en l'annex I apartat 2 d'aquesta ordenança.

a) Prèvia comprovació formal de la documentació, l'òrgan tècnic ambiental comarcal es pronuncia sobre la suficiència i la idoneïtat dels documents. Un cop declarada la suficiència i la idoneïtat, se sotmet l'expedient simultàniament a informació pública durant 30 dies, i a informació veïnal durant 10 dies.

Tret que existeixin altres exigències reglamentàries establertes, la informació pública s'anuncia en algun mitjà escrit de comunicació d'àmbit local o comarcal, en el tauler d'anuncis i en l'espai web de l'Ajuntament.

Quant a la informació veïnal, es trametrà un anunci escrit als veïns immediats de l'emplaçament de l'activitat, sense ajustar-se als requisits de les notificacions administratives, per la qual cosa l'anunci (un per cada domicili) podrà dipositar-se a la bústia de correu.

b) S'han de demanar, i s'han d'emetre en un termini de 30 dies, els informes corresponents, quan procedeixin, en matèria d'abocaments d'aigües residuals, residus, prevenció i seguretat en incendis i altres establerts.

c) L'òrgan tècnic ambiental comarcal dicta una proposta de resolució provisional, la qual es notifica a l'efecte d'al·legacions per part de les parts interessades en el termini de 15 dies. Posteriorment, s'ha de dictar la resolució definitiva.

d) El termini màxim per a dictar i notificar la resolució, sens perjudici dels supòsits legals de suspensió, és de sis mesos a partir de la sol·licitud. Si s'excedeix aquest termini sense notificar-se la resolució, la persona sol·licitant pot entendre desestimada la sol·licitud de llicència ambiental.

e) Si l'activitat o la instal·lació requereix l'execució d'obres subjectes a llicència urbanística, aquesta no s'atorgarà abans de la llicència ambiental. Tanmateix, la tramitació pot ser simultània, i l'atorgament conjunt. Si les obres de subjecten a comunicació o assabentat, aquests actes s'han d'haver portat a terme abans de l'inici de l'activitat.

f) Les activitats i instal·lacions se sotmeten necessàriament a un control ambiental inicial, per a verificar la seva adequació al projecte mitjançant un certificat del tècnic director o de la tècnica directora de l'execució, el compliment de les condicions de la llicència mitjançant l'acta de control d'una entitat col·laboradora de l'Administració ambiental (tret que per resolució de l'alcalde s'encomanin els controls inicials als serveis tècnics municipals) i, si escau, la documentació exigida en matèria d'assegurances obligatòries.

g) La llicència ambiental se subjecta a les revisions periòdiques que estableix la legislació sobre aire, aigua o residus, sens perjudici dels altres supòsits legals de revisió. Els controls periòdics resten subjectes a allò que preveu la normativa aplicable.

2. Si les activitats de l'annex II són de titularitat municipal, no resten subjectes a llicència ambiental. L'avaluació ambiental de l'equipament o l'activitat que duu a terme l'òrgan tècnic ambiental comarcal s'integra en la tramitació del projecte corresponent, el qual en tot cas se sotmetrà a informació pública. En la resolució d'aprovació del projecte s'hi ha d'incorporar les determinacions fixades en l'avaluació ambiental.

Article 4. Activitats i instal·lacions amb incidència ambiental subjectes al règim de comunicació ambiental

Les activitats i instal·lacions de l'annex III de la Llei 20/2009, sotmeses al règim de comunicació, es regiran per les normes següents:

a) La comunicació presentada a l'Ajuntament, amb la documentació legalment i reglamentàriament prevista, acredita el compliment del règim d'intervenció ambiental d'aquestes activitats.

b) La comunicació ha de tenir lloc un cop acabades les obres i les instal·lacions, les quals han d'estar emparades per la llicència urbanística o per la comunicació o assabentat d'obres adients, i per la resta de llicències sectorials que siguin necessàries.

c) Si s'utilitzen edificacions existents construïdes sense ús específic, cal aportar un informe municipal previ i favorable de compatibilitat urbanística que la persona interessada ha de demanar, i que s'ha d'emetre en el termini de 20 dies.

d) La comunicació s'ha d'acompanyar amb els documents previstos en l'annex I apartat 3 d'aquesta ordenança.

e) Un cop realitzada la comunicació amb tots els requisits exigibles, l'activitat es pot iniciar sota l'exclusiva responsabilitat de les persones titulars i tècniques que hagin lliurat la documentació aportada, i amb el benentès que s'ha de disposar dels títols administratius habilitants o dels controls inicials que siguin preceptius.

f) La comunicació no atorga facultats sobre el domini públic, el servei públic o els béns col·lectius i, si l'activitat comporta l'abocament d'aigües residuals a la llera pública, resta sotmesa al règim d'autorització d'abocaments.

g) Les activitats sotmeses al règim de comunicació poden restar subjectes a controls atenent la necessitat de comprovar les emissions de l'activitat a l'atmosfera, com ara sorolls, vibracions, lluminositat i d'altres, i a l'aigua, o la caracterització de determinats residus. El control tindrà lloc en tot cas quan l'Ajuntament ho disposi en supòsits concrets de necessitat de comprovació de tots o alguns dels valors o emissions esmentats, amb relació a una activitat específica o a un sector d'activitat.

El control l'ha d'encarregar la persona titular a una entitat col·laboradora de l'Administració ambiental, o a persones tècniques amb la suficient aptitud professional d'acord amb allò que estableixi l'Ajuntament.

h) La presentació d'una comunicació incompleta o amb absència dels requisits establerts a l'efecte no és jurídicament eficaç, amb obligació de paralitzar l'activitat, sens perjudici de les responsabilitats adients.

L'ordre de paralització haurà d'anar precedida d'un tràmit d'esmena si l'omissió no afecta a un requisit essencial.

Així mateix, la resolució que declari l'anterior situació podrà determinar l'obligació de les persones interessades de restituir la situació física i jurídica al moment previ a l'exercici de l'activitat corresponent.

i) Les comunicacions, i la totalitat de la documentació presentada, seran objecte d'examen per part dels serveis municipals, deixant-se'n constància expressa. En el supòsit que s'adverteixin insuficiències o incompliments s'endegaran els procediments corresponents a l'efecte de clausura, aclariment, esmena o correcció de deficiències, per bé que la responsabilitat recau sempre en les persones esmentades a la lletra e) d'aquest article.

Article 5. Activitats i instal·lacions innòcues

1. Les activitats i instal·lacions no previstes en la Llei 20/2009, de prevenció i control ambiental de les activitats, es consideren innòcues i, pel que fa a la seva implantació, ampliació, modificació o canvi de titularitat, se subjecten al règim de comunicació que preveu aquest article, tret que aquesta mateixa Ordenança, o la normativa aplicable, determini l'aplicació d'algun altre sistema de llicència o autorització.

2. Pel que a les activitats innòcues:

a) La comunicació es presenta a l'Ajuntament amb els documents previstos en l'annex I apartat 4 d'aquesta ordenança.

b) Si en el local s'han de realitzar obres, prèviament a la comunicació de l'activitat s'ha d'haver realitzat el tràmit de comunicació o d'assabentat de les obres o, tractant-se d'obres majors, s'ha d'haver sol·licitat i obtingut la llicència urbanística d'obres corresponent.

c) La persona titular de l'activitat és plenament responsable de la veracitat del contingut de la comunicació, i de l'adequació de les activitats i instal·lacions a la normativa aplicable. La comunicació incompleta o mancada dels requisits establerts no és eficaç i, tret que afecti a un requisit no essencial i susceptible d'esmena, comporta el cessament de l'activitat. El contingut de la comunicació serà examinat pels serveis municipals, de la qual cosa es deixarà constància.

3. Les activitats incloses en l'annex de la Llei 12/2012, de 26 de desembre, de mesures urgents de liberalització del comerç i de determinats serveis, quan la superfície útil d'exposició i venda al públic no sigui superior a 300 m²., es consideraran innòcues.

Article 6. Canvi de nom d'un establiment o activitat

El canvi de nom d'un establiment o activitat, es fera presentant a l'Ajuntament la documentació indicada en l'annex I apartat 5 d'aquesta ordenança.

L'Ajuntament comprovarà la validesa de la llicència existent i si és correcta s'autoritza la transmissió i es dicta la resolució corresponent que es notifica a les persones interessades.

Article 7. Modificació i/o canvi no substancial d'un establiment o activitat

La modificació i/o canvi no substancial d'un establiment o activitat, es fera presentant a l'Ajuntament la documentació indicada en l'annex I apartat 6 d'aquesta ordenança.

L'Ajuntament comprovarà la validesa de la llicència existent i si és correcta s'emet un informe tècnic de l'òrgan competent que valora els canvis a implantar. Si s'escau, s'autoritza el canvi no substancial i s'inclou a la llicència existent de l'activitat en qüestió.

Per la valoració si el canvi es o no substancial, es tindran en compte els criteris de qualificació de la Ponència Ambiental de la Direcció General de Qualitat Ambiental del Departament de Territori i Sostenibilitat de la Generalitat de Catalunya indicats en l'annex II d'aquesta ordenança.

Article 8. Baixa llicència d'un establiment o activitat

Es presenta al registre general de l'Ajuntament la instància comunicant la baixa de l'activitat segons model indicat en l'annex I apartat 7 d'aquesta ordenança. L'ajuntament comprova l'existència de la comunicació prèvia / llicència ambiental i si és correcta es dicta la resolució corresponent que es notifica als interessats i se'n passa còpia a la resta de departaments de l'ajuntament perquè en tinguin coneixement (Ingressos, Recaptació)

Article 9. Activitats d'espectacles públics i activitats recreatives

1. Les activitats i instal·lacions subjectes a la Llei 11/2009, del 6 de juliol, de regulació administrativa dels espectacles públics i les activitats recreatives, pel que fa als locals, establiments o recintes oberts al públic en els quals aquestes activitats tenen lloc, resten subjectes a llicència municipal, denominada llicència municipal d'establiment de pública concurrència.

Tanmateix, se sotmeten al règim de comunicació prèvia els casos que recull l'article 124 del Decret 112/2010, pel qual s'aprova el Reglament d'espectacles públics i activitats recreatives (modificació no substancial d'establiments, establiments d'espectacles cinematogràfics, establiments d'espectacles i activitats recreatives musicals amb aforament autoritzat fins a 150 persones, establiments de restauració amb aforament fins a 150 persones sense terrassa o espai complementari a l'aire lliure i actuacions en directe en establiments).

2. Seran d'aplicació a aquests locals o espais les normes específiques següents:

a) Aquestes activitats no resten subjectes al règim de llicència ambiental ni al règim de comunicació ambiental. La intervenció ambiental d'aquestes activitats s'integra en el procediment d'atorgament de la llicència municipal d'establiment de pública concurrència o de comunicació prèvia. L'informe ambiental de l'òrgan tècnic comarcal, quan sigui necessari, contindrà les determinacions de l'article 49 de la Llei 20/2009, i també farà referència els controls inicials i periòdics que s'escaiguin.

b) La llicència municipal d'establiment de pública concurrència necessària, quan pertoqui, per a l'obertura i modificació se subjecta, quant a documentació exigible i procediment, als requisits i a la tramitació que es preveu per a la llicència ambiental en aquesta Ordenança i en la normativa general aplicable. La manca de resolució expressa de les peticions de llicències dins del termini establert habilita per a entendre desestimada la sol·licitud.

c) Els canvis de titularitat dels establiments no se subjecten a llicència, però sí a una comunicació escrita que acrediti la subrogació de drets i d'obligacions, i que han de signar les persones transmetents i adquirents.

d) L'obertura al públic dels locals subjectes a llicència requereix acta de control inicial favorable, la qual farà referència entre altres aspectes al compliment de les normes sobre control ambiental, incendis, contaminació acústica, accessibilitat i abocament d'aigües residuals. Els establiments se subjecten a controls de funcionament i a revisions, d'acord amb la normativa aplicable. Els controls i les revisions poden anar a càrrec dels serveis municipals o d'entitats col·laboradores de l'Administració que hagin estat degudament acreditades per la Generalitat amb relació a aquesta classe de locals, segona allò que hagi establert l'Ajuntament.

e) El tancament d'un local sense llicència municipal o sense haver superat favorablement els controls preceptius, o sense correcta comunicació prèvia, és una mesura que no té caràcter sancionador, i pot ser adoptada sense cap altre requisit que el tràmit previ d'audiència a les persones interessades. Tanmateix, es pot suspendre també provisionalment l'activitat de manera immediata (mesura cautelar que s'ha de confirmar o aixecar un cop escoltada la persona titular de l'activitat) si es constata que d'una manera imminent hi ha afecció o risc d'afecció per al medi o per a les persones.

f) Els espectacles públics i activitats recreatives de caràcter extraordinari resten subjectes al compliment dels requisits del Capítol tercer del Decret 112/2010, de 31 d'agost, pel qual s'aprova el Reglament d'Espectacles Públics i Activitats Recreatives.

g) La documentació a presentar a l'Ajuntament per a les activitats d'espectacles públics i activitats recreatives és la que s'indica en l'annex I apartats 8, 9 o 10 d'aquesta ordenança, segons els casos.

Article 10. Establiments o equipaments comercials

1. Els establiments comercials amb una superfície superior a 400 m² es troben previstos a l'annex III de la Llei 20/2009, i resten subjectes al règim de comunicació ambiental en tots els casos. Si la seva superfície és inferior, tenen la consideració d'activitat innòcua.

2. D'acord amb el Decret Llei 1/2009, del 22 de desembre, d'ordenació dels equipaments comercials, se subjecten al règim de comunicació comercial davant l'Ajuntament les noves implantacions, ampliacions, remodelacions i canvis d'activitat o de titularitat d'establiments amb superfície de venda de més de 400 m² i menys de 1.300 m² (Petits i Mitjans establiments comercials). L'Ajuntament ha de trametre una còpia de la comunicació a la Generalitat de Catalunya.

3. En els altres casos de superfície de venda superior, la comunicació amb declaració responsable, o la petició de llicència comercial segons correspongui, s'han de presentar a la Generalitat de Catalunya. La declaració responsable a la Generalitat es presenta en el moment de la sol·licitud de la llicència municipal d'obres o del comunicat o assabentat d'obres; tractant-se de llicències comercials, la seva concessió és prèvia a la petició de llicència urbanística municipal d'obres i a la comunicació ambiental.

4. La presentació de la comunicació de caràcter comercial a l'Ajuntament s'entén realitzada amb el registre dels documents relatius al règim de comunicació ambiental de la Llei 20/2009, de prevenció i control ambiental de les activitats, i l'Ajuntament n'ha d'informar a la Generalitat en el termini d'un mes.

5. L'exercici d'activitats comercials no es pot condicionar a requisits de naturalesa econòmica; en particular, als que supeditin l'exercici del dret al lliure establiment a la prova de l'existència d'una necessitat econòmica o d'una demanda en el mercat, a què s'avaluïn els efectes econòmics, possibles o reals, de l'activitat o a què es faci una apreciació de si l'activitat s'ajusta als objectius de programació econòmica establerts. No es poden fixar tampoc limitacions quantitatives, demogràfiques o territorials, sens perjudici del que resulti de raons objectives i imperioses d'interès general relacionades amb el planejament urbanístic, el medi ambient, la preservació del patrimoni i la mobilitat, entre altres, d'acord amb el marc normatiu vigent.

Article 11. Habitatges d'ús turístic

1. Tenen la consideració d'habitatges d'ús turístic aquells que són cedits pel seu propietari, directament o indirectament, a tercers, de forma reiterada i a canvi de contraprestació econòmica, per a una estada de temporada, en condicions d'immediata disponibilitat i amb les característiques que estableix el Decret 159/2012, de 20 de novembre, d'establiments d'allotjament turístic i d'habitatges d'ús turístic.

2. Els habitatges d'ús turístic se cedeixen sencers, i no se'n permet la cessió per estances.

3. Als efectes de l'esmentat Decret es considera estada de temporada tota ocupació de l'habitatge per un període de temps continu igual o inferior a 31 dies, i es considera cessió reiterada quan l'habitatge es cedeix dues o més vegades dins el període d'un any.

4. Els habitatges d'ús turístic resten subjectes al règim de comunicació prèvia d'inici d'activitat davant l'ajuntament.

5. Els habitatges d'ús turístic s'inscriuen en el Registre de Turisme de Catalunya. A aquests efectes, l'ajuntament trametrà a l'Administració de la Generalitat de Catalunya les altes, baixes i modificacions de dades dels habitatges d'ús turístic situats en el seu terme municipal a través de la xarxa de les administracions públiques catalanes (plataforma EACAT).

6. La documentació a presentar a l'Ajuntament per a l'inici d'activitats d'habitatges d'ús turístic és la que s'indica en l'annex I apartat 11 d'aquesta ordenança.

DISPOSICIÓ ADDICIONAL PRIMERA. Simplificació de procediments i tràmits

L'Ajuntament de Sant Joan de les Abadesses implementarà mesures efectives que assegurin la simplificació i l'agilitació dels procediments per a l'exercici de les activitats econòmiques i de serveis previstes en aquesta Ordenança.

Particularment, s'aniran eliminant les demandes de dades a particulars que ja estiguin en possessió de l'Ajuntament o d'altres administracions, es prescindirà de tràmits injustificats, desproporcionats o superflus i s'oferirà al web municipal informació suficient sobre les tramitacions aplicables en cada cas.

Així mateix, es promourà que les persones interessades puguin realitzar, electrònicament i en termes de neutralitat tecnològica, a distància i d'acord amb el sistema de "finestreta única", els tràmits preceptius inherents a la intervenció administrativa de les activitats i instal·lacions. També han de poder les persones interessades, pels mateixos sistemes, obtenir tota la informació i formularis rellevants per a l'accés a les activitats, i conèixer l'estat de tramitació dels procediments, les resolucions dictades i la resta de comunicacions que tinguin lloc amb relació a les sol·licituds i comunicacions presentades.

DISPOSICIÓ DEROGATÒRIA ÚNICA. Derogació normativa

A partir de l'entrada en vigor d'aquesta Ordenança, queden derogades totes aquelles disposicions d'igual o inferior rang que s'oposin a allò que s'hi estableix.

DISPOSICIÓ TRANSITÒRIA ÚNICA. Inici de procediments

1. Els procediments autoritzatoris d'activitats previstes en aquesta Ordenança iniciats amb anterioritat a la seva entrada en vigor es tramitaran i resoldran per la normativa vigent en el moment de la presentació de la sol·licitud.
2. Tanmateix, prèviament a la resolució, l'interessat podrà desistir de la seva sol·licitud i optar per l'aplicació de la nova normativa.

DISPOSICIÓ FINAL ÚNICA. Entrada en vigor

Aquesta Ordenança entrarà en vigor un cop s'hagin realitzat els tràmits del procediment d'aprovació d'ordenances establert en els articles 49 i 70.2 de la Llei 7/1985, de 2 d'abril, reguladora de les bases del règim local, i en els articles 65 i 66 del Decret 179/1995, de 13 de juny, pel qual s'aprova el Reglament d'obres, activitats i serveis dels ens locals."

Aquesta ordenança entrarà en vigor el dia següent de la seva publicació íntegra al Butlletí Oficial de la Província de Girona.

ANNEX I. DOCUMENTACIÓ A PRESENTAR PER:

- 1.- ACTIVITATS ANNEX I – AUTORITZACIÓ AMBIENTAL

- a.- Sol·licitud (model AA-1) acompanyada de la documentació especificada en l'article 17 de la Llei 20/2009.
- b.- Autoliquidació de la taxa d'acord amb l'ordenança fiscal municipal corresponent, i si s'escau l'ICIO (Impost sobre construccions, instal·lacions i obres).
- c.- Llicència d'obres (en cas que s'hagi hagut d'adequar l'establiment).
- d.- Certificat de compatibilitat del projecte amb el planejament urbanístic (article 60 de la Llei 20/2009).

2.- ACTIVITATS ANNEX II – LLICÈNCIA AMBIENTAL

- a.- Sol·licitud (model LB-1).
- b.- Contracte de lloguer o bé escriptura de propietat (el sol·licitant de la llicència i el llogater/propietari han de ser la mateixa persona).
- c.- Còpia del DNI o NIF.
- d.- Documentació especificada en l'article 39 de la Llei 20/2009, concretament:
 - Projecte bàsic amb estudi ambiental per triplicat i signat per tècnic competent.
 - 1. Quan l'activitat sigui potencialment contaminant del sòl, d'acord amb la normativa específica aplicable, caldrà document amb les característiques del sòl on s'emplaci l'activitat projectada.
 - 2. Document que designi el personal tècnic responsable d'executar el projecte.
 - 3. Declaració de les dades que segons el sol·licitant cal que siguin confidencials.
- e.- Autoliquidació de la taxa d'acord amb l'ordenança fiscal municipal corresponent, i si s'escau l'ICIO (Impost sobre construccions, instal·lacions i obres).
- f.- Llicència d'obres (en cas que s'hagi hagut d'adequar l'establiment).
- g.- Certificat de compatibilitat del projecte amb el planejament urbanístic (article 60 de la Llei 20/2009).

En el cas d'activitats que projecten tenir alguna substància química catalogada com a tòxica o molt tòxica, i en el cas d'una activitat situada en un espai natural protegit, cal tenir en compte els punts 3 i 7 de l'article 39 de la Llei 20/2009.

3.- ACTIVITATS ANNEX III – COMUNICACIÓ PRÈVIA

- a.- Instància: Model III-1 o bé Model III-2 (si és explotació ramadera).
- b.- Contracte de lloguer o bé escriptura de propietat (el sol·licitant de la llicència i el llogater/propietari han de ser la mateixa persona).
- c.- Còpia del DNI o NIF.
- d.- Últim rebut bancari de l'assegurança de responsabilitat civil que cobreix el risc, o bé acreditació equivalent.
- e.- Projecte bàsic amb memòria ambiental (*Art. 52 de la Llei 20/2009*) i de prevenció i seguretat en cas d'incendi (*Art. 20 de la Llei 3/2010*) per duplicat, signat per tècnic competent.
- f.- Certificació del personal tècnic competent que, si escau, ha d'ésser el director/a de l'execució del projecte que acrediti que l'activitat i les instal·lacions s'adeqüen a la memòria ambiental i documentació tècnica presentada i que es compleixen tots els requisits ambientals. (*Art. 52 de la Llei 20/2009*).
- g.- Autoliquidació de la taxa d'acord amb l'ordenança fiscal municipal corresponent, i si s'escau l'ICIO (Impost sobre construccions, instal·lacions i obres).
- h.- Llicència d'obres (en cas que s'hagi hagut d'adequar l'establiment).
- i.- Certificat de compatibilitat del projecte amb el planejament urbanístic (art. 60 de la Llei 20/2009).

4.- ACTIVITATS INNÒCUES – COMUNICACIÓ PRÈVIA

- a.- Instància (Model IN-1 o bé Model IN-2 si és explotació ramadera).
- b.- Còpia del DNI o NIF.
- c.- Últim rebut bancari de l'assegurança de responsabilitat civil que cobreix el risc, o bé acreditació equivalent.
- d.- Contracte de lloguer o bé escriptura de propietat (el sol·licitant de la llicència i el llogater/propietari han de ser la mateixa persona).
- e.- Documentació tècnica ambiental i de prevenció i seguretat en cas d'incendi simplificada per duplicat, signada per tècnic competent (no cal presentar aquesta documentació si es tracta d'una activitat ramadera).
 - La documentació tècnica ha d'incloure:
 - Plànol d'emplaçament
 - Plànol de distribució del local
 - Plànol de secció del local
- f.- Certificat o declaració responsable que acrediti que l'activitat compleix la normativa ambiental, de seguretat, de salubritat i de tota mena vigent, especialment en matèria d'instal·lacions elèctriques, accessibilitat i barreres arquitectòniques i incendis.
- g.- Autoliquidació de la taxa d'acord amb l'ordenança fiscal municipal corresponent, i si s'escau l'ICIO (Impost sobre construccions, instal·lacions i obres).
- h.- Llicència d'obres (en cas que s'hagi hagut d'adequar l'establiment)
- i.- Certificat de compatibilitat del projecte amb el planejament urbanístic (art. 60 de la Llei 20/2009).

5.- CANVI DE NOM D'UN ESTABLIMENT O ACTIVITAT

- a.- Instància (Model C-1), sol·licitant el canvi de nom.
- b.- Declaració responsable del nou titular conforme no hi ha hagut cap canvi substancial respecte de la llicència concedida (Model C-2).
- c.- Contracte de lloguer o bé escriptura de propietat (el sol·licitant de la llicència i el llogater/propietari han de ser la mateixa persona).
- d.- Còpia del DNI o NIF del nou titular.
- e.- Còpia del DNI o NIF de l'antic titular.
- f.- Últim rebut bancari de l'assegurança de responsabilitat civil que cobreix el risc, o bé acreditació equivalent.
- g.- Autoliquidació de la taxa d'acord amb l'ordenança fiscal municipal corresponent, i si s'escau l'ICIO (Impost sobre construccions, instal·lacions i obres).

6.- MODIFICACIÓ I/O CANVI NO SUBSTANCIAL D'UN ESTABLIMENT O ACTIVITAT

- a.- Instància general (Model IG-1).
- b.- Còpia del DNI o NIF
- c.- Memòria tècnica i plànols que descriguin els canvis que es volen fer per duplicat. Aquesta memòria ha d'estar signada per tècnic competent.

7.- BAIXA LLICÈNCIA D'ACTIVITAT

Instància (model BA-1), comunicant la baixa de l'activitat.

8.- ESPECTACLES PÚBLICS I ACTIVITATS RECREATIVES - COMUNICACIÓ PRÈVIA

- a.- Instància (Model EP-1)
- b.- Còpia del DNI o NIF
- c.- Contracte de lloguer o bé escriptura de propietat (el sol·licitant de la llicència i el llogater/propietari han de ser la mateixa persona).
- d.- Document de Declaració responsable on consti que el local té assegurança de responsabilitat civil que cobreix el risc, o bé acreditació equivalent (model EP-2).
- e.- Document de Declaració responsable on consti que el local compleix amb els requisits del Reglament/Decret 112/2010 (model EP-3).
- f.- Document de comunicació prèvia previst en el Decret 112/2010 (model EP-4).
- g.- Projecte bàsic amb memòria ambiental (*Art. 52 de la Llei 20/2009*) i de prevenció i seguretat en cas d'incendi (*Art. 20 de la Llei 3/2010*) per duplicat, signat per tècnic competent.
- h.- Certificació del personal tècnic competent que, si escau, ha d'ésser el director/a de l'execució del projecte que acrediti que l'activitat i les instal·lacions s'adeqüen a la memòria ambiental i documentació tècnica presentada i que es compleixen tots els requisits ambientals. (*Art. 52 de la Llei 20/2009*).
- i.- Autoliquidació de la taxa d'acord amb l'ordenança fiscal municipal corresponent, i si s'escau l'ICIO (Impost sobre construccions, instal·lacions i obres).
- j.- Llicència d'obres (en cas que s'hagi hagut d'adequar l'establiment).
- k.- Certificat de compatibilitat del projecte amb el planejament urbanístic (art. 60 de la Llei 20/2009).

9.- ESPECTACLES PÚBLICS I ACTIVITATS RECREATIVES - LLICÈNCIA MUNICIPAL

- a.- Instància (model AR-1).
- b.- Còpia del DNI o NIF
- c.- Contracte de lloguer o bé escriptura de propietat (el sol·licitant de la llicència i el llogater/propietari han de ser la mateixa persona).
- d.- Projecte tècnic incendis per triplicat signat per tècnic competent. Si s'escau, i sempre que els seus continguts no s'hagin incorporat en el projecte tècnic referit en el punt anterior, caldrà presentar: Memòria de seguretat, pla d'autoprotecció, memòria de mobilitat o estudi d'avaluació de la mobilitat generada, estudi d'impacte acústic i dispositiu d'assistència sanitària, redactats respectivament de conformitat amb el que disposa el Decret 112/2010, de 31 d'agost.
- e.- Declaració responsable del titular o organitzador on faci constar el compromís de contractació d'una assegurança de responsabilitat civil que cobreixi el risc i de disponibilitat de la finca o local (model EP-2).
- f.- Documentació ambiental (sorolls, escalfament, contaminació acústica, residus, vibracions i la que determini la Llei 20/2009, de 4 de desembre, de prevenció i control ambiental en funció de les característiques de l'establiment i de les activitats a desenvolupar-hi).
- g.- .- Certificació del personal tècnic competent que, si escau, ha d'ésser el director/a de l'execució del projecte que acrediti que l'activitat i les instal·lacions s'adeqüen a la memòria ambiental i documentació tècnica presentada i que es compleixen tots els requisits ambientals. (*Art. 52 de la Llei 20/2009*).
- h.- Autoliquidació de la taxa d'acord amb l'ordenança fiscal municipal corresponent, i si s'escau l'ICIO (Impost sobre construccions, instal·lacions i obres).
- i.- Llicència d'obres (en cas que s'hagi hagut d'adequar l'establiment).
- j.- Certificat de compatibilitat del projecte amb el planejament urbanístic (art. 60 de la Llei 20/2009).

10.- ESPECTACLES PÚBLICS I ACTIVITATS RECREATIVES DE CARÀCTER EXTRAORDINARI - LLICÈNCIA MUNICIPAL

- a.- Instància (model AR-1).

- b.- Còpia del DNI o NIF
- c.- Conformitat de la persona titular en cas que l'activitat es realitzi en un espai obert.
- d.- Projecte tècnic incendis per triplicat signat per tècnic competent.
- e.- Anàlisi de la mobilitat provocada per l'espectacle públic o activitat recreativa.
- f.- Disposar d'un pla d'autoprotecció.
- g.- Declaració responsable del titular o organitzador on faci constar el compromís de contractació d'una assegurança de responsabilitat civil que cobreixi el risc i de disponibilitat de la finca o local (model EP-2)
- h.- .- Certificació del personal tècnic competent que, si escau, ha d'ésser el director/a de l'execució del projecte que acrediti que l'activitat i les instal·lacions s'adeqüen a la memòria ambiental i documentació tècnica presentada i que es compleixen tots els requisits ambientals. (Art. 52 de la Llei 20/2009).
- h.- Autoliquidació de la taxa d'acord amb l'ordenança fiscal municipal corresponent, i si s'escau l'ICIO (Impost sobre construccions, instal·lacions i obres).

11.- HABITATGES ÚS TURÍSTIC – COMUNICACIÓ PRÈVIA

- a.- Instància (model HUT-1).
- b.- Còpia del DNI o NIF.
- c.- Cèdula d'habitabilitat.

ANNEX II.- CRITERIS DE QUALIFICACIÓ DE LES MODIFICACIONS COM A SUBSTANCIALS O NO SUBSTANCIALS (SEGONS SESSIÓ DE 22 DE MARÇ DE 2.011 DE LA PONÈNCIA AMBIENTAL DE LA DIRECCIÓ GENERAL DE QUALITAT AMBIENTAL DEL DEPARTAMENT DE TERRITORI I SOSTENIBILITAT DE LA GENERALITAT DE CATALUNTA

Els presents criteris han de considerar-se orientatius, havent d'aplicar-se cas per cas i no de forma generalitzada.

Els paràmetres definits a continuació s'apliquen sobre les capacitats màximes de les activitats autoritzades que son les aportades pel titular de l'autorització/llicència en el moment de la sol·licitud.

1) Pel que fa a la dimensió de l'activitat o activitats afectades

Es considera canvi substancial quan es produeixi un dels supòsits següents:

--1. Increment de les instal·lacions o de la superfície destinada a processos de producció de l'activitat superior a un 50 % o que suposi un augment de 5.000 m². Aquest llindar de la superfície no és aplicable a les activitats extractives ni a dipòsits controlats.

1.1) En el cas d'activitats ramaderes, no es considera canvi substancial la modificació derivada de:

- a) La implantació o la modificació del sistema d'emmagatzematge de les dejeccions ramaderes.
- b) La implantació o la modificació dels tractaments de les dejeccions ramaderes en origen.
- c) L'adaptació de les instal·lacions a la normativa de benestar animal.

1.2) En el cas d'activitats ramaderes, es considera canvi substancial qualsevol modificació que impliqui alguna de les següents coses:

- a) Increment superior al 30 % del nitrogen generat amb les dejeccions, o que l'increment superi els 7.000 kg N/any.
- b) Increment superior al 20 % del nitrogen aplicat en terres agrícoles situades en zones vulnerables o en terres agrícoles situades en zones de protecció per a l'abastament d'aigua potable, o que l'increment d'aplicació superi els 5.000 kg N/any.

En tots els casos, el càlcul de l'increment de nitrogen es realitza considerant els valors estàndard d'excreció de nitrogen segons el tipus de bestiar.

-2. En relació a les activitats de gestió de residus diferents dels dipòsits controlats, es considerarà canvi substancial:

- a) Un increment superior al 50 % de la capacitat de tractament de residus i/o de la superfície total de la activitat productiva.
- b) Un increment superior al 50 % de les instal·lacions d'emmagatzematge de residus per a les activitats compreses en l'annex II de la Llei 20/2009 de prevenció i control ambiental de les activitats, en els apartats 10.9, 10.10 i 10.11.
- c) Un increment superior al 100 % de les instal·lacions d'emmagatzematge de residus per a la resta d'activitats.

3. En relació als dipòsits controlats de residus, es considerarà canvi substancial:

- a) Un increment del volum de residus a dipositar superior al 30 % quan el volum total de residus autoritzat sigui igual o superior a 1 milió de m³.
- b) Un increment del volum de residus a dipositar superior al 50 % quan el volum total de residus autoritzat sigui inferior a 1 milió de m³.
- c) Un increment de superfície del vas del dipòsit que ocupi terrenys exteriors a l'àmbit de l'estudi geològic de detall del projecte autoritzat.
- d) Un canvi en la tipologia de residus a disposar que comporti un canvi en la classe del dipòsit.
- e) Un canvi en la tipologia de residus a disposar que comporti un canvi en la subcategoria de dipòsit de residus inorgànics amb baix contingut en matèria biodegradable a un dissenyat per rebre residus orgànics biodegradables.
- f) El canvi de monodipòsit a un dipòsit on es dipositin diferents tipus de residus.

No s'entendrà com canvi substancial les noves instal·lacions auxiliars o l'increment de les existents que siguin necessàries per a la correcta gestió dels dipòsits controlats (per exemple instal·lacions de tractament de biogàs o lixiviats).

2) Pel que fa a la producció

Es considerarà que es produeix canvi substancial quan l'increment de la capacitat productiva sigui igual o superior 50 % o bé es produeixi un augment igual o superior 75.000 t/a.

3) En relació al volum, el pes i la tipologia dels residus generats

- a) Pels residus no perillosos

Es considerarà canvi substancial l'increment en més de 100 t/any, sempre que això signifiqui més d'un 50 % del total de residus no especials generats per l'activitat

- b) Pels residus perillosos

Es considerarà canvi substancial l'increment en més de 50 t/any, sempre que això signifiqui més d'un 25 % del total de residus perillosos generats per l'activitat.

Consideracions en relació als residus perillosos i no perillosos:

- les dades de referència per calcular els increments en la generació de residus han de ser les dades que figurin en la resolució de l'autorització o llicència ambiental vigent. Per justificar la no substancialitat del canvi s'haurà d'adjuntar una taula amb els sumatoris de residus P i NP abans i després del canvi. En el cas que es tracti d'autoritzacions o llicències tramitades pel procediment d'adequació a la normativa d'intervenció integrada (mitjançant avaluacions ambientals verificades), es podran tenir en compte les dades corresponents a la DARI de l'any que es va obtenir l'autorització o llicència ambiental,

- en el cas que el canvi consisteixi en una disminució de la producció de residus perillosos i a la vegada comporti un increment substancial de la producció de residus no perillosos, s'haurà de considerar canvi no substancial sempre i quan el sumatori de tots el residus no s'incrementi per sobre del criteri establert per residus no perillosos.

- en el cas de gestors de residus, que incrementin la seva activitat fins a un 50 % (o sigui CNS segons el criteri de magnitud del canvi), no es tindran en compte els criteris de producció de residus.

- en el cas dels dipòsits controlats que incrementin la seva activitat de forma no substancial d'acord amb els criteris de dimensió no es tindran en compte els criteris de producció de residus.

- c) Pels dipòsits controlats, es considerarà canvi substancial:

- c.1) Un canvi en el condicionament dels residus aprovat en el projecte sempre que aquest comporti un increment superior al 25 % en la producció total de lixiviats.
- c.2) Un increment de la quantitat diària de residus a dipositar sempre que aquest increment comporti un augment de la generació diària de lixiviats superior al 30 %.

4) La qualitat i la capacitat regenerativa dels recursos naturals de les àrees geogràfiques que puguin ser afectades o limitacions derivades de les declaracions de zones d'especial protecció per a la capacitat i vulnerabilitat del medi.

Es pot considerar una modificació substancial l'increment de les emissions o de les immissions d'una activitat si pot produir un risc d'incompliment dels objectius de qualitat en zones que requereixen especial protecció d'acord amb la normativa vigent.

5) Pel que fa al grau de contaminació produïda, als recursos naturals emprats i, en particular, el consum d'aigua i energia i a la incorporació o augment en l'ús de substàncies perilloses

Atmosfera

1) En el cas d'augment de les emissions totals de l'activitat, incloent emissions vehiculades i emissions difuses, es considerarà un canvi substancial:

a) L'increment d'emissió màssica total per contaminant superior al 30 %, excepte si aquest augment suposa menys d'1 t/a de partícules o 15 t/a de Nox o 20 t/a de SO₂ o 1 kg/h de COT i el medi tingui capacitat per acceptar-ho.

b) L'increment d'emissió màssica total per contaminant inferior al 30 % si aquest augment supera les 10 t/a de partícules o 150 t/a de NO_x o 200 t/a de SO₂ o 10 kg/h de COT.

c) Si es generen nous contaminants que siguin metalls, contaminants orgànics persistents, substàncies amb frase de risc reglamentades per la normativa relacionada amb l'ús de dissolvents.

2) La disminució d'emissions per l'aplicació de mesures correctores, captacions i depuracions d'emissions difuses o canvi de procés es considerarà un canvi substancial en el cas que es generi algunes de les substàncies detallades a l'apartat c) anterior.

3) En instal·lacions de combustió que no es varia el combustible o es canvia a un combustible més net (segons la relació - carbó – fuel – fuelBIA - gas oil – biomassa- GLP - gas natural) el canvi serà substancial:

a) si en generació d'energia calorífica s'incrementa la potència en més de 17,4 MWt o en més de 8 MWt en Zones de Protecció Especial (ZPE),

b) Si en generació d'energia elèctrica s'incrementa la potència en més de 8 MWe o en més de 4 MWe en Zones de Protecció Especial (ZPE).

4) En instal·lacions de combustió que es canvia d'un combustible més net a un de menys net (segons la relació: gas natural- GLP - biomassa- gas oil –fuelBIAfuel –carbó) els criteris de canvi substancial seran els del punt 1.

5) En qualsevol dels dos supòsits anteriors, si l'augment de potència no supera el 25 % de la potència de totes les instal·lacions autoritzades es considerarà un canvi no substancial.

Aigua

En el cas d'augment dels nivells d'emissió, es considerarà un canvi substancial:

a) L'increment de cabal abocament superior a 50 m³/dia.

b) La presència en un abocament de substàncies prioritàries i substàncies perilloses prioritàries que es trobin recollides a la normativa en matèria de protecció d'aigües.

c) L'increment de substàncies prioritàries i substàncies perilloses prioritàries regulades per la normativa en matèria de protecció d'aigües sempre que l'increment de càrrega màssica sigui superior a 100 mg/h.

d) L'increment de càrrega contaminant d'altres substàncies diferents a les descrites anteriorment, sempre que l'increment de càrrega màssica sigui superior a 100 g/h.

e) L'aparició de nous focus emissors, llevat si es tracta d'aigües sanitàries.

En cas d'augment del consum d'aigua:

f) Un increment del consum superior a 7.000 m³/any provinents de fonts pròpies és un canvi substancial.

Llum

Es considera canvi substancial d'una l'activitat produït pel sector Llum, quan provoqui un increment de la il·luminació intrusa superior a 0,8 lux, amb afectació en zones de protecció alta i màxima envers la contaminació lluminosa, d'acord amb el Mapa de la protecció envers la contaminació lluminosa.

Emissions radioelèctriques

S'entendrà com a canvi substancial la introducció d'una modificació que comporti una incidència important en el medi receptor, inclosa la població.

Per a l'apreciació d'un canvi com a substancial s'empren els criteris següents:

- Increment de la PIRE respecte de l'autoritzada, de manera que s'incrementin les dimensions de les figures de protecció fixats a la normativa vigent sobre la matèria a Catalunya. Es considera també canvi substancial si la densitat de potència supera en un 50 % la mesurada anteriorment (el que equival a un increment del 22 % del nivell de camp elèctric).
- Instal·lació de tecnologies no recollides en la llicència ambiental que facin incórrer en algun dels supòsits de canvi establerts.
- Modificació de l'orientació o de la inclinació vertical dels sistemes radiants de cobertura autoritzats o instal·lació d'altres sistemes no autoritzats, que doni lloc a què en alguna direcció de radiació compresa dins de l'ample de feix a -3dB, ja sigui en el pla horitzontal com en el vertical, incideixi sobre una zona oberta d'ús continuat sense protecció d'edificacions d'un espai considerat sensible ubicat en un radi inferior o igual 50 metres al volant de la instal·lació de radiocomunicació.

6) El risc d'accident

En activitats subjectes a la legislació d'accidents greus es consideraran canvis substancials aquells canvis per causa interna de l'activitat que ho siguin a efectes de la legislació vigent en matèria d'accidents greus, d'acord amb els criteris fixats a tal efecte per l'òrgan competent en matèria de seguretat industrial.

7) L'acumulació de modificacions no substancials

Si com a conseqüència de petits canvis successius sobre una mateixa activitat s'assoleixen les magnituds considerades per a qualificar un canvi de substancial el centre o establiment haurà de sol·licitar la corresponent autorització o llicència ambiental.

Recomanacions sobre el contingut mínim de la documentació que acompanyi la comunicació de canvi no substancial que tingui efectes sobre les persones i el medi ambient.

Atmosfera

- a. Descripció i identificació dels processos, equips i instal·lacions afectats pel canvi que generen noves emissions o les modifiquen (vehiculades i difuses)
- b. Característiques del les emissions vehiculades i difuses, contaminants i mesures correctores associades que estiguin afectades pel canvi.
- c. El balanç dels contaminants per tal de justificar l'augment de les emissions totals de l'activitat i la metodologia de l'elaboració d'aquests balanç.

Aigua

- a. Dades del possible increment en el consum o abocament d'aigües i, si s'escau, acreditació de la disponibilitat del recurs.
- b. Declaració d'abocament.
- c. Dades dels nous focus emissors d'aigües residuals.
- d. Granges: pla de gestió de les dejeccions ramaderes del canvi, informat pel DAR

e. Dipòsits controlats o monodipòsits: si hi ha afeccions a noves lleres o s'incrementa la profunditat del vas, cal aportar estudi hidrogeològic i mesures correctores.

Residus

En el cas de tractar-se de canvis que afecten la producció de residus:

- Descripció dels canvis que produeixen un increment en la producció de residus,
- Indicar pels nous residus generats: la descripció, el codi CER, la producció anual (en t/a), el sistema i capacitat màxima d'emmagatzematge, la seva ubicació en un plànol i la destinació final.
- Indicar la producció anual (en t/a) de cadascun dels residus produïts, agrupant-los en peril·losos i no peril·losos, abans i després de la modificació plantejada (incloent els nous residus generats després de la modificació plantejada). Caldrà prendre com a referència (com a quantitats abans de la modificació) les quantitats indicades en l'autorització/licència ambiental inicial.

En el cas de tractar-se de canvis que afecten a gestors de residus:

- Descripció dels canvis que afecten la gestió dels residus a tractar (increment dels residus, increment de la capacitat de tractament, increment de la capacitat d'emmagatzematge dels residus abans de tractar,...)
- Indicar la capacitat de tractament anual (t/a) del conjunt de residus a tractar, abans i després de la modificació plantejada,
- Indicar la capacitat d'emmagatzematge (t) del conjunt de residus a tractar, abans i després de la modificació plantejada,

Millors tècniques disponibles

Descripció i identificació dels processos, equips i instal·lacions que generen l'increment d'emissions, a l'aire o a l'aigua, o de generació de residus peril·losos, amb indicació de si les pràctiques i tecnologies emprades es consideren MTD d'acord amb els documents de referència (BREF) de la UE que s'escaiguin.

Llum

Un informe de les característiques de la nova il·luminació exterior de l'activitat modificada que indiqui: la zona de protecció envers la contaminació lluminosa on s'ubica la instal·lació, les característiques de la llum, de les instal·lacions i dels aparells d'il·luminació, els sistemes de regulació horària, i la justificació d'ús en horari de nit, si escau.

Accidents greus

- Descripció general del canvi projectat.
- Descripció dels increments/reduccions de substàncies classificades d'acord amb la normativa vigent d'accidents greus que suposarà el canvi.
- Justificació de la no substancialitat del canvi d'acord amb els criteris fixats a tal efecte per l'òrgan competent en matèria de seguretat industrial i per comparativa amb la notificació d'accidents greus vigent.

Emissions radioelèctriques

- Descripció general del canvi projectat.
- Alçada de les antenes del sistema radiant.
- Diagrama de radiació indicant la potència isotròpica radiada equivalent (W) màxima en la direcció de màxima radiació, la inclinació mecànica més elèctrica i l'azimut de les antenes del sistema radiant. Si es tracta d'un emplaçament en el que operen diverses tecnologies (d'un o diversos operadors), indicar la PIRE total en les direccions màximes de radiació (en aquells casos en els que es donin les condicions per a tenir en compte l'aportació de més d'un transmissor en alguna direcció, i que són:
Que els azimuts divergeixin menys de 30º, i

La distància entre centre d'antena sigui menor d'1,5 m, i

La distància en planta sigui menor de 3 m.)

d) Dimensions de cada antena transmissora.

e) Descripció dels serveis prestats i les tecnologies utilitzades, amb indicació específica de les freqüència i potències a les que opera.

f) Plànol d'emplaçament indicant cota altimètrica corresponent (a escala 1:200)

g) Plànols en planta i alçat de la situació relativa a les edificacions habitades més properes en un radi de 100 metres respecte l'emplaçament. En aquests plànols caldrà dibuixar les figures de protecció corresponents (a escala 1:500).

h) Indicació del nivell de camp elèctric (V/m) i de la densitat de potència mesurats en els tres últims controls efectuats de la instal·lació per donar compliment a un tràmit reglamentari, o en el seu defecte aportació de tres mesures separades en un interval superior a 30 minuts entre les mateixes en un mínim de tres punts de mesura.

NÚM. 16
ORDENANÇA REGULADORA DEL MERCAT DE VENDA NO SEDENTÀRIA DE SANT JOAN DE LES
ABADESSES

CAPÍTOL I
DISPOSICIONS GENERALS

Article 1. Definició, objecte i àmbit d'aplicació

El mercat de venda no sedentària és aquell centre d'activitats comercials realitzades fora d'un establiment comercial permanent, de caràcter periòdic i exercides en instal·lacions desmuntables o transportables, incloent-hi els camions botiga, dins d'un perímetre autoritzat, que comprèn la venda al detall d'articles alimentaris, d'articles de simple ús i de brocanteria dins del marc de la legislació vigent.

Aquest Reglament és aplicable a la venda no sedentària que es realitza al mercat de marxants els diumenges al matí al municipi de Sant Joan de les Abadesses dins els espais de titularitat pública delimitats pel passeig Compte Guifré i plaça Major, sense perjudici dels que es puguin crear.

Les zones ocupables i la situació, nombre i distribució de les parades en el mercat del diumenge, seran les assenyalades en el plànol indicat en l'annex I d'aquesta ordenança.

El seu règim de funcionament es regeix pel principi de llibertat d'empresa i s'emmarca, entre altres raons d'interès general, en la protecció dels drets de les persones consumidores i de la salut pública, les exigències de la bona fe en les transaccions comercials i la protecció del medi ambient i de l'entorn urbà.

Article 2. Horaris i dies de celebració

L'activitat de venda en el mercat es duu a terme entre les 9 hores i les 14 hores de diumenge amb una periodicitat setmanal.

L'alcaldia o l'òrgan delegat competent pot autoritzar l'ampliació tant de dies com de l'horari si per raons turístiques, flux de públic o de persones o dies assenyalats ho considera convenient. A aquest efecte ha d'aprovar un calendari anual que reculli l'horari i els festius de cada any.

L'Ajuntament, consensuant-ho prèviament amb els representants dels marxants, pot modificar el lloc d'instal·lació i ampliar o reduir l'espai assignat al mercat. Sempre que l'Ajuntament, per raó d'interès general, vulgui fer ús d'aquesta facultat, ho ha de fer donant-ne compte, amb informació detallada, als titulars de les autoritzacions amb l'antelació suficient.

Per raons d'interès general, l'Ajuntament també pot cancel·lar la celebració del mercat de forma temporal o indefinida, avisant prèviament als paradistes i amb el consens dels representats dels marxants, sempre que sigui possible.

Article 3. Nombre màxim de parades i autoritzacions

El nombre màxim, total o parcial per especialitats, de parades i autoritzacions del mercat l'estableix l'Ajuntament, atenent els criteris següents:

1. El sòl públic disponible.
2. La varietat d'oferta comercial existent al mateix mercat i al municipi. Es poden establir percentatges de parades destinades a la comercialització de diferents productes, amb la finalitat d'assegurar una oferta comercial variada i racional.
3. Els condicionaments urbanístics i circulatoris.
4. Aspectes mediambientals.

L'Ajuntament podrà establir convenis amb entitats de caràcter social de la ciutat per autoritzar la seva presència al mercat amb una parada de venda.

Article 4. Competències Municipals

Són competències de l'Ajuntament:

- Atorgar les autoritzacions per a la venda no sedentària.
- Decidir el canvi d'ubicació del mercat, la fixació de l'horari de venda i la periodicitat.
- Gestionar directament els mercats o cedir-ne a un tercer, totalment o parcialment, la gestió, l'administració, la neteja dels emplaçaments o qualsevol altre servei propi del seu funcionament, sens perjudici de les seves responsabilitats amb relació a la seguretat i vigilància.
- Prendre les mesures necessàries per tal de millorar la seguretat viària al mercat i el seu entorn.
- Adoptar mesures eficaces a fi de preservar el medi ambient.
- Facilitar els mitjans i recipients idonis per a la neteja del mercat i la recollida selectiva dels residus.
- Designar el personal tècnic i administratiu responsable del control del mercat.
- Fixar el nombre d'autoritzacions de comerciants disponibles per a cadascuna de les modalitats establertes.
- Modificar motivadament el nombre d'autoritzacions de comerciants i parades, per motiu d'interès públic.
- Dirigir, impulsar i inspeccionar el servei del mercat. Cautelament, en cas d'infracció, es poden intervenir els productes exhibits pels comerciants, sens perjudici de les sancions corresponents.
- Exercir la potestat sancionadora.
- Posar en coneixement de l'administració competent les infraccions que no siguin de la seva competència.
- Exercir totes aquelles potestats i facultats administratives vinculades al mercat de marxants no atribuïdes expressament a cap altra administració pública.

CAPÍTOL II LLOCS DE VENDA

Article 5. Els llocs

Els llocs de venda seran ordinàriament fixos, entenen com a tals els que hagin obtingut la corresponent autorització municipal, d'acord amb el que disposa aquest reglament.

A l'acabament de l'horari de venda hauran de deixar la superfície ocupada i la zona d'influència totalment neta, les deixalles es dipositaran en bosses que es deixaran al costat del lloc on hi havia la parada, o en el lloc més proper que l'encarregat municipal determini; en cas contrari ho farà el servei municipal, que girarà el corresponent càrrec sense perjudici de la imposició de les sancions oportunes.

Article 6. Destinació dels llocs de venda

Els llocs de venda només podran expedir els gèneres i productes corresponents a la seva autorització, que haurà de ser exhibida de manera visible i permanent a la mateixa parada.

La variació del tipus de gènere i producte, requerirà de la corresponent autorització municipal, prèvia petició de l'interessat, i no es podrà fer fins que l'Ajuntament concedeixi la corresponent autorització.

Els espais ocupats per les parades no obstaculitzaran les entrades dels portals de les cases dels veïns, ni les dels establiments comercials.

Article 7. Activitat no autoritzada

L'Ajuntament no autoritzarà la venda d'aquells productes, especialment els alimentaris, que per la seva forma de presentació o per altres circumstàncies no compleixin les normes tecnicosanitàries exigides.

Article 8. Dimensions dels llocs de venda

Els llocs de venda podran tenir unes dimensions de 2 metres lineals, com a mínim, i de 12 metres, com a màxim. El fons màxim de les parades serà de tres metres mesurats des dels sortins de les veles. Entre cada lloc de venda existirà una separació de 0,5 metre lineal sense cap utilització. Els articles hauran d'exposar-se a una distància sòl no inferior a 80 cm., excepte aquells articles o mercaderies que que per les seves característiques especials en puguin ésser exceptuats.

CAPÍTOL III DE L'AUTORITZACIÓ

Article 9. Requisits per obtenir l'autorització per exercir la venda no sedentària

Per a l'exercici de l'activitat de venda no sedentària les persones físiques o jurídiques han de complir els requisits següents:

1. Quan es tracti de persona jurídica, cal que estigui legalment constituïda, inscrita en el registre corresponent i el seu objecte social ha d'incloure l'activitat que vol prestar.
2. Quan es tracti de comerciants extracomunitaris, han d'acreditar, a més a més, que estan en possessió dels permisos de residència i de treball que estableix la normativa específica vigent.
3. Cal estar donat d'alta de l'epígraf corresponent a l'impost sobre activitats econòmiques i estar al corrent del pagament de la tarifa o, en cas d'estar-ne exempt, estar donat d'alta en el cens d'obligats tributaris.
4. Cal estar donat d'alta al règim de la Seguretat Social que correspongui, tant el titular com els treballadors que aquest tingui contractats, i estar al corrent de les obligacions amb aquest organisme.
5. S'han de complir tots els requisits que estableixen les reglamentacions específiques per aplicar als productes que estiguin a la venda.
6. Cal disposar de la documentació que acredita que es compleix la normativa vigent sobre higiene i manipulació d'aliments, si s'escau, per a la venda dels productes que ho requereixin, segons les disposicions vigents.
7. S'ha de tenir assegurança de responsabilitat civil per una cobertura mínima de 300.000 euros.
8. Quan es tracti de cooperatives, s'ha d'acreditar que tots els socis treballadors estan adscrits en el mateix règim de la Seguretat Social (general o especial de treballadors autònoms), d'acord amb el que s'estableix en els estatuts socials de la cooperativa.
9. Si s'escau, cal disposar de la targeta de transport.
10. Estar al corrent en el compliment de les obligacions tributàries imposades per la normativa vigent i, en especial, estar al corrent de pagament de les obligacions tributàries municipals.

Article 10. Procediment de selecció

El procediment de selecció per atorgar les autoritzacions, així com per cobrir les vacants que es puguin produir entre les ja atorgades, no pot ser automàtic, s'ha de realitzar en règim de concurrència competitiva, amb la convocatòria pública prèvia i com a resultat d'un procediment basat en els principis de transparència, imparcialitat i publicitat.

A aquest efecte, l'Ajuntament ha d'aprovar, amb suficient antelació per a cada convocatòria d'atorgament d'autoritzacions, les bases corresponents, que han d'incloure els requisits i criteris d'adjudicació, així com el termini per resoldre el procediment, i indicar que si s'ultrapassa el termini sense que s'hagi dictat la resolució, aquesta s'entendrà desestimada.

Article 11. Acreditació dels requisits

La persona interessada ha de presentar una declaració responsable en què manifesti:

- Que compleix els requisits establerts a l'article 9. L'Ajuntament pot requerir la presentació dels documents que acreditin que es compleixen els citats requisits.
- Que està en possessió de la documentació que així ho acredita en el moment de l'inici de l'activitat.
- Que en mantindrà el compliment durant el termini de vigència de l'autorització.
- Que autoritza l'Ajuntament a fer les comprovacions necessàries amb relació al compliment de les obligacions tributàries i de la Seguretat Social, o a fer consultes telemàtiques als registres i arxius d'altres administracions i entitats públiques.

Article 12. Contingut de l'autorització

Les autoritzacions atorgades per l'Ajuntament han d'indicar:

- Les dades del titular i, si és el cas, de les persones autoritzades.
- El número de parada assignat.
- El lloc on es pot exercir l'activitat.
- Els productes autoritzats per a la venda.
- Els horaris i les dates en què es pot dur a terme l'activitat.
- La durada de l'autorització.
- Els metres lineals autoritzats.

Article 13. Durada de l'autorització

L'autorització per a l'exercici de la venda no sedentària té una durada mínima de cinc anys amb la finalitat de permetre l'amortització de les inversions i una remuneració equitativa dels capitals invertits i prorrogables expressament per períodes idèntics.

Durant la vigència de les autoritzacions, els titulars de les autoritzacions estan obligats a acreditar anualment davant l'Ajuntament que estan al corrent de les obligacions amb la Seguretat Social i amb l'Administració Tributària, i també de qualsevol altra obligació que els imposi l'Administració local, com ara el pagament de la corresponent taxa i tributs municipals, i que estan al corrent del pagament de l'assegurança de responsabilitat civil.

Article 14. Canvis d'ubicació, articles de venda i ampliacions

En funció de la disponibilitat de l'Ajuntament, els titulars de l'autorització poden presentar una sol·licitud de canvi en els articles de venda, canvi d'ubicació o ampliació, respectant el màxim de 12 metres.

La sol·licitud s'atendrà segons els criteris següents:

- Que la parada tingui característiques anàlogues amb altres parades adjacents del mercat o amb el comerç sedentari del mateix producte.
- Per inversions de millora de la parada (tendals, remolcs – botiga, camions – botiga i altres).
- Per proximitat d'espais buits.
- Per grandària de la parada (de menor a major). Si els interessats en l'ampliació són titulars d'una autorització de venda per a llocs d'igual superfície, es repartiran els metres per igual.
- No tenir faltes d'assistència injustificades.
- No tenir deutes vinculats al mercat.

Article 15. Taxes municipals

Els titulars dels llocs de venda i autoritzacions han de satisfer les taxes municipals que s'estableixen en l'ordenança fiscal vigent. El pagament de les taxes municipals a càrrec dels marxants amb lloc fix es realitzarà dins dels dos mesos del termini en voluntària que fixi anualment l'Ajuntament. Els rebuts que hagin estat domiciliats es carregaran a l'entitat financera corresponent. Els rebuts que no hagin estat fets efectius durant les dates esmentades seran cobrats per la via de constrenyiment amb el recàrrec previst a la Llei general tributària.

CAPÍTOL IV.

TRANSMISSIBILITAT, EXTINCIÓ I REVOCACIÓ DE L'AUTORITZACIÓ

Article 16. transmissió de l'autorització

L'autorització municipal és transmissible, amb la comunicació prèvia a l'Ajuntament, pel termini que resti de l'autorització o de la pròrroga, en els supòsits següents:

a) Per cessament voluntari del titular o la titular de l'activitat, sempre que hagi transcorregut un mínim de tres anys des que la va obtenir.

b) Per situacions sobrevingudes (com ara casos d'incapacitat laboral, malaltia o situacions anàlogues, acreditades degudament), a favor d'un parent de fins a tercer grau tant per afinitat com per consanguinitat o persona amb que es trobi lligat per anàloga relació d'afectivitat i convivència, en aquest últim cas acreditant la inscripció en el registre de parelles de fet del seu municipi o una convivència de dos anys, i a favor de l'empleat en les tasques de venda que estigui en correcta situació legal, que porti un mínim de cinc anys treballant en el mateix lloc de venda, sempre que reuneixi els requisits establerts a l'article 9.

c) Per mort del titular. En aquest cas, l'autorització podrà ser transmesa d'acord amb les disposicions testamentàries i successòries. El successor haurà de comunicar a l'Ajuntament, en el termini de 2 mesos, la mort del titular, adjuntant una còpia autoritzada del pertinent títol successori i presentar una sol·licitud perquè se li transmeti l'autorització. Quan puguin concórrer diversos interessats en la transmissió "mortis causa" s'acompanyarà amb la sol·licitud un escrit en el que manifestin la renúncia expressa del seu dret en favor de l'adquirent.

Article 17. Supòsits d'extinció de l'autorització

L'autorització municipal s'extingeix i no dóna dret a indemnització ni a compensacions de cap mena, en els supòsits següents:

- Per renúncia expressa i escrita formulada pel titular.
- Per no pagar la taxa corresponent.
- Per pèrdua d'alguna de les condicions exigides per gaudir de l'autorització establertes a l'article 9 d'aquest Reglament.
- Pel compliment del termini.

CAPÍTOL V.

DE L'EXERCICI DE LA VENDA

Article 18. Exercici de la venda

Al titular de la parada se li lliura una identificació o carnet de venda on consta el nom del mercat, el número de l'autorització, la ubicació i els metres de la parada, el nom del titular (i una fotografia en el cas de persona física), els productes concrets per a la qual és vàlida l'autorització i

el dia de venda. Aquest distintiu ha de ser exhibit de manera visible i permanent a la parada de venda.

Queda prohibida qualsevol mena de publicitat acústica emesa per aparells amplificadors o similars. S'exceptua d'aquesta prohibició els venedors de discos compactes, sempre que el volum no sobrepassi els 65 dB que estableix l'Ordenança reguladora del soroll i les vibracions de Sant Joan de les Abadesses en l'Annex 1 (Qualitat acústica del territori. Mapes de capacitat).

No es podran col·locar, en els tendals ni marquesines dels llocs de venda, mercaderies o productes que puguin representar algun perill per als vianants, obstaculitzar el pas o dificultar la visibilitat dels passadissos. Els articles exposats o a la venda han d'estar dins del perímetre autoritzar i no poden sobrepassar-lo sota cap concepte.

Els marxants han de mantenir el lloc de venda i el seu entorn en perfectes condicions de neteja durant la celebració i en finalitzar el mercat.

Tots els marxants, en finalitzar el mercat, han de recollir totes les deixalles de la seva activitat i dipositar-les en els contenidors o punts de recollida distribuïts a diferents punts del mercat.

Article 19. Horaris de muntatge i desmuntatge de les parades

El muntatge s'ha de dur a terme com a màxim 3 hores abans de l'inici de la venda i el desmuntatge ha de finalitzar obligatòriament a les 15 hores, i no pot començar abans de les 14 hores.

Només dins d'aquestes franges horàries els vehicles dels comerciants poden tenir accés al mercat per carregar i descarregar, operacions que cal fer amb la màxima celeritat possible.

En cas d'inclemència climatològica, i amb l'autorització prèvia del responsable del mercat, es permet una certa flexibilitat en l'aplicació d'aquesta norma.

Article 20. Vehicles autoritzats

Es prohibeix aparcar els vehicles al costat de la parada. Si un paradista necessita aparcar el vehicle al costat de la parada per poder emmagatzemar-hi els productes, ha de demanar l'autorització per fer-ho a l'Ajuntament. Cal que aporti, a més, l'autorització que indiqui que pot vendre directament a través del vehicle i la fitxa tècnica del vehicle.

CAPÍTOL VI.

DELS TITULARS DE LES AUTORITZACIONS

Article 21. Titulars de les parades

Tenen la consideració de titulars les persones que obtinguin l'autorització que expedeix l'Ajuntament.

Els titulars de les autoritzacions han d'exercir directament i personalment l'activitat comercial. També la poden exercir en nom seu el cònjuge, o la parella de fet acreditada per qualsevol mitjà, els parents dins el segon grau de consanguinitat o afinitat, i els assalariats. Tots han d'estar donats d'alta a la Seguretat Social en el règim que correspongui. Aquestes persones estan obligades a utilitzar les instal·lacions del titular i vendre la mateixa mercaderia.

En cas que l'autorització s'atorgui a una persona jurídica, si aquesta està integrada per més d'una persona física, és necessari justificar documentalment la relació jurídica existent entre el titular i la persona física que exerceix l'activitat.

Ningú pot acumular la titularitat de més d'una autorització en el mateix mercat i dia.

Els titulars de les autoritzacions han d'exercir la seva activitat de venda amb estricta subjecció a les condicions de l'autorització atorgada.

En el cas de les cooperatives, només s'atorga una autorització, a nom del cooperativista que ha d'exercir la venda.

Article 22. Drets i obligacions

a) Els titulars de les parades tenen els drets següents:

1. Utilitzar el domini públic assignat per exercir la venda no sedentària.
2. Rebre per part de l'Ajuntament, si s'ha sol·licitat prèviament, la informació actualitzada de tots els aspectes que modifiquin o afectin la venda.
3. Vendre directament a través del vehicle adaptat, que substitueix la parada, sempre amb l'autorització corresponent.
4. Elaborar els productes en la mateixa parada, en cas d'activitat artesanal expressament autoritzada.
5. Obtenir autorització per tal de no assistir al mercat durant un període de 4 dies per causa justificada, però sense quedar exempts del pagament de les taxes corresponents.
6. Sol·licitar un canvi d'ubicació o una ampliació del lloc d'acord amb el que s'estableix a l'article 14.
7. Transmetre l'autorització en els casos autoritzats d'acord amb el que s'estableix a l'article 16.
8. Nomenar representants i constituir entitats de representació.
9. Promoure i impulsar comercialment el mercat, així com adoptar mesures que tendeixin a incrementar-ne la qualitat i la competitivitat.

b) Els titulars de les parades tenen les obligacions següents:

1. Complir les instruccions del personal autoritzat de l'Ajuntament.
2. Desenvolupar l'activitat dins l'horari i el calendari i amb la continuïtat que hagi acordat l'ens local, sense interrupcions injustificades.
3. Complir les condicions de seguretat i higiene que estableix aquest Reglament i la normativa general i sectorial específica amb relació a les instal·lacions, equips i productes a la venda.
4. Respectar la distància entre parades de 0,5 metres.
5. Facilitar l'accés i la informació als inspectors i als òrgans competents de control.
6. Col·locar preus en tots els productes. El preu de venda al públic s'ha de fer constar precedit de la sigla PVP i s'ha d'indicar de forma inequívoca, fàcilment identificable i clarament llegible.
7. Indicar en el preu la quantitat total que el consumidor ha de satisfer, amb impostos inclosos. Els descomptes s'han de mostrar amb claredat i de manera diferenciada.
8. Donar el pes i la mesura exactes. Aquestes operacions s'han d'efectuar sempre a la vista del públic.
9. Situar les balances de manera que els consumidors puguin veure perfectament el pes i el preu dels productes, i l'import de la compra.
10. Cal posar a l'abast de l'encarregat municipal de control dels mercats de venda no sedentària els instruments corresponents de pesada i mesura, segons el sistema mètric decimal, ja que l'encarregat municipal de control ha de poder comprovar aquests instruments.
11. Mantenir net l'espai de venda durant el transcurs de l'activitat.
12. Col·laborar amb els serveis de neteja per agilitar la recollida dels residus. S'ha de netejar completament l'espai que ha ocupat la parada un cop ha finalitzat l'activitat, i dipositar les deixalles en els punts i contenidors que s'han instal·lat a aquest efecte. Cal separar selectivament les diferents fraccions: de paper i cartró, de plàstics i orgànica.
13. Vestir de manera neta i acurada i mantenir un tracte correcte amb els altres comerciants, amb els treballadors municipals i amb el públic en general.
14. Exercir l'activitat de venda ininterrompudament durant els períodes de la seva concessió, amb la deguda correcció i d'acord amb l'horari del mercat.
15. Les persones físiques titulars de l'autorització estan obligades a exercir personalment l'activitat econòmica. També la poden exercir en nom seu el cònjuge, o parella de fet acreditada per qualsevol mitjà, els parents dins el segon grau de consanguinitat o afinitat, i els assalariats. Tots han d'estar donats d'alta a la Seguretat Social en el règim que correspongui.

16. Satisfer les taxes i els tributs municipals que corresponguin.
17. Estar al corrent del pagament d'impostos, tenir la llicència fiscal, estar donats d'alta a la Seguretat Social i estar al corrent de les obligacions amb la Seguretat Social i del pagament de l'assegurança de responsabilitat civil.
18. Exhibir en un lloc visible la targeta d'autorització o el distintiu atorgat per l'Ajuntament.
19. Tenir fulls oficials de reclamació/denúncia, posar-los a disposició dels clients i col·locar en un lloc visible el rètol oficial de la Generalitat de Catalunya que assenyala que es disposa de fulls de reclamació.
20. Exhibir la mercaderia de taulell endins.
21. No es poden exhibir en cap cas els productes de venda sobre el terra o paviment, i cal situar-los a una alçada no inferior a 80 centímetres.
22. Respectar i obeir les indicacions i recomanacions dictades pel personal municipal encarregat del control del mercat, la Policia Municipal i la resta de personal auxiliar o subaltern.
23. Comunicar a l'Ajuntament les absències previstes amb anterioritat, incloses les vacances.
24. Els titulars que venguin roba o altres articles que els compradors s'han d'emprovar, han d'habilitar a l'interior o darrere de cadascuna de les parades els emproadors necessaris que, a més a més, han de ser tancats.
25. Els titulars de les autoritzacions per a la venda de productes de qualsevol mena que puguin corroir, deteriorar, tacar o perjudicar de qualsevol altra manera el paviment, estan obligats a col·locar una protecció de material impermeable entre el terra i els elements de la instal·lació.
26. Mantenir les parades en un estat de conservació adequat.
 2. Reparar els desperfectes que causin a la via pública, les voreres, l'enllumenat, els arbres, la jardineria i el mobiliari urbà en general.
 3. Respondre dels danys que es derivin de l'exercici de l'activitat.

Article 23. Vacances i dies d'absència

Tots els titulars de llocs de venda poden disposar d'un període de fins a un mes a l'any en concepte de vacances, sempre que ho comuniquin a l'Ajuntament amb antelació, sense que aquesta excedència els eximeixi de pagar el semestre complet.

Quan el titular de la parada no pugui portar a terme l'activitat per malaltia o per vacances, ha de notificar a l'Ajuntament aquesta circumstància i el nom de la persona que exercirà l'activitat.

CAPÍTOL VII.

PERSONAL RESPONSABLE DEL MERCAT

Article 24. L'assentador/a municipal

L'Ajuntament designarà l'assentador/a que li correspondrà el control del mercat i l'adopció en cada cas de les mesures convenients per al millor desenvolupament i servei del mercat.

Article 25. Funcions de l'assentador/a municipal

Correspondrà a l'assentador/a municipal:

1. El control i el registre de titulars d'autoritzacions i del personal venedor.
2. Situar els venedors en els seus llocs de venda.
3. Resoldre les incidències que puguin sorgir en la instal·lació i transcurs del mercat.
4. Resoldre les incidències que afectin l'ordre sanitari i la disciplina del mercat.
5. Vigilar la neteja del mercat.
6. Disposar de les mesures necessàries per al seu bon desenvolupament del mercat.

Article 26. Vigilància, gestió i control durant la celebració del mercat

Correspon a l'Ajuntament exercir la gestió, administració, vigilància, inspecció i supervisió i control de la neteja del mercat.

sigui procedent, pot adoptar les mesures cautelars necessàries, incloses la immobilització i el decomís de la mercaderia.

Aquestes mesures són independents de les sancions que correspongui imposar.

En el cas d'infracció que pugui afectar la seguretat dels productes alimentaris posats a la venda, les autoritats encarregades del control han d'adoptar les mesures necessàries amb la finalitat de controlar-ne el risc per a la salut.

L'Ajuntament designa el personal del mercat, a qui li correspon el control del mercat.

També li correspon situar els comerciants als seus respectius llocs de venda, resoldre les incidències que puguin sorgir en la instal·lació del mercat i el transcurs de la seva activitat, i en tot allò que es refereix a l'ordre, la disciplina i la neteja. És l'encarregat de disposar les mesures necessàries

per al bon funcionament del mercat, i donar compte dels fets i incidències a l'òrgan competent.

La vigilància de la zona del mercat correspon a la Policia Municipal, que també pot actuar en tasques de control de mercat, en col·laboració amb el personal del mercat.

Correspon a la inspecció sanitària examinar les condicions sanitàries dels articles d'alimentació destinats a la venda i ordenar el decomís dels productes en condicions deficientes.

Qualsevol altra inspecció, degudament acreditada, també pot efectuar controls sobre els àmbits de les seves competències sectorials, amb relació a l'activitat comercial dels marxants en el mercat.

Els paradistes són els responsables de la vigilància dels seus llocs de venda i dels béns exposats durant les hores d'obertura al públic. L'Ajuntament no es fa responsable dels danys que puguin sofrir les instal·lacions, ni del deteriorament o furt d'objectes.

En cap cas l'Ajuntament té responsabilitat subsidiària en els casos de mal servei, males condicions dels aliments o altres.

CAPÍTOL VIII.

DE LA REPRESENTACIÓ DELS MARXANTS

Article 27. La comissió del mercat de Sant Joan de les Abadesses

En el cas que sigui necessari, es crearà una comissió del mercat, la qual estarà formada, com a mínim, pel regidor/a responsable del mercat, l'assentador/a municipal i representants dels marxants del mercat. Tindrà una finalitat consultiva i es reunirà a petició de qualsevol dels seus membres. La seva missió serà el seguiment i control de la marxa del mercat.

Les associacions de marxants legalment constituïdes representaran els venedors en l'esmentada Comissió, així com col·laboraran amb l'Ajuntament en tot allò que estigui relacionat amb el mercat per tal d'aconseguir un millor control i funcionament.

CAPÍTOL IX.

RÈGIM SANCIONADOR

Article 28. Tipus d'infraccions

a) Les infraccions comeses pels titulars dels llocs de venda es qualifiquen de lleus, greus i molt greus.

Les infraccions prescriuen:

- Lleus, als sis mesos.
- Greus, als dos anys.

- Molt greus, als tres anys.

A l'efecte del còmput del termini de prescripció, aquest es considera iniciat a partir de la data que es comet la infracció. En el cas d'infraccions continuades es té en compte la data de finalització de l'activitat il·lícita.

b) Tenen consideració d'infraccions lleus:

1. El comportament que produeixi molèsties al públic o a altres paradistes i el contrari als bons costums i a les normes de convivència dins el recinte del mercat.
2. No tenir en lloc visible la identificació o el distintiu de la parada.
3. La negligència a dipositar de manera correcta els embolcalls i productes excedents de l'activitat.
4. L'ocupació per part de la parada de més espai de l'autoritzat i l'exposició de mercaderies fora del lloc assignat.
5. No tenir a disposició del públic els fulls oficials de reclamació.
6. No exhibir els preus de venda al públic de les mercaderies.
7. No tenir la documentació relativa a la parada a disposició dels agents de l'autoritat que la requereixin.
8. Realitzar operacions de pesada i mesura fora de la vista del públic.
9. L'incompliment de qualsevol de les disposicions que conté aquest Reglament que no tinguin el caràcter de greus o molt greus.

c) Tenen consideració d'infraccions greus:

1. La reincidència d'infraccions lleus en el període d'un any. Es considera que hi ha reincidència quan es comet, en el termini d'un any, dues o més infraccions, quan així és declarat per infracció ferma.
2. L'incompliment dels horaris de descàrrega, venda i desmuntatge de les parades o dificultar l'accés habitual dels vehicles.
3. La manca de neteja del lloc reservat i el seu entorn, tant mentre es realitza la venda com un cop finalitzat el mercat i retirades les instal·lacions.
4. La negativa o la resistència a subministrar dades o a facilitar la informació que pugui requerir el personal autoritzat amb vista al compliment de les funcions d'informació, investigació i inspecció en les matèries objecte d'aquesta ordenança, com també el fet de subministrar informació inexacta.
5. La manca de respecte o consideració cap als clients, altres venedors, assentador municipal o altres funcionaris que prestin serveis en el mercat.
6. La inobservança de les instruccions que, discrecionalment i pel bon funcionament del mercat, doni el personal del mercat.
7. L'actuació expressa que provoqui danys a béns públics o privats.
8. L'ocupació o el dipòsit de materials en els espais previstos com a pas entre parades laterals.
9. La manca de condicions higienicosanitàries dels llocs de venda, dels manipuladors, dels vehicles de transport d'aliments, així com dels productes i aliments posats a disposició del consumidor.
10. La venda de productes no inclosos en l'autorització corresponent.
11. Llençar brossa o deixalles de qualsevol mena fora dels espais habilitats.
12. La modificació de la configuració, grandària i ocupació de la parada sense autorització del personal del mercat o sense ajustar-se a les condicions d'aquesta.
13. No tenir a disposició del personal d'inspecció les factures i els comprovants de compra dels productes que es posen a la venda.
14. Les infraccions a la normativa vigent en matèria comercial, de seguretat i alimentària.
15. La música o qualsevol mena de difusió de sons per megafonia, a excepció de les parades específicament destinades a la venda d'articles o complements musicals, sempre que no s'excedeixin els decibels permesos.
16. La connivència amb la venda il·legal.
17. Circular amb el vehicle fora de l'horari autoritzat.

18. El canvi d'emplaçament sense autorització.

d) Tenen consideració d'infraccions molt greus:

1. La reincidència d'infraccions greus en el període d'un any. Es considera que hi ha reincidència quan es comet, en el termini d'un any, dues o més infraccions, quan així és declarat per infracció ferma.
2. El fet de subministrar informació o documentació falsa.
3. L'ocupació del lloc de venda per persones diferents de les que figuren en l'autorització municipal.
4. Les baralles amb empentes o cops dins el recinte del mercat.
5. El sotsarrendament o cessió de part o de la totalitat de l'espai autoritzat.
6. Tenir menors, en edat d'escolaritat obligatòria, treballant a la parada.
7. La resistència, la coacció o la represàlia, o la temptativa de fer-ne, contra els funcionaris facultats per a l'exercici de la funció d'investigació, de vigilància o d'inspecció en les matèries objecte d'aquest Reglament.
8. Per no ocupar el lloc de venda sense causa justificada durant 8 dies de mercat seguits o de manera alternada en el període d'un any. En aquests casos, no es comptabilitzen els dies que per inclemències meteorològiques l'ocupació del mercat sigui inferior al 50% dels llocs de venda.
9. La utilització de l'autorització per part de persones diferents a les autoritzades.
10. Les infraccions per frau, adulteració o engany.
11. No atendre les directrius del Pla d'Emergència en el cas que aquest s'activés.
12. Exercir l'activitat sense autorització municipal.
13. Donar-se de baixa, el titular o els treballadors que aquest tingui contractats, del règim de la Seguretat Social durant la vigència de la llicència.
14. Donar de baixa l'assegurança de responsabilitat civil durant la vigència de la llicència segons l'import establert en l'article 9 d'aquest Reglament.
15. No satisfer els tributs que les ordenances municipals estableixen per aquest tipus de venda.
16. La variació de l'emplaçament del lloc de venda sense autorització.
17. Qualsevol supòsit de traspàs o lloguer de llocs de venda amb infracció del que disposa l'article 16.

Article 29. Procediment sancionador

El procediment per a la imposició de les sancions determinades en aquest reglament ha d'ajustar-se al que estableixen les normes i els principis del procediment administratiu sancionador establerts per la legislació sobre el procediment administratiu comú i per la normativa catalana sobre el procediment sancionador.

Article 30. Sancions

Les sancions que es poden imposar consisteixen en multes pecuniàries i en la suspensió o revocació absoluta de l'autorització.

Les sancions lleus poden ser sancionades amb Infraccions lleus:

1. Advertiment escrit
2. Multa de fins a 750 €

Les sancions greus poden ser sancionades amb Infraccions greus:

1. Suspensió de l'autorització de fins a 6 mesos
2. Multa de fins a 1.500 €

Les sancions molt greus poden ser sancionades amb Infraccions molt greus:

1. Revocació de l'autorització
2. Suspensió de l'autorització de fins a 12 mesos.

3. Multa de fins a 3.000 €

Les infraccions a aquest reglament poden ser sancionades, alternativament a la sanció pecuniària o conjuntament amb aquesta, amb la retirada temporal o definitiva de l'autorització municipal.

La revocació de la llicència implica no concedir cap llicència nova al seu titular durant un període de 10 anys.

La potestat sancionadora per a les infraccions tipificades en aquest Reglament correspon a l'Alcalde, sense perjudici de la seva delegació en altres regidors de conformitat amb la normativa de règim local.

Article 31. Mesures administratives

Mitjançant acord motivat es poden adoptar les mesures provisional imprescindibles pel normal desenvolupament del procediment, per evitar la comissió de noves infraccions o per assegurar el compliment de la sanció que pogués imposar-se.

Aquestes mesures poden consistir en qualsevol de les previstes en la normativa general o sectorial aplicable a cada cas i han de ser proporcionades a la naturalesa i a la gravetat de la infracció.

Entre aquestes mesures hi figuren:

- La intervenció dels productes exhibits, com a acció de cautela i prevenció de riscos amb relació a la salut de les persones.
- El cessament immediat de l'activitat de venda no sedentària quan s'exerceixi sense disposar de la preceptiva autorització.

La imposició de les sancions que corresponguin en aplicació d'aquest Reglament no exonera a la persona infractora de l'obligació de reparar els danys o perjudicis causats. L'Ajuntament pot reparar els danys o perjudicis causats, a càrrec de la persona o persones responsables de la infracció, rescabament-se de les despeses que comporti aquesta reparació subsidiària.

Article 32. Graduació de les sancions

L'aplicació de la sanció es gradua tenint en compte les circumstàncies següents:

1. L'esmena dels defectes derivats de l'incompliment d'aquestes normes, sempre que d'aquest incompliment no se n'hagin derivat perjudicis directes a tercers.
2. La reincidència quan no sigui determinant de l'infracció.
3. El grau d'intencionalitat.
4. El nombre de consumidors i usuaris afectats.
5. La quantia del benefici il·lícit.
6. La situació de predomini de l'infractor al mercat.

A l'efecte de la reincidència no s'hi computen els antecedents infractors cancel·lats.

DISPOSICIONS FINALS

PRIMERA.- Es faculta a la Junta de Govern Local per actualitzar i revisar els aspectes puntuals que afectin a horaris i dies de celebració del mercat, així com els horaris de muntatge i desmuntatge de les parades.

SEGONA.- Aquesta Ordenança entrarà en vigor un cop s'hagin realitzat els tràmits del procediment d'aprovació d'ordenances establert en els articles 49 i 70.2 de la Llei 7/1985, de 2 d'abril, reguladora

de les bases del règim local, i en els articles 65 i 66 del Decret 179/1995, de 13 de juny, pel qual s'aprova el Reglament d'obres, activitats i serveis dels ens locals.”

Aquesta ordenança entrarà en vigor el dia següent de la seva publicació íntegra al Butlletí Oficial de la Província de Girona.

ANNEX 1

MAPA DE DELIMITACIÓ DEL MERCAT DE VENDA NO SEDENTÀRIA DE SANT JOAN DE LES ABADESSES

NÚM. 17
ORDENANÇA GENERAL DE SUBVENCIONS

TÍTOL I
DISPOSICIONS GENERALS

Article 1. Concepte de subvenció i àmbit d'aplicació

S'entén per subvenció, als efectes d'aquesta ordenança, qualsevol disposició dinerària efectuada per l'Ajuntament a favor de persones públiques i privades, que compleixi els següents requisits:

- a) Que el lliurament es faci sense contraprestació directa dels beneficiaris.
- b) Que el lliurament estigui subjecte al compliment d'un determinat objectiu, l'execució d'un projecte, l'execució d'una activitat, l'adopció d'un comportament singular, ja efectuats o per efectuar, o la concurrència d'una situació, en el benentès que el beneficiari haurà de complir les obligacions materials i formals que se'n derivin.
- c) Que el projecte, l'acció o la conducta o la situació finançada tingui per objecte el foment d'una activitat pública, o d'interès social o de promoció d'una finalitat pública.

Article 2. Supòsits exclosos.

1. Aquesta Ordenança General no s'aplicarà en els següents casos:

- a) Subvencions impròpies regulades per la legislació tributària o sectorial aplicable.
- b) Cànon o subvencions atorgades al concessionari d'un servei públic que rep contraprestació del funcionament del servei.
- c) Les cessions d'ús de béns immobles a ens públics i privats.
- d) Els ajuts o auxilis per atendre necessitats peremptòries que satisfacin finalitats de caràcter social.
- e) Subvencions concedides per altres Administracions en les quals l'Ajuntament actuï com a simple intermediari.
- f) Aportacions de l'Ajuntament previstes estatutàriament o en un acord d'adhesió, destinades a finançar globalment les activitats dels ens receptors quan aquests siguin organismes autònoms, entitats públiques empresarials, consorcis, mancomunitats, fundacions, associacions, etc., en les quals estigui representat l'Ajuntament i es facin aportacions econòmiques anualment per finançar els seus pressupostos.
- g) Quotes a favor de les associacions a què es refereix la disposició 5ª de la Llei 7/1985 reguladora de les Bases de Règim Local.
- h) Subvencions als grups polítics representats a la Corporació per atendre les seves despeses de funcionament.
- i) Premis que s'atorguin sense la prèvia sol.licitud del beneficiari.

2. Aquesta Ordenança General només tindrà caràcter supletori, respecte de la corresponent normativa específica, en els següents casos:

- a) Subvencions concedides o finançades amb Fons Europeus o d'altres Administracions Públiques, que es regiran en primer lloc per la normativa o condicions establertes per l'Administració que financii, total o parcialment, la subvenció.

En cas que la normativa esmentada no reguli la forma d'atorgament de la subvenció, s'aplicarà aquesta ordenança general.

b) Subvencions imposades en virtut de norma legal, que es regiran en primer lloc per aquesta.

Article 3. Règim Jurídic.

El marc legal pel qual es regiran les subvencions està constituït per:

- a) La Llei estatal 38/2003, de 17 de novembre, General de Subvencions (d'ara endavant LGS).
- b) La legislació bàsica de l'Estat reguladora de l'Administració local (art. 72 de la Llei 7/1985, de 2 d'abril reguladora de les Bases de Règim Local i arts. 189.2 i 214.2 de la Llei reguladora de les Hisendes Locals, text refós aprovat per Decret Legislatiu 2/2004, de 5 de març).
- c) La legislació de la Comunitat Autònoma (art. 239 i 240 del Text Refós de la Llei Municipal i de Règim Local de Catalunya aprovat pel Decret Legislatiu 2/2003, de 28 d'abril de 2003 i art 118 a 129 del Reglament d'obres, activitats i serveis dels ens locals aprovat pel Decret 179/1995, de 14 de juny).
- d) Normativa europea (Tractat de la Unió Europea, art. 92 i 93).
- e) L'Ordenança General de Subvencions.
- f) Les Bases d'Execució del Pressupost.
- g) Bases reguladores de l'atorgament de subvencions que, en cada cas, s'aprovin.

Article 4. Caràcter de les subvencions.

1. Les subvencions regulades per aquesta Ordenança General tenen caràcter voluntari i eventual, són lliurament revocables i reduïbles en tot moment, no generen cap dret a l'obtenció d'altres subvencions en anys posteriors (excepte en cas que s'hagin concedit amb el caràcter de despeses plurianuals) i no es poden al·legar com a precedent.

2 . Les subvencions estan afectes al compliment de la finalitat d'interès general a què es condicioni l'atorgament i tenen caràcter no devolutiu, sense perjudici del reintegrament inherent a l'incompliment de les condicions i càrregues imposades en l'acte de concessió.

3. En qualsevol cas, l'Ajuntament i les entitats que en depenen quedaran exempts de qualsevol responsabilitat civil, mercantil, laboral o de qualsevol mena derivada de les actuacions a què quedin obligades les persones o entitats subvencionades.

Article 5. Finalitat de les subvencions.

1. Les subvencions hauran de finançar inversions o activitats d'interès públic o social.

2. Les subvencions es poden destinar a alguna de les següents finalitats:

- a) Finançament d'instruments de col·laboració interadministrativa en la prestació d'activitats i serveis d'interès municipal.
- b) Finançament d'inversions o activitats, dins del terme municipal, que coadjuvin en serveis de competència de l'Ajuntament, responguin a necessitats socials o fomentin els interessos generals del municipi.
- c) Premis científics, literaris, artístics o similars, i beques per a estudis o investigacions.

- d) Per raons de solidaritat, ajudes a països o zones deprimides o a causa de calamitats públiques, encara que sigui fora del territori del terme municipal i de l'Estat Espanyol.

Mitjançant bases específiques es podran regular peculiaritats en els procediments de concessió i gestió, control financer i reintegrament, i sancions relatives a subvencions de cooperació internacional.

3. Queden prohibides les subvencions que responguin a criteris de mera liberalitat, que es consideraran nul·les.

TITOL II

PROCEDIMENT I GESTIÓ DE LES SUBVENCIONS

Article 6. Principis generals.

La gestió de les subvencions a què es refereix aquesta Ordenança General s'efectuarà d'acord amb els principis següents:

- a) Publicitat, transparència, concurrència, objectivitat, igualtat i no discriminació.
- b) Eficàcia en el compliment dels objectius fixats per l'Administració atorgant.
- c) Eficència en l'assignació i utilització dels recursos públics.

El procediment ordinari de concessió de les subvencions serà la concurrència competitiva, sens perjudici de l'aplicació dels procediments de concessió directa en els termes previstos a la Llei 38/2003 de 17 de novembre (LGS) i a l'article 10 d'aquesta ordenança.

Article 7. Quantia de les subvencions.

1. L'import de la subvenció, sumat en el seu cas al de les subvencions concedides amb la mateixa finalitat per altres Administracions públiques i a d'altres ingressos i recursos que es puguin percebre, no podrà ultrapassar el cost de l'obra o activitat subvencionada.

2. Com a regla general l'import de la subvenció no ultrapassarà el 50 % del cost de la inversió o l'activitat subvencionada. En els casos en què s'ultrapassi aquest límit, s'haurà de justificar la necessitat de fer-ho en l'expedient.

Article 8. Consignació pressupostària.

Les subvencions tindran la consideració de despeses públiques i la seva efectivitat quedarà condicionada a l'existència de crèdit pressupostari adequat i suficient.

Article 9. Concessió mitjançant concurrència competitiva.

1. La concurrència competitiva, mitjançant el sistema de concurs, és la forma ordinària de concessió de les subvencions.

2. Conjunta o prèviament a la convocatòria del concurs, s'hauran d'aprovar i publicar les corresponents Bases específiques.

3. L'anunci de la convocatòria detallarà els elements essencials de les bases específiques per les quals es regeixi el concurs.

4. En el concurs s'examinaran conjuntament, en un sol procediment, totes les sol.licituds presentades dintre del termini establert, i es resoldrà en un únic acte administratiu a favor de la sol.licitud o sol.licituds que compleixin els requisits previstos a les Bases específiques i obtinguin, al mateix temps, una major puntuació en aplicació dels criteris de valoració fixats a les mateixes Bases.

5.-L'òrgan competent per a la concessió podrà, discrecionalment, deixar desert el concurs o no esgotar l'import total previst o el crèdit disponible de la corresponent partida pressupostària o de les seva bossa de vinculació. No podran atorgar-se subvencions per quantia superior a la que es determini en la convocatòria.

6. Les bases reguladores de la concessió de les subvencions determinaran els òrgans competents per a l'ordenació, instrucció i resolució del procediment de concessió de la subvenció.

Article 10. Concessió directa.

1. Les subvencions podran atorgar-se directament, no essent preceptives ni la concurrència competitiva ni la publicitat, en els següents casos:

- a) Quan estiguin consignades nominativament en el Pressupost general de l'Ajuntament.
- b) Subvencions l'atorgament o la quantia de les quals vingui imposada a l'Administració per una norma de rang legal.
- c) Subvencions per remeiar situacions d'emergència o d'urgència quan aquestes situacions siguin incompatibles amb el tràmit de publicitat.
- d) Amb caràcter excepcional aquelles altres subvencions en les quals s'acreditin raons d'interès públic, social, econòmic o humanitari, o d'altres degudament justificades que dificultin la seva convocatòria pública.

2. Normalment la concessió directa es formalitzarà en un conveni.

En el corresponent conveni o, en el seu cas, en la resolució de concessió es fixaran, a més del beneficiari i quantia de la subvenció, l'objecte, el termini i la forma de justificació.

Article 11. Sol.licituds.

Les sol.licituds hauran de formalitzar-se mitjançant un model normalitzat, i es dirigiran, dins els terminis establerts, a l'Alcalde-President de l'Ajuntament i s'hauran de presentar al Registre General de l'Ajuntament.

Les sol.licituds hauran d'expressar necessàriament:

- 1. Identificació: nom, domicili social, NIF i telèfon de qui subscriu la sol.licitud i del caràcter amb què ho fa.
- 2. Identificació de qui ha de ser el beneficiari.
- 3. Memòria de la inversió o activitat a subvencionar.
- 4. Manifestació expressa de l'acceptació de la subvenció en cas d'atorgar-se, així com de les condicions i compromís de portar a terme l'activitat prevista.

5. Compromís de complir les condicions de la subvenció.

6. En el cas que la condició de beneficiari recaigui en una agrupació de persones físiques o jurídiques o col·lectius sense personalitat jurídica, en la sol·licitud caldrà detallar la relació nominal, amb l'acceptació expressa, de les persones que integren el projecte; les dades personal/s del/s representant/s del col·lectiu (nom, cognoms, NIF, domicili de notificacions, telèfon, adreça electrònica, etc.) i una declaració responsable del representant d'estar facultat per actuar en el seu nom i de no trobar-se inhabilitat per contractar amb les Administracions Públiques.

7. Dades d'un compte bancari mancomunat, amb almenys dos titulars, al qual s'ha de transferir l'import de la subvenció que pogués concedir-se.

8. Altres documents que puguin establir-se a les bases reguladores de l'atorgament de la subvenció.

Quan s'observin defectes o omissions en les sol·licituds, o es consideri necessari ampliar la informació, es donarà als sol·licitants un termini màxim de 10 dies, per tal d'esmenar els defectes o omissions, o per ampliar la informació.

Article 12. Requisits i obligacions dels beneficiaris.

Els beneficiaris hauran de complir les obligacions que es derivin de l'acte d'atorgament de la subvenció, així com de les bases reguladores i, en tot cas, les que es preveuen a l'article 14 de la Llei 38/2003, de 17 de novembre (LGS).

Podran tenir la condició de beneficiaris les persones o entitats que, en compliment dels requisits previstos a l'article 13 de l'esmentada Llei 38/2003 (LGS) i a les bases d'atorgament de subvencions que, eventualment, es puguin aprovar.

Article 13. Acceptació.

Per a l'efectivitat de la subvenció serà precís que el beneficiari accepti, sense reserves, en la forma i termini que assenyalin les Bases específiques, tant la subvenció com les condicions que han regit el seu atorgament.

Si el beneficiari no presenta la seva acceptació en el corresponent termini o hi formula reserves, l'Ajuntament podrà optar, discrecionalment, entre concedir un nou termini per a l'acceptació o considerar que el beneficiari ha renunciat a la subvenció.

Article 14. Resolució i Pagament de la subvenció.

1. El procediment de concessió de les subvencions s'ha de resoldre en el termini màxim de 3 mesos i la manca de resolució dins d'aquest termini tindrà caràcter de desestimació.

2. Amb caràcter general el pagament de les subvencions s'efectuarà prèvia presentació de les justificacions de la inversió o l'activitat subvencionada.

3. Es podran efectuar pagaments a compte, a mesura que es vagin presentant justificants de part de la inversió o activitat efectuada.

4. El pagament anticipat o bestreta de la subvenció abans de la justificació, s'efectuarà quan així estigui previst en les bases específiques o en l'acte de concessió.

En aquest cas, el termini per presentar les justificacions serà el que s'hagi establert a les corresponents Bases específiques o a l'acte de concessió.

5. En tots els casos, quan el beneficiari sigui deutor de l'Ajuntament es podrà efectuar la compensació del pagament de la subvenció amb els deutes del beneficiari.

6. En els casos de pagaments a compte o de pagaments anticipats es podran exigir garanties als perceptors, per assegurar que s'efectua la totalitat de la inversió o l'activitat subvencionada i que es compleixen els objectius de la subvenció.

Article 15. Publicitat.

1. Es publicaran al Butlletí Oficial de la Província de Girona, en els termes previstos a la Llei 38/2003 de 17 de novembre (LGS) i reglament de desenvolupament, les subvencions concedides, amb expressió de la convocatòria, la partida pressupostària, el beneficiari, la quantia concedida i la finalitat de la subvenció.

2.-No serà necessària la publicitat assenyalada a l'apartat anterior en els següents casos:

- a) Quan les subvencions tinguin assignació nominativa en el Pressupost General de l'Ajuntament.
- b) Quan el seu atorgament i quantia, a favor d'un beneficiari concret, resultin imposats per una norma amb rang legal.
- c) Quan l'import de les subvencions concedides, individualment considerades, sigui de quantia inferior a 3.000 €. En aquest supòsit s'hauran d'anunciar en el Taulell d'anuncis de l'Ajuntament.
- d) Quan la publicació de les dades del beneficiari, per raó de l'objecte de la subvenció, pugui ser contrària al respecte i salvaguarda de l'honor, la intimitat personal i familiar de les persones físiques en virtut del que estableix la Llei Orgànica 1/1982, de 5 de maig, i sempre que l'excepció a la publicitat assenyalada a l'apartat 1 s'hagi previst a la normativa reguladora de la subvenció.

Article 16. Justificació.

1. Les subvencions es justificaran d'acord amb el que disposin les Bases específiques i l'acord de concessió. En tot cas, s'haurà de tenir en compte les següents regles:

- a) S'haurà de justificar la realització de la inversió o l'activitat subvencionada i el seu cost.
- b) Quan la subvenció tingui per objecte el finançament general d'una entitat, sigui quin sigui el percentatge de la subvenció en relació amb el pressupost general de l'entitat, haurà de presentar com a justificants els seus comptes corresponents a l'exercici a què es refereixi la subvenció, així com els justificants de pagaments que es descriuen a l'apartat c) d'aquest article segons els tipus de despeses que correspongui.
- c) En el cas d'activitats, s'hauran d'aportar les factures, minutes i altres justificants de les despeses efectuades pel beneficiari, les quals hauran de contenir tots els requisits legals que estableix la normativa vigent aplicable.

2. Les subvencions que es concedeixin en atenció a la concurrència d'una determinada situació en el perceptor no requeriran altra justificació que acreditar per qualsevol mitjà admissible en dret l'esmentada situació prèviament a la concessió, sens perjudici dels controls que es puguin establir per verificar la seva existència.

3. L'Ajuntament podrà comprovar directament l'execució de la inversió o l'activitat subvencionada, ja sigui mitjançant personal propi, o bé a través d'empreses contractades a l'efecte.

Article 17. Despeses subvencionables.

1. Es consideren despeses subvencionables, als efectes que preveu aquesta Ordenança General, aquelles que de manera indubtable responguin a la naturalesa de l'activitat subvencionada i s'efectuïn en el termini establert per les diferents bases reguladores de les subvencions. En cap cas el cost de les despeses subvencionables podrà ser superior al valor de mercat.

2. Llevat que hi hagi una disposició expressa en contra a les bases específiques reguladores de les subvencions, es considera despesa efectuada la que hagi estat efectivament pagada anteriorment a l'acabament del període de justificació determinat per la normativa reguladora de la subvenció.

3. Les despeses financeres, les despeses d'assessoria jurídica o financera, les despeses notarials i registrals, i les despeses pericials per a l'execució del projecte subvencionat i les d'administració específiques són subvencionables si estan directament relacionades amb l'actuació (inversió o activitat) subvencionada i si són indispensables per a la seva adequada preparació o execució, i sempre que així ho prevegin les bases reguladores. Amb caràcter excepcional, les despeses de garantia bancària poden ser subvencionades quan així ho prevegi la normativa reguladora de la subvenció.

En cap cas no són subvencionables:

- a) Els interessos deutors dels comptes bancaris.
- b) Interessos, recàrrecs i sancions administratives i penals.
- c) Les despeses de procediments judicials.

4. Els tributs són despeses subvencionables quan el beneficiari de la subvenció els abona de manera efectiva. En cap cas no es consideren despeses subvencionables els impostos indirectes quan siguin susceptibles de recuperació o compensació, ni els impostos personals sobre la renda.

5. El beneficiari ha d'imputar els costos indirectes a l'actuació subvencionada en la part que raonablement correspongui d'acord amb els principis i les normes de comptabilitat generalment admeses i, en tot cas, en la mesura que aquests costos corresponguin al període en el qual efectivament es duu a terme l'actuació.

Article 18. Comprovació de les justificacions.

1. El servei/ àrea que hagi tramitat la concessió de la subvenció comprovarà que les justificacions s'hagin presentat en els terminis fixats i les comprovarà formalment. En aquest sentit, podrà requerir el beneficiari per a què esmeni defectes, completi la documentació o amplii la informació.

2. L'Ajuntament podrà comprovar el valor de mercat de les despeses subvencionades, utilitzant els criteris assenyalats a l'article 33 LGS.

Article 19. Subcontractació d'actuacions subvencionades.

El beneficiari de subvencions per actuacions no podrà subcontractar l'execució total o parcial d'activitats que constitueixen l'objecte de la subvenció, llevat del cas que sigui autoritzat expressament per l'Ajuntament i d'acord amb les limitacions previstes a l'article 29 de la LGS.

TÍTOL III

NUL.LITAT, REVISIÓ I REINTEGRAMENT DE LES SUBVENCIONS

Article 20. Nul.litat i anul.labilitat de les resolucions de concessió de subvencions.

1. Són causes de nul.litat de les resolucions de concessió:

a) Les indicades a l'art. 62.1 de la Llei 30/1992, de 26 de novembre, de Règim jurídic de les Administracions Públiques i del Procediment Administratiu Comú.

b) La carència o insuficiència de crèdit pressupostari.

2. Són causes d'anul.labilitat de la resolució de concessió les altres infraccions de l'ordenament jurídic, i, en especial, de les regles contingudes a la LGS, de conformitat amb el que disposa l'art. 63 de l'esmentada Llei 30/1992.

3. La tramitació i declaració de nul.litat o d'anul.labilitat s'ajustarà al que disposa l'article 36 de la LGS.

Article 21. Revisió.

La resolució d'atorgament d'una subvenció pot ser modificada per l'Ajuntament, amb la concessió prèvia d'un termini d'audiència de *deu dies* al beneficiari, o bé sigui en relació amb el seu contingut i condicionat, o bé sigui en relació amb l'import de la subvenció, en els supòsits següents:

a) Quan es produeixi una alteració en les condicions que van determinar la concessió de la subvenció.

b) Quan el beneficiari hagi obtingut per a la mateixa actuació altres subvencions o ajuts públics que, sumats a la de l'Ajuntament, superin el percentatge dels costos totals de l'actuació que es determini a la convocatòria del concurs públic establerta a les bases.

c) Quan el beneficiari hagi obtingut per a la mateixa actuació altres subvencions, ajuts o aportacions de qualsevol origen, públic o privat, que sumats a la de l'Ajuntament superin el cost total de l'activitat.

d) Quan el beneficiari no hagi justificat adequadament la totalitat de l'import de les despeses de l'actuació que estigui obligat a justificar, en els termes i els terminis que preveuen aquestes Bases.

La modificació pot afectar el contingut, el condicionat o l'import de la subvenció.

Article 22. Reintegrament de subvencions ja satisfetes.

1. Quan a causa de l'anul.lació, revocació o revisió de la subvenció, el seu import definitiu sigui inferior a l'import pagat, el perceptor estarà obligat a reintegrar-ne l'excés. Així mateix, seran motius de reintegrament: el fet d'haver percebut la subvenció falsejant les condicions exigides o amagant les que haguessin impedit la seva concessió; l'incompliment total o parcial de l'objectiu de l'activitat o del projecte; l'incompliment de l'obligació de justificar en els terminis establerts; la resistència o obstrucció a les actuacions de comprovació i de control financer; així com la resta de supòsits previstos en la normativa de la Llei General de Subvencions.

2. A més, l'ens subvencionat haurà d'ingressar els interessos dels excessos percebuts, calculats segons els tipus d'interès de demora, acreditats des del moment del pagament.

3. Aquests ingressos tindran el caràcter d'ingressos de dret públic. El període d'ingrés en via voluntària serà l'establert amb caràcter general per als ingressos directes. Si no s'ingressessin en aquest període es procedirà per via de compensació o de constrenyiment d'acord amb el Reglament General de Recaptació.

Quan el subvencionat sigui una persona jurídica en seran responsables subsidiaris els administradors.

En general el reintegrament del pagament indegut de subvencions es regirà pel que disposen els arts. 36 a 43 (ambdós inclosos) LGS.

TÍTOL IV

INFRACCIONS, SANCIONS ADMINISTRATIVES I RESPONSABILITATS EN MATÈRIA DE SUBVENCIONS.

Article 23. Infraccions i sancions administratives.

Constitueixen infraccions administratives en matèria de subvencions, les accions i omissions tipificades en la LGS.

Les infraccions es consideraran lleus, greus i molt greus d'acord amb els supòsits de la LGS i s'aplicaran als infractors les sancions tipificades a la mateixa.

Les sancions podran consistir en una multa fixa o proporcional. Aquesta multa serà independent de l'obligació de reintegrament i pel seu cobrament resultarà d'aplicació el règim previst pels ingressos de dret públic en la Llei General Pressupostària.

Les sancions es graduaran i es quantificaran d'acord amb el que disposen els articles 60,61,62 i 63 de la LGS.

En els supòsits que la conducta pogués ser constitutiva de delictes, l'Ajuntament passarà la denúncia a la jurisdicció competent i s'abstindrà de seguir el procediment sancionador mentre l'autoritat judicial no dicti sentència ferma, tingui lloc el sobreseïment o l'arxiu de les actuacions o es produeixi la devolució de l'expedient pel Ministeri Fiscal.

Article 24. Responsabilitats.

Els perceptors de subvencions concedides per l'Ajuntament s'obliguen a executar les actuacions subvencionades de conformitat amb els principis de bona administració, bona fe i presumpció de legalitat.

L'incompliment d'aquests principis originarà les responsabilitats que en cada cas corresponguin i la incoació de l'expedient de reintegrament de la subvenció.

La responsabilitat administrativa s'exigirà d'acord amb el que preveuen l'article 176 i següents de la Llei 47/2003, de 26 de novembre, General Pressupostària.

Les responsabilitats comptable i penal s'exigiran pels òrgans competents de conformitat amb la normativa que regula el Tribunal de Comptes (Llei Orgànica 2/1982, de 12 de maig) i el que disposa sobre aquesta matèria el Codi Penal.

TÍTOL V

CONTROL FINANCER DE LES SUBVENCIONS

Article 25. Control financer de les subvencions.

Es podrà exercir un control financer de les subvencions d'acord amb el que preveu l'article 44 de la LGS, a més del control previ que s'haurà de formular de conformitat amb el previst a l'article 213 i següents del Text Refós de la Llei reguladora de les Hisendes Locals.

Títol VI

BASES ESPECÍFIQUES

Article 26. Bases específiques.

1. Per a totes les subvencions que s'hagin de concedir mitjançant concurrència competitiva, s'hauran d'aprovar les corresponents bases específiques, que s'aprovaran conjuntament o prèviament a la convocatòria i que no podran contradir aquesta Ordenança General.

2. La competència per a l'aprovació de les Bases específiques correspon al Ple de la Corporació.

3. Es publicarà en el Butlletí Oficial de la Província un anunci del contingut de les Bases i de la convocatòria en què es determinarà el termini de presentació de sol.licituds.

4. El contingut de les Bases específiques serà, com a mínim, el següent:

a) Objecte de la subvenció.

b) Import màxim de les subvencions i percentatge respecte al cost de l'actuació subvencionada.

c) Criteris objectius d'atorgament de la subvenció.

d) Òrgan competent per l'ordenació, instrucció i resolució del procediment de concessió.

e) Termini de presentació de sol.licituds segons la publicació en el Butlletí Oficial de la Província de l'anunci de la convocatòria.

f) Termini per al seu atorgament, que no ha d'excedir els tres mesos des de la sol.licitud.

g) Forma de pagament.

h) Termini i forma de justificació del compliment de la finalitat per a la qual es concedeix la subvenció.

i) Partida pressupostària on s'imputa l'import de la subvenció.

j) Les Bases específiques hauran de fer constar l'obligatorietat que en l'actuació subvencionada hi figuri el patrocini o el logotip de l'Ajuntament.

DISPOSICIÓ ADDICIONAL:

Els preceptes d'aquesta Ordenança General que, per sistemàtica, incorporen aspectes de la normativa directament aplicables a les subvencions que atorgui l'Ajuntament, quedaran automàticament modificats quan es produeixi la modificació o derogació de l'esmentada normativa.

En el supòsit de modificació normativa, continuen sent vigents els preceptes que són compatibles o permeten una interpretació harmònica amb els nous principis de la normativa modificada, mentre no hi hagi adaptació expressa d'aquesta Ordenança.

Les petites ajudes de quantia inferior a 1.500 € seguiran un règim de simplificació en la seva tramitació i justificació.

DISPOSICIÓ DEROGATÒRIA:

Queden sense efecte totes les disposicions d'igual o inferior rang que s'oposin al contingut d'aquesta Ordenança General.

DISPOSICIÓ FINAL:

La present Ordenança Fiscal, aprovada definitivament pel Ple de la Corporació en sessió celebrada el 27 de novembre de 2015 i publicada en el BOP número 236, de data 9 de desembre de 2015, regirà a partir de l'1 de gener de 2016 i es mantindrà vigent fins la seva modificació o derogació expressa.

NÚM. 18
ORDENANÇA MUNICIPAL DEL VOLUNTARIAT DE L'AJUNTAMENT DE SANT JOAN DE LES
ABADESSES

Exposició de motius

I. En el marc general, l'article 9.2 de la Constitució espanyola diu que correspon als poders públics promoure les condicions per tal que la llibertat i la igualtat de l'individu i dels grups en els quals s'integra siguin reals i efectives; remoure els obstacles que n'impedeixin o en dificultin la plenitud i facilitar la participació de tots els ciutadans en la vida política, econòmica, cultural i social. En aquest mateix sentit es pronuncia l'article 4 de la Llei Orgànica 6/2006, de 19 de juliol, de l'Estatut d'Autonomia de Catalunya.

A Catalunya l'associacionisme i el voluntariat prové d'una llarga tradició que s'ha anat desenvolupant a través d'uns models propis i que pren força a partir de la participació cívica i solidària dels ciutadans i ciutadanes en la vida social. És per això que l'article 43.1 de l'Estatut d'Autonomia de Catalunya estableix que els poders públics tenen que promoure la participació social en l'elaboració, la prestació i l'avaluació de les polítiques públiques, i concretament també la participació individual i associativa en els àmbits cívics, socials, culturals, ambientals, econòmics i polítics, amb ple respecte amb els principis de pluralisme, lliure iniciativa i autonomia. En efecte, el nostre país s'ha caracteritzat per un teixit associatiu format per persones que han adoptat l'opció enfront la comunitat i han dedicat part del seu temps al servei del bé comú per mitjà dels diversos àmbits d'intervenció, com són el social, cultural, ambiental, de cooperació internacional i de drets humans, de participació ciutadana, civisme i altres.

La Carta social europea proposa, en l'article 12, estimular la participació dels individus en l'acció i el manteniment dels serveis socials, i la Llei 6/1996, de 15 de gener, del voluntariat, fixa com a objectiu promoure i facilitar la participació solidària dels ciutadans en actuacions de voluntariat, en el si d'organitzacions sense ànim de lucre públiques o privades.

En l'àmbit del règim local, l'article 18 de la Llei 7/1985, de 2 d'abril, reguladora de les bases del règim local disposa que són drets i deures dels veïns, participar en la gestió municipal d'acord amb allò disposat en les lleis, i en el seu cas, quan la col·laboració amb caràcter voluntari dels veïns sigui interessada pels òrgans de govern i administració municipal.

II. A Sant Joan de les Abadesses són diverses les persones i entitats que mostren dia rere dia un interès en la participació altruista i solidària en serveis pel bé comú, fet que suposa la necessitat d'establir una regulació d'àmbit municipal per tal de donar cobertura a aquests ciutadans i ciutadanes que col·laboren amb el municipi, complint així amb el mandat constitucional i autonòmic de promoció per part dels poders públics la participació del ciutadans en els àmbits cívics, socials, culturals, ambientals, econòmics i polítics.

Per tant, la present ordenança neix amb la finalitat de regular l'acció voluntària, com a complement de l'activitat desenvolupada per l'Ajuntament i llurs organismes autònoms. Aquesta ordenança disposa de vuit articles que regulen la definició del voluntariat, les funcions del voluntari o voluntària, els drets i els deures, la creació i seguiment de la Borsa del voluntariat de Sant Joan de les Abadesses, la formació dels voluntaris i l'entrada en vigor d'aquesta normativa.

Article 1.- Definició del voluntariat

1. S'entén per voluntariat el conjunt d'activitats d'interès general desenvolupades per persones físiques, si no es duen a terme en virtut d'una relació laboral, funcionarial, mercantil o qualsevol altra retribuïda, que compleixin els següents requisits:

- Que tinguin caràcter altruista i solidari.
- Que la seva realització sigui lliure i la seva causa no es consideri per obligació personal o deure jurídic.
- Que es duguin a terme sense contraprestació econòmica, sense perjudici del dret al reembossament de les despeses que el compliment de l'activitat voluntària ocasioni.
- Que es desenvolupin per mitjà de les organitzacions privades sense ànim de lucre o públiques i s'ajustin a programes o projectes concrets.

2. En queden excloses les actuacions voluntàries aïllades, esporàdiques o prestades al marge d'organitzacions públiques o privades sense ànim de lucre, executades per raons familiars, d'amistat o veïnals.

3. L'activitat de voluntariat no pot, en cap cas, substituir el treball retribuït.

Article 2.- Funcions del voluntari/ària

1. L'actuació del voluntari/ària s'emmarca en l'àmbit de les activitats organitzades des d'aquest Ajuntament o bé per d'altres entitats i associacions del municipi de Sant Joan de les Abadesses inscrites al Registre Municipal d'associacions, sempre tenint en compte les preferències personals d'actuació de cadascun dels voluntaris/àries inscrits a la borsa.

2. Les funcions del voluntari/a són:

- La realització de les activitats acordades entre els professionals de referència i el voluntari/ària, pròpies dels projectes als quals està adscrit.
- La col·laboració en el disseny dels projectes i de les actuacions a les que s'incorpora.
- La col·laboració en el disseny i divulgació de les campanyes relacionades amb el voluntariat que es posin en marxa.

Article 3.- Drets i deures del voluntari/ària

a) Drets del voluntari/ària

1. Obtenir informació de l'entitat on col·labora, sobre el funcionament, les finalitats i les seves activitats, suport en el desenvolupament de l'acció voluntària i mitjans per poder exercir-la convenientment.
2. Rebre la formació necessària per al desenvolupament de l'activitat.
3. Ser tractat/da sense discriminació, respectant la seva llibertat, dignitat, intimitat i creences.
4. Gaudir d'acreditació identificativa suficient com a voluntari/ària davant de tercers i obtenir certificació de la seva participació en els programes.
5. Participar activament en l'elaboració, planificació, execució i avaluació dels programes i activitats on col·labori, amb el reconeixement social de la seva activitat.
6. Ser assegurat/da contra el risc d'accident i malaltia derivats directament de l'exercici de l'activitat voluntària, amb les característiques i capitals assegurats que s'estableixin reglamentàriament.
7. Rescabalar-se, si ho vol, de les despeses que li pugui ocasionar l'activitat voluntària.
8. Acordar lliurement les condicions de la seva acció voluntària i el compromís de les tasques definides conjuntament, el temps i horari que hi podrà esmerçar i les responsabilitats acceptades per cadascú.
9. Obtenir el respecte i reconeixement pel valor social de la seva contribució.
10. Realitzar la seva activitat en condicions de seguretat i higiene en funció de les característiques d'aquesta.
11. Rescindir el compromís, sempre que es faci amb una antelació adequada.

b) Deures del voluntari/ària

1. Cooperar en la consecució dels objectius del programa on participi per al compliment dels compromisos adquirits dins de l'organització.
2. Realitzar l'activitat a què s'ha compromès amb responsabilitat, bona fe i gratuïtat, donant suport de manera activa a la seva entitat i respectant les normes internes de funcionament.
3. Observar les mesures de seguretat i higiene reglamentades i aquelles que siguin adoptades per l'entitat.
4. Rebutjar qualsevol contraprestació econòmica o material que li pugui ser oferta pel beneficiari o per tercers en virtut de la seva actuació.
5. Mantenir la confidencialitat, sense perjudici dels drets de la persona, de les informacions rebudes i conegudes en el desenvolupament de la seva activitat, tant respecte dels beneficiaris com de l'entitat.
6. En cas de renúncia, notificar-la amb antelació i continuar l'activitat fins que puguin adoptar-se les mesures necessàries per evitar perjudicis greus al servei.
7. Respectar els drets dels beneficiaris de la seva activitat voluntària.
8. Actuar de forma diligent i solidària.
9. Participar en les tasques formatives previstes per l'organització de forma concreta per a les activitats i funcions confiades, així com en aquelles que, amb caràcter permanent, siguin necessàries per mantenir la qualitat dels serveis que prestin.
10. Seguir les instruccions adequades dels professionals o tècnics a l'hora d'impartir les activitats encomanades.
11. Respectar i tenir cura dels recursos materials que posin a la seva disposició les organitzacions.

Article 4.- Deures del programa de la Borsa del voluntariat

L'Ajuntament de Sant Joan de les Abadesses així com les entitats i associacions del municipi que facin ús de la Borsa de Voluntariat estaran obligades a:

1. Complir els compromisos adquirits amb els voluntaris/àries en l'acord d'incorporació als projectes.
2. Proporcionar al voluntari/ària la formació necessària per al desenvolupament correcte de les seves activitats.
3. Garantir i vetllar pel compliment dels drets del voluntari/ària, tal i com es disposen en l'article 3.a.
4. Acreditar adequadament la realització de l'activitat que s'ha assignat al voluntari/ària mitjançant diplomes de participació o altres documents acreditatius.

Correspon a l'Ajuntament de Sant Joan de les Abadesses l'obligatorietat de subscriure una pòlissa d'assegurança adequada a les característiques i circumstàncies de l'activitat desenvolupada pels voluntaris/àries.

Article 5.- De la gestió de la Borsa del Voluntariat

La gestió de la Borsa del Voluntariat de Sant Joan de les Abadesses estarà a càrrec d'un Equip Gestor. Aquest Equip Gestor estarà format per:

- Un representant de l'Ajuntament de Sant Joan de les Abadesses, que alhora serà el Responsable i Coordinador de l'Equip Gestor.
- Un representant de les entitats i associacions de Sant Joan de les Abadesses que realitzen tasques de gestió de voluntariat, sempre que aquestes tasques compleixin els objectius del present reglament, tal i com s'especifica a l'article 1.

Article 6.- De l'organització de la Borsa del Voluntariat

1. Selecció dels voluntaris/àries

Poden actuar com a voluntaris/es totes les persones físiques majors de 18 anys i menors a partir de 16 anys, degudament autoritzades pels seus pares o tutors, que estiguin empadronades al municipi de Sant Joan de les Abadesses.

Excepcionalment podran actuar com a voluntaris/àries els empadronats en altres municipis, si el seu lloc de residència no suposa un obstacle per realitzar les tasques de voluntariat.

2. Incorporació

Per incorporar-se a la Borsa, el voluntari/a ha d'haver presentat una sol·licitud acompanyada d'una declaració jurada que no està inhabilitat per a funcions públiques per sentència ferma i del compromís de conèixer i acceptar el contingut d'aquesta ordenança.

Aquesta sol·licitud es presentarà per escrit al Servei d'Atenció al Ciutadà de l'Ajuntament de Sant Joan de les Abadesses.

La sol·licitud d'incorporació a la Borsa del Voluntariat permetrà conèixer les preferències i la disponibilitat horària del voluntari/ària.

El responsable municipal responsable de la Borsa ha de fer la valoració oportuna per assignar el voluntari/ària als projectes més adients, ajustant-ne el perfil a les necessitats de cada projecte.

La presentació de la inscripció a la Borsa de Voluntariat, implica l'acceptació d'aquestes bases i l'acord de participació en les activitats que se li assignin, sempre tenint en compte les seves preferències.

3. Acreditació

L'Ajuntament es compromet a acreditar degudament cada voluntari/ària, en cadascuna de les activitats que aquest participi.

En l'acreditació hi figurarà el nom **Voluntariat de Sant Joan de les Abadesses**.

4. Assegurança

L'Ajuntament ha de subscriure una pòlissa d'assegurança que cobreixi els riscos del voluntari i els accidents personals durant el temps que presti els seus serveis de voluntariat.

Aquesta assegurança ha d'incloure les possibles responsabilitats civils que es puguin derivar de la seva actuació davant terceres persones.

5. Baixes en la Borsa.

El voluntari/ària que formi part de la Borsa es podrà donar de baixa en qualsevol moment. Per a fer-ho ho haurà de comunicar per escrit al Servei d'Atenció al Ciutadà –de l'Ajuntament de Sant Joan de les Abadesses.

També serà causa de baixa definitiva no comparèixer a les activitats assignades, sense causa justificada o l'incompliment, amb caràcter greu, dels deures als quals es compromet mitjançant l'acord de participació.

En tot cas, a petició de la persona interessada s'ha de lliurar un document en què constin els serveis prestats i la causa per la qual es va acordar la baixa.

6. Mecanismes de control.

El responsable de la Borsa del voluntariat ha de dur a terme el seguiment i avaluació de l'acció voluntària.

7. Entitats i associacions

Les entitats i associacions que vulguin comptar amb la col·laboració de les persones voluntàries inscrites a la Borsa del Voluntariat hauran d'estar legalment constituïdes i inscrites en el corresponent registre d'entitats municipal.

Article 7. Formació dels voluntaris

Amb l'objectiu d'aconseguir que l'acció dels voluntaris/àries sigui de qualitat, l'Ajuntament podrà dur a terme accions formatives encaminades a poder realitzar les tasques encomanades de la manera més eficient possible.

El voluntariat podrà gaudir de cursos de formació bàsica, cursos de formació específica i d'altres activitats com ara conferències, tallers, etc.

Article 8. Entrada en vigor

La present ordenança entrarà en vigor una vegada aprovat definitivament per l'Ajuntament i publicat el seu text complet en el "Butlletí Oficial de la Província de Girona" en el termini previst en l'article 65.2 de la Llei 7/1985, de 2 d'abril, reguladora de les bases de règim local."

Recursos procedents contra l'acte publicat

Contra l'aprovació definitiva de l'ordenança, aquest acte administratiu és definitiu en via administrativa, es podrà interposar recurs contenciós-administratiu davant la Sala Contenciosa i Administrativa del Tribunal Superior de Justícia de Catalunya, en el termini de dos mesos a comptar del dia següent al de la publicació d'aquest edicte en el Butlletí Oficial de la Província.

Aquesta ordenança entrarà en vigor un cop que publicat completament el seu text en el Butlletí Oficial de la Província de Girona i hagi transcorregut el termini establert a l'article 70.2 de la Llei 7/1985, de 2 d'abril, reguladora de les bases del règim local.

NÚM. 19

REGLAMENT INTERN D'ARMAMENT DE LA POLICIA LOCAL DE SANT JOAN DE LES ABADESSES

PREÀMBUL

Aquest reglament té per objectiu la regulació, ús i formació sobre l'armament a utilitzar pels agents de la Policia Local de Sant Joan de les Abadesses. El present reglament es basa en la Llei 16/1991 de 10 de juliol de les Polícies Locals, Reial Decret 137/1993 de 9 de gener del Reglament d'armes i explosius i Decret 219/1996 de 12 de juny del Reglament d'armament de les Polícies Locals. Així mateix s'aplicarà sense perjudici de l'aplicació de les lleis i normes reguladores actuals i de les que poden aprovar-se amb posterioritat a l'entrada en vigor d'aquest reglament.

CAPÍTOL 1.-DISPOSICIONS GENERALS

Article 1. Àmbit d'aplicació

Aquest Reglament és d'aplicació a tots els agents de la Policia Local de Sant Joan de les Abadesses.

Article 2. Dotació d'arma reglamentària

1. Tots els agents funcionaris de carrera de la Policia Local que han superat satisfactòriament el curs de l'Institut de Seguretat Pública de la Generalitat hauran de ser dotats d'una arma reglamentària de foc curta per a l'exercici de les seves funcions, d'acord amb el que preveu aquest Decret.

2. Tant les armes de foc com la seva munició són propietat de l'Ajuntament de Sant Joan de les Abadesses.

Article 3. Adjudicació de l'arma i de la guia

1. Correspon a l'Alcalde l'adjudicació de l'arma de foc als agents funcionaris de carrera nomenats polícies locals d'acord amb la legislació vigent.

2. Juntament amb l'arma se'ls lliurarà còpia de la guia de pertinença d'aquesta i el carnet professional.

Article 4. Prohibicions

Queda prohibida la tinença d'armes de foc als vigilants, als agents nomenats a l'empara de la disposició addicional 4 de la Llei 16/1991, de 10 de juliol de les polícies locals, als funcionaris que encara no hagin superat el curs selectiu a l'Institut de Seguretat Pública de Catalunya per accedir al cos i als funcionaris als quals se l'hagi retirat per qualsevol de les causes especificades en aquest Decret.

CAPITOL 2. ARMES

Article 5. Model d'armes reglamentària

La Corporació Municipal entregarà als membres de la Policia Local l'armament bàsic especificat a continuació, el qual s'ha d'adaptar, en tot moment, a les disposicions de caràcter general dictades sobre la matèria.

- a) L'arma de foc, que podrà ser:
 - a. un revòlver de calibre 0.38 SPL amb una longitud de canó entre 3" i 4".
 - b. una pistola semiautomàtica de calibre 9 mm parabellum amb una longitud de canó entre 7 i 12,5 cm.
- b) Defensa homologada per la normativa reguladora.
- c) Les fundes d'armament i cartutxeres determinades per la prefectura.

Article 6. Altres mitjans de defensa de l'Ajuntament

L'Alcalde podrà dotar els membres de la Policia Local d'una pistola de conducció elèctrica, inclosa en l'article 5.1.c del Reglament d'armes.

Article 7. Ús de l'arma

1. L'arma de foc figurarà en l'equip individual com a armament reglamentari limitant el seu ús, de manera exclusiva, a l'exercici del càrrec.
2. Per raons especials i d'acord amb el procediment establert, es pot dispensar als membres de la Policia Local, de l'obligació de portar l'arma. Així mateix, i d'acord amb el procediment establert es pot procedir a retirar-la definitivament.

CAPITOL 3. CONTROL DE LES CONDICIONS PER DUR ARMA

Article 8. Requisits per l'assignació d'armes

1. L'assignació d'una arma de foc exigeix la superació d'una sèrie de proves i requisits:
 - Proves psicotècniques, destinades a descobrir possibles trastorns de la personalitat i/o inadaptacions socials greus. Si es considera necessari, es realitzarà una entrevista personal amb l'agent per tal de discutir el diagnòstic.
 - Proves mèdiques per tal de detectar impediments físics.
 - Curs de capacició. En cas de no superar-lo i transcorregut més d'un any de la realització de les proves anteriors, l'agent en qüestió les haurà de repetir alhora que s'iniciarà de nou el procés.
2. L'assignació d'una pistola de conducció elèctrica i d'una defensa exigeix la superació d'una sèrie de requisits:
 - Formació específica inicial abans de la seva assignació.
 - Proves mèdiques per tal de detectar impediments físics.

Article 9. Revisions

Els agents que ja disposin de l'arma de foc, estan obligats a:

- Fer proves psicotècniques periòdiques, de control.
- Fer proves mèdiques anuals, de control.
- Dur a terme un reciclatge periòdic sobre l'ús de l'arma. En el cas de no superació d'aquest, per part d'un agent, se li pot retirar l'arma temporalment.

- Lliurar l'arma en els casos de jubilacions o de canvi d'una situació administrativa a una altra com excedència, serveis especials, etc.

Els agents que ja disposin de la formació de la pistola de conducció elèctrica i/o d'una defensa, estan obligats a:

- Fer proves mèdiques anuals, de control.

Article 10. Devolució de l'arma

S'ha de procedir a la devolució i dipòsit de l'arma de foc i de la seva guia en els casos següents:

- a) En deixar la situació de servei actiu (excedència, comissió de serveis....)
- b) Per malaltia, disminució física o qualsevol altra circumstància personal, que incapaciti per a la tinença d'aquesta, previ dictamen mèdic d'acord amb el que es determina, en la normativa reguladora.
- c) Per suspensió preventiva del càrrec amb motiu d'un expedient disciplinari.
- d) Per infraccions comeses d'acord amb la normativa aplicable.
- e) Per qualsevol altra circumstància que, a proposta de l'alcalde i/o de la prefectura, ho faci aconsellable.

Article 11. Pèrdua, sostracció i desperfectes de l'arma o guia

En cas de pèrdua, sostracció, desperfectes de l'arma o de la guia, l'interessat haurà de comunicar-ho immediatament a la prefectura, la qual determinarà la possible responsabilitat del seu titular segons la informació recollida a l'efecte i proposarà, si s'escau, les mesures correctives que corresponguin. També es donarà compte a la Intervenció d'armes de la Guàrdia Civil. Igualment es comunicarà qualsevol ús que es faci de l'arma de foc.

CAPITOL 4. MESURES DE SEGURETAT

Article 12. Dipòsit de l'arma

Tots els membres del cos de la Policia Local de Sant Joan de les Abadesses, en finalitzar els respectius serveis, hauran de dipositar obligatòriament tot l'armament en la seva caixa de l'armer. Només en cas d'autorització expressa de l'alcalde, es podrà portar l'arma i tenir-la sota custòdia al domicili, mentre no estiguin de servei. En aquest cas però, hauran d'adoptar les mesures de seguretat pertinents.

Article 13. Ús de l'arma

1. Durant el servei, s'haurà de portar l'arma dintre de la seva funda reglamentària es traurà només quan les circumstàncies ho aconsellin.

2. L'agent podrà utilitzar la seva arma de foc reglamentària, tenint en compte la congruència, oportunitat i proporcionalitat del seu ús davant d'una agressió il·legítima portada a terme contra el propi agent o terceres persones. També podrà utilitzar-la quan de la situació concreta es derivi un risc irreparable per a la seguretat ciutadana.

3. En l'esmentada agressió han de donar-se els següents supòsits:

- a. Que sigui de tal intensitat i violència que posi en perill la vida o la integritat física de la persona o persones atacades.

b. Que la utilització de l'arma de foc sigui l'únic mitjà racional per impedir o repel·lir l'agressió.

c. Aconsellar, si és possible, els agressors perquè depolin la seva actitud i, en cas de no donar cap resultat, efectuar els trets mínims disponibles procurant que aquests, no afectin les zones vitals de l'organisme de l'agressor.

4. Cal tenir en compte, com a criteris generals:

- Que l'arma consisteix un mitjà preventiu i dissuasiu només utilitzable en situacions molt concretes.

- Que les armes tenen relació amb la infracció de delictes greus en els quals la violència física és el denominador comú.

Article 14. Mesures de seguretat

Quan no es donin els supòsits d'utilització de l'arma de foc, s'han de prendre totes aquelles mesures de seguretat necessàries per tal d'evitar qualsevol tipus d'accident.

DISPOSICIÓ FINAL

Aquest Reglament entrarà en vigor després de la seva aprovació definitiva pel ple de la corporació, de la publicació íntegra en el BUTLLETÍ OFICIAL DE LA PROVÍNCIA, i del transcurs del termini previst en els articles 70.2 i 65.2 de la Llei 7/1985, reguladora de les bases del règim local.

NÚM. 20

ORDENANÇA DE CREACIÓ I FUNCIONAMENT DEL REGISTRE ELECTRÒNIC DE L'AJUNTAMENT DE L'AJUNTAMENT DE SANT JOAN DE LES ABADESSES

Article 1. Objecte

Aquesta ordenança té per objecte la creació i la regulació del registre electrònic de l'Ajuntament de Sant Joan de les Abadesses per a la recepció i remissió electrònica de sol·licituds escrits i comunicacions corresponents a serveis, procediments i tràmits de la seva competència.

Article 2. Àmbit d'aplicació

2.1. Aquesta ordenança s'aplica:

- a) A l'Ajuntament de Sant Joan de les Abadesses.
- b) Als organismes autònoms i entitats de dret públic vinculats o dependents de l'Ajuntament de Sant Joan de les Abadesses que estiguin prèviament adherits mitjançant conveni.
- c) Als ciutadans i ciutadanes i empreses, entenent com a tal les persones físiques i jurídiques de dret privat, quan utilitzin mitjans electrònics en les seves relacions amb l'Ajuntament de Sant Joan de les Abadesses i, en el seu cas, amb la resta d'entitats referides a l'apartat b) anterior.
- d) A altres administracions o entitats públiques, quan utilitzin mitjans electrònics en les seves relacions amb l'Ajuntament de Sant Joan de les Abadesses i, en el seu cas, amb la resta d'entitats referides a l'apartat b) anterior.

2.2. La presentació o remissió de sol·licituds, comunicacions i escrits per mitjà del registre electrònic tindrà caràcter voluntari per a les persones interessades llevat dels supòsits previstos a l'apartat següent.

2.3. Per Ordenança, l'Ajuntament de Sant Joan de les Abadesses podrà establir l'obligatorietat de presentació o remissió de sol·licituds, comunicacions i escrits per mitjà del registre electrònic quan les persones interessades es corresponguin amb persones jurídiques o col·lectius de persones físiques que per motiu de la seva capacitat econòmica o tècnica, dedicació professional o altres motius acreditats tinguin garantit l'accés i la disponibilitat dels mitjans tecnològics necessaris.

2.4. l'Ajuntament de Sant Joan de les Abadesses estableix el registre electrònic com mitjà preferent per a la recepció o sortida de sol·licituds, comunicacions i escrits provinents d'altres administracions o entitats públiques, i d'acord amb les condicions que es determinin per a cada cas.

Article 3. Naturalesa del registre electrònic

El registre electrònic es configura tècnicament com un accés electrònic al registre general de l'Ajuntament de Sant Joan de les Abadesses i s'integrarà en aquest a tots els efectes. Tanmateix, els documents lliurats en format no electrònic poden ésser digitalitzats pel mateix registre.

Article 4. Gestió i manteniment del registre

La gestió del registre electrònic depèn de la Secretaria de l'Ajuntament i també serà responsable de la seva disponibilitat i seguretat.

L'Ajuntament de Sant Joan de les Abadesses no és responsable de l'ús fraudulent que els usuaris realitzin del registre electrònic. A tal efecte, els usuaris assumeixen la responsabilitat de custòdia dels elements necessaris per a la seva autenticació, l'establiment d'una connexió segura i la utilització de signatura electrònica, així com les conseqüències que puguin derivar-se del seu ús incorrecte o negligent.

Article 5. Accés al registre electrònic

5.1. L'accés al registre electrònic es farà a través de la seu electrònica municipal a l'adreça següent:

<https://www.santjoandelesabadesses.cat/index.php/ajuntament-menu-principal2/seu-electronica>

5.2. Els requeriments tècnics mínims necessaris per a l'accés i utilització del registre electrònic són els que es troben publicats a la seu electrònica.

5.3. El funcionament del registre electrònic només es pot interrompre per causes tècniques i durant el temps imprescindible. La interrupció s'avisarà als usuaris potencials, a la seu electrònica, amb la màxima antelació possible. En els casos d'interrupció no planificada, i sempre que sigui possible, s'anunciarà als usuaris la incidència i la seva durada. Com a conseqüència de la interrupció del servei per causes tècniques s'informarà a la seu electrònica, si s'escau, de les corresponents ampliacions de terminis. En cap cas l'Ajuntament de Sant Joan de les Abadesses es farà responsable de les conseqüències derivades de la interrupció del servei del registre electrònic per causes tècniques.

Article 6. Documentació admissible:

6.1. Documents electrònics normalitzats corresponents als serveis, procediments i tràmits de l'Ajuntament de Sant Joan de les Abadesses en l'àmbit de les seves competències i especificats a la seu electrònica.

6.2. Qualsevol sol·licitud, escrit o comunicació dirigit a l'Ajuntament de Sant Joan de les Abadesses que compleixi els estàndards de format i els requisits de seguretat exigits i publicats a la seu electrònica. Serà obligatori l'ús dels documents electrònics normalitzats en aquells serveis, procediments i tràmits per als quals se n'hagin definit i publicat a la seu electrònica, considerant-se com a no presentat qualsevol altre format.

6.3. Sol·licituds, escrits i comunicacions dirigides a altres administracions públiques amb les quals l'Ajuntament de Sant Joan de les Abadesses hagi subscrit un conveni de col·laboració per admetre les sol·licituds, escrits i comunicacions adreçats a aquestes administracions.

6.4. En el cas que el procediment, servei o tràmit ho prevegi, es poden efectuar comprovacions automàtiques de format i estructura de la informació aportada en els documents electrònics normalitzats, de forma prèvia a la presentació en el registre. Així mateix es podran oferir formularis complimentats, en tot o en part, amb les dades emmagatzemades en sistemes propis o pertanyents a altres administracions, amb la finalitat que l'interessat verifiqui la informació, la modifiqui o la complimenti amb observança plena a la Llei Orgànica 15/1999, de 13 de desembre, de Protecció de Dades de Caràcter Personal (LOPD).

6.5. Per iniciativa dels interessats o a sol·licitud de l'Ajuntament de Sant Joan de les Abadesses, podrà presentar-se electrònicament documentació annexa a la sol·licitud, escrit o comunicació sempre que es compleixin els estàndards de format i els requisits de seguretat exigits, els quals es faran públics a la seu electrònica. El registre generarà un rebut acreditatiu de l'entrega d'aquests

documents, el qual garanteix la integritat i el no repudi de la documentació presentada. Quan la presentació de la documentació complementària es faci amb posterioritat a la de la sol·licitud, escrit o comunicació al qual acompanyi, l'interessat haurà d'indicar el número d'entrada del rebut acreditatiu de presentació al registre electrònic.

Article 7. Acreditació de la identitat

En la seu electrònica d'accés al registre figura la informació relativa als mitjans d'identificació i signatura electrònica admesos en relació als serveis, procediments i tràmits corresponents segons la normativa vigent.

Article 8. Càmput de terminis

8.1. El registre electrònic permet la presentació de sol·licituds, escrits i comunicacions les vint-i-quatre hores del dia tots els dies de l'any, sense perjudici de les interrupcions necessàries per raons tècniques previsibles de les quals s'informarà en la pròpia seu electrònica.

8.2 La presentació d'un escrit en un dia inhàbil s'entendrà realitzada la primera hora del primer dia hàbil següent, tret que una norma permeti expressament la recepció en dia inhàbil. En cap cas la presentació electrònica de documents comportarà la modificació dels terminis establerts legalment.

8.3. Seran considerats dies inhàbils per al registre electrònic els així declarats per a tot el territori estatal, per a l'àmbit territorial de Catalunya i per al municipi de l'Ajuntament de Sant Joan de les Abadesses. En l'adreça electrònica d'accés al registre es trobarà la informació detallada del calendari de dies inhàbils a efectes de càmput de terminis.

8.4. El registre electrònic es regeix per la data i hora oficial, amb les mesures de seguretat necessàries per garantir la seva integritat i exactitud.

Article 9. Assentaments

9.1. Els assentaments s'anoten respectant l'ordre temporal de recepció o sortida de sol·licituds, comunicacions i escrits, indicant la data i l'hora de la recepció o sortida.

9.2. En cada assentament que es practiqui es deixarà constància d'un número epígraf expressiu de la seva naturalesa, data i hora d'entrada o sortida, identificació del remitent i destinatari i, si escau, data dels documents i referència al contingut de les comunicacions o escrits que es registren, així com les evidències electròniques corresponents.

9.3. Els llibres de registre d'entrada i sortida, quedaran emmagatzemats electrònicament amb totes les garanties d'integritat, disponibilitat, autenticitat, confidencialitat i conservació de la informació.

Article 10. Justificant de recepció

10.1. El registre emetrà un rebut consistent en una còpia autenticada, mitjançant signatura electrònica avançada, de l'escrit, sol·licitud o comunicació presentada que inclourà la data i l'hora de presentació i el número de registre d'entrada. Aquest acusament de rebuda podrà ser imprès o arxivat informàticament per la persona interessada, tenint el valor de rebut acreditatiu de la presentació als efectes del que es disposa als articles 35.c, 38.5 i 70.3 de la Llei 30/1992, de Règim Jurídic de les Administracions Públiques i de Procediment Administratiu Comú. La no recepció del rebut acreditatiu de presentació o la recepció d'un missatge d'indicació d'error o deficiència de la

transmissió, suposarà que no s'ha produït el corresponent assentament al registre i que la presentació haurà de realitzar-se novament.

10.2. En cap cas, el registre electrònic de l'Ajuntament de Sant Joan de les Abadesses realitzarà funcions d'expedició individualitzada de còpies segellades o compulsades dels documents que es transmetin juntament amb la sol·licitud, escrit o comunicació.

Article 11. Protecció de dades personals

El funcionament del registre electrònic es portarà a terme de conformitat amb la normativa vigent sobre protecció de dades de caràcter personal.

Article 12. Incorporació de tràmits, aprovació de formularis normalitzats i caràcter obligatori del registre

La incorporació de tràmits, l'aprovació de formularis normalitzats i el caràcter obligatori del registre electrònic de determinades persones interessades s'aproven mitjançant acord del Ple, a proposta del titular o director de l'àrea de la qual depèn el procediment que es refereix i es publiquen al Butlletí Oficial de la Província i a la seu electrònica.

Disposició addicional primera

Correspon a la Junta de Govern Local l'aprovació de les adequacions i actualitzacions del funcionament que siguin necessàries per a garantir la seva disponibilitat i que tinguin caràcter puntual, derivades de canvis tecnològics i d'operativitat, així com les interpretacions d'aquesta ordenança.

No requereixen aquesta aprovació els canvis que siguin necessaris per a la seva actualització d'acord amb l'avanç de la tècnica, les millores en la seguretat o el disseny.

Si les modificacions són substancials i afecten les característiques generals de definició, funcionament i procediment, la competència per a l'aprovació correspon al Ple, en aplicació del vigent procediment legal previst per a l'aprovació d'ordenances i reglaments dels ens locals.

Disposició addicional

1. El registre auxiliar telemàtic associat a la Extranet de les Administracions Catalanes (EACAT) es considera un registre electrònic dels previstos a la lletra a) del punt 2 de l'article 24 de la Llei 11/2007, de 22 de juny, d'accés electrònic dels ciutadans als serveis públics, habilitat per a la recepció i tramesa de les sol·licituds, escrits i comunicacions entre aquest ens i la resta d'administracions públiques adherides a l'EACAT i les anotacions corresponents als serveis d'administració electrònica, que el Consorci AOC o altres ens supramunicipals, previ conveni, prestin a aquesta corporació.

2. Les previsions del paràgraf primer seran d'aplicació mentre no es puguin efectuar aquests assentaments directament en el registre general electrònic creat en aquesta ordenança. Quan això sigui possible aquest registre tindrà funcions de garantia de la disponibilitat de la prestació 24x7 dels serveis previstos, en cas de problemes tècnics que puguin afectar al registre general

Disposició final

Aquesta ordenança entra en vigor una vegada aprovada definitivament i publicat en el Butlletí oficial de la província l'anunci d'aprovació definitiva amb el text íntegre

Capítol I
Disposicions generals

Article 1
Creació

L'Ajuntament de Sant Joan de les Abadesses crea el Consistori Juvenil del municipi, que s'adscriu a la regidoria d'ensenyament del mateix consistori.

Article 2
Definició

El Consistori Juvenil de Sant Joan de les Abadesses és un òrgan de participació de l'alumnat de 5è de primària i 1r d'ESO de l'Institut Escola Mestre Andreu.

Un espai on poden exercir, com a ciutadans que són, el seu dret a reflexionar, expressar la seva opinió, debatre, prendre decisions i elevar al Plenari Municipal de l'Ajuntament de Sant Joan de les Abadesses, les seves propostes, a fi de contribuir a millorar la vila.

Article 3
Fonaments

La creació del Consistori Juvenil es fonamenta en la Convenció sobre els Drets dels Infants aprovada per les Nacions Unides l'any 1989 i en les iniciatives constitucionals i autonòmiques reguladores dels drets de la infància.

Article 4
Finalitat i objectius

El Consistori Juvenil és un òrgan de participació de l'alumnat que té com a finalitat aconseguir que els infants visquin en la seva ciutat sent-ne part activa, desenvolupant la seva capacitat crítica, fent sentir la seva veu i perquè coneguin el funcionament de l'Ajuntament.

El objectius generals són:

1. Crear una estructura vàlida i estable de participació dels infants i de comunicació entre aquests i les autoritats municipals.
2. Fomentar el treball col·lectiu en pro d'un bé comú.
3. Desenvolupar estratègies per treballar la democràcia participativa.
4. Aconseguir que els infants tinguin la possibilitat de manifestar i decidir com volen que sigui la seva vila.
5. Aconseguir que les persones adultes reconeguin els drets dels infants, valorin la seva opinió i la prenguin en consideració.
6. Conèixer l'organització interna d'un Ajuntament i el funcionament dels òrgans col·legiats, com són el Ple Municipal i la Junta de Govern Local, per tal que sigui una eina de participació, ja que el projecte contempla la formació d'un Plenari Juvenil amb els alumnes de l'Institut Escola Mestre Andreu.

Article 5
Àmbit d'actuació

El Consistori Juvenil pot treballar qualsevol temàtica, de qualsevol àmbit, que l'alumnat consideri important per al seu benestar i el del seu entorn; pot tractar sobre tots els temes que preocupen i amoïnen els infants.

Capítol II

Composició i funcions

Article 6

Composició del Consistori Juvenil

El Consistori Juvenil de Sant Joan de les Abadesses estarà compost dels següents membres:

- Representants dels alumnes, en concret, 5 alumnes de 5è de primària i 6 alumnes de 1r d'ESO de l'Institut Escola Mestre Andreu, de manera que el Consistori Juvenil estarà format per 11 alumnes.

Article 7

Elecció i constitució del Consistori Juvenil

L'elecció dels representants del Consistori Juvenil es realitzarà de la següent manera:

- a) Els alumnes de 5è de primària i de 1r d'ESO de l'Institut Escola Mestre Andreu seran informats en el propi institut per part del/la Tècnic/a de Joventut de l'Ajuntament de Sant Joan de les Abadesses del que significa formar part d'aquest Consistori Juvenil i quines són les accions que hauran de portar a terme al llarg del curs.
- b) Els alumnes de l'Institut Escola Mestre Andreu que es presentin com a voluntaris, caldrà que facin una "campanya electoral" o presentació davant la resta d'alumnes de la classe per tal que els votin per representar-los al Consistori Juvenil.
- c) Les votacions dels candidats es farà de forma secreta i en l'elecció hi participaran tots els alumnes de la classe. Els 5 candidats o candidates de 5è de primària més votats i els 6 candidats o candidates de 1r d'ESO més votats seran els representants que formaran part del Consistori Juvenil. L'alumne de 5è de primària següent més votat i l'alumne de 1r d'ESO següent més votat quedarà en llista d'espera i seran els suplents en cas que els escollits no puguin assistir a alguna activitat. En cas d'empat, s'escollirà l'alumne segons la inicial del seu primer cognom.

Article 8

Durada del mandat

El mandant del Consistori Juvenil s'inciarà a principi del curs escolar, al setembre, i acabarà al mes de juny en quant a sessions de treball, però els alumnes continuaran exercint el càrrec fins a la composició del Consistori Juvenil del curs següent.

Article 9

Funcions del Consistori Juvenil

- Conèixer el funcionament d'una institució pública, com és l'Ajuntament de la vila.
- Proposar, discutir i dissenyar millores reals de la vila.
- Programar i executar actes propis del Consistori adreçats a la ciutadania.
- Ser un òrgan consultiu de diferents projectes de Sant Joan de les Abadesses.
- Ser informat del tràmit de les seves propostes i de les actuacions de l'Ajuntament envers les seves demandes.

- Establir mecanismes de coordinació entre l'Institut Escola Mestre Andreu i l'Ajuntament.
- Representar a la vila en diferents actes.

Article 10.

Funcions del/la Tècnic/a de Joventut

Les principals funcions del/la Tècnic/a de joventut al Consistori Juvenil són:

- Treballar amb els infants la seva capacitat d'opinió i presa de decisions.
- Recollir les propostes dels infants, estudiar-les per tal de fer-les viables i, a no ser possibles, poder argumentar-les.
- Vetllar pel compliment de la responsabilitat de tots els membres integrants del Consistori Juvenil.
- Dinamitzar les sessions del Consistori Juvenil a partir d'una metodologia vinculada a la participació ciutadana amb l'Institut Escola Metre Andreu i l'Ajuntament.

Article 11

Funcionament sessions de treball

A les sessions de treball s'utilitzaran dinàmiques participatives per garantir la implicació de totes i tots els membres.

Capítol III

Règim de sessions plenàries i convocatòria

Article 12

Periodicitat de les sessions plenàries del Consistori Juvenil

- El Ple de Constitució es celebrarà el mes d'octubre. Enguany, en tractar-se de l'inici d'aquest Consistori Juvenil, el Ple de constitució es celebrarà el mes de gener. Les sessions es faran fora de l'horari escolar i seran de caràcter públic.
- Es celebraran 4 sessions plenàries ordinàries al llarg de l'any, pactant el calendari a inici de curs. Sempre que calgui es podrà convocar un ple extraordinari.
- Els alumnes escollits per formar part del Consistori Juvenil hauran d'assistir a totes les sessions plenàries que es celebrin (per motius justificats seran els suplents els que ocuparan el càrrec).

Article 13

Composició del Ple del Consistori Juvenil

El Ple del Consistori Juvenil de Sant Joan de les Abadesses estarà compost dels següents membres:

- Alcalde/essa de Sant Joan de les Abadesses:
L'alumne de 1r d'ESO que sigui escollit president/a o la persona en qui delegui per ocupar el seu lloc.
- Regidors/ores:
Els alumnes de 5è de primària i de 1r d'ESO de l'Institut Escola Mestre Andreu.
- L'Alcalde/ssa i/o regidor/a d'Ensenyament de l'Ajuntament de Sant Joan de les Abadesses o la persona en qui deleguin per ocupar el seu lloc.
- Secretari/ària:

El tècnic/a de Joventut de l'Ajuntament de Sant Joan de les Abadesses, ocuparà el càrrec de secretari o secretària, amb veu però sense vot, per donar compte de tots els debats i acords que s'adoptin durant la sessió.

Article 14

El Ple de Constitució

1. Es celebrarà el mes d'octubre. Enguany, en tractar-se de l'inici d'aquest Consistori Juvenil, el Ple de constitució es celebrarà el mes de gener.

2. Hi hauran d'assistir tots els alumnes escollits de l'Institut Escola Mestre Andreu i és recomanable que hi assisteixi l'alumnat suplent.

3. Cada un dels alumnes escollits a les aules haurà de fer un parlament explicant què pot aportar al Consistori Juvenil i quines són les seves inquietuds i motivacions.

4. S'hi haurà d'escollir l'alumne que serà alcalde o alcaldessa a través de votació.

5. La forma en què s'haurà d'escollir l'alcalde/essa i els tinents d'alcalde:

- Cada un dels alumnes de 1r d'ESO escollits a l'aula que vulgui presentar la seva candidatura a l'alcaldia caldrà que faci un parlament explicant perquè és el millor candidat per ser alcalde/essa. Més concretament, exposarà 2 propostes que haurà treballat amb el grup de classe però que ell o ella haurà prioritzat. No podran ser més de dos per tal que tots els alumnes tinguin la mateixa oportunitat.
- Una vegada els candidats hagin presentat davant del Plenari la seva candidatura, en votació secreta, escolliran el representant que considerin el millor per a fer les funcions d'alcalde o alcaldessa.
- L'alumne més votat serà el que farà la funció d'alcalde o alcaldessa al llarg del curs escolar. El segon alumne més votat serà l'encarregat d'ocupar el lloc de tinent o tinenta d'alcalde, i també podrà optar a una regidoria.
- La mesa de votació estarà formada pel candidat més jove i el candidat més gran.

- En aquest Ple es determinarà la regidoria que li pertocarà a cada alumne. Per evitar malentesos se les repartiran entre ells segons les seves preferències.

Les regidories seran les següents:

- Regidoria d'Hisenda i Urbanisme.
- Regidoria de Cultura.
- Regidoria de Medi Ambient i Sostenibilitat.
- Regidoria d'Ensenyament i Comunicació.
- Regidoria de Turisme i Comerç.
- Regidoria d'Esports i Entitats Esportives.
- Regidoria de Joventut i Alberg.
- Regidoria de Salut i Serveis Socials.
- Regidoria de Governació.
- Regidoria de Festes.

Article 15

Convocatòria de les sessions plenàries

Les sessions plenàries del Consistori Juvenil seran convocades pel Tècnic/a de Joventut de l'Ajuntament i comptaran amb els punts de l'ordre del dia a tractar a la sessió. La convocatòria del Ple serà enviada a través de correu electrònic, com a mínim tres dies abans de la seva celebració. Les propostes que es donaran a conèixer en la sessió plenària

hauran estat treballades amb anterioritat pel Tècnic/a de Joventut i l'Institut Escola Mestre Andreu en les sessions de treball.

El format de l'ordre del dia serà el següent:

- a.- Benvinguda de l'Alcalde/ssa o regidor/a d'Ensenyament de Sant Joan de les Abadesses.
- b.- Introducció i benvinguda per part de l'Alcaldia del Consistori Juvenil.
- c.- Aprovació de l'acta de la sessió anterior llegida per la persona designada com a Secretari/a.
- d.- Propostes de l'Alcaldia i de les Regidories, si s'escau, i votacions dels acords corresponents. Perquè una votació prosperi caldrà que obtingui un mínim de 7 vots afirmatius i es votarà després de la intervenció de cada infant. Les votacions es faran a mà alçada sent el o la secretària qui dirà: vots a favor, vots en contra o abstencions.
- e.- Al final de les votacions el o la secretària llegirà totes les propostes aprovades que seran enviades a l'Il·lustríssim Alcalde o Alcaldessa de Sant Joan de les Abadesses.
- f.- Es podran proposar altres assumptes dins el ple que es notificaran amb antelació quan s'envii l'ordre del dia.
- g.- Donar la paraula al públic.
- h.- Concloure la sessió per part de l'Alcaldia del Consistori Juvenil.

Article 16

Les propostes d'Alcaldia i Regidories

1. Les propostes d'Alcaldia i de cada Regidoria es decidiran en el conjunt de la classe establint un límit de 3 a 5 propostes per a cada alumne.

2. Si cal incloure algun punt especial en l'ordre del dia es treballarà en les sessions de treball que el Consistori Juvenil desenvoluparà amb el Tècnic/a de Joventut a les dependències de l'Ajuntament de Sant Joan de les Abadesses. A l'inici de cada curs escolar es concretarà el calendari d'aquestes sessions de treball.

3. Abans de la celebració del Ple, s'haurà hagut de facilitar l'acta de la sessió plenària anterior perquè la revisin i comprovin que tot sigui correcte (s'enviarà juntament la convocatòria).

En cada sessió del Consistori Juvenil, l'Alcalde/ssa i/o regidor/a d'Ensenyament de l'Ajuntament de Sant Joan de les Abadesses podran donar compte de l'estat en què es troben els acords o peticions del Consistori Juvenil de sessions plenàries anteriors. Es podrà convidar a una sessió del Ple del Consistori Juvenil, si s'escau, a aquells tècnics municipals responsables d'algun tema que preocupi o interessi al Consistori Juvenil per conèixer projectes, formular preguntes, etc.

Article 17

Assistència a les sessions plenàries

Les sessions plenàries del Consistori Juvenil seran públiques i hi podran assistir alumnes, família, membres de l'Institut Escola Mestre Andreu i la ciutadania en general.

Per donar a conèixer a la ciutadania el dia de la celebració de les sessions plenàries del Consistori Juvenil, el responsable de comunicació de l'Ajuntament en farà difusió a través dels mitjans de comunicació dels que disposa l'Ajuntament, com són els canals de twitter, facebook i instagram de l'Ajuntament i també a través de falques a la ràdio municipal La Veu de Sant Joan.

Article 18

Les sessions de treball i la participació a actes

Per tal de poder treballar les propostes aprovades i fer que els alumnes s'involucrin i aprenguin el funcionament d'un Ajuntament, es pactarà un calendari de treball en hores extraescolars. Les trobades de treball es portaran a terme en dependències de l'Ajuntament i sempre estaran supervisades per la persona que ocupi el càrrec de Tècnic/a de Joventut. Aquestes sessions seran clau per tal de poder treballar les propostes aprovades i fer-les realitat.

Es celebraran sessions de treball o informatives, com a mínim, una vegada al mes. Si fos necessari reunir-se més vegades, s'acordaria amb tots els representants del Consistori Juvenil.

Tanmateix els infants seran convidats a diferents actes de la vila per tal que el Consistori Juvenil tingui la representació que es mereix. S'utilitzarà un sistema rotatori perquè tots els integrants de l'equip de govern puguin ser participants de diferents actes. En mesura del possible es crearà un calendari anual d'accions i activitats per a poder fer una previsió a principi del curs escolar.

Capítol IV Pressupost

L'Ajuntament destinarà cada any una partida específica en el Pressupost Municipal per a poder dur a terme les propostes que s'aprovin en el Plenari del Consistori Juvenil.

L'equip de govern municipal es compromet a estudiar i donar resposta argumentada, tan afirmativa com negativa, a totes les peticions i suggeriments formulats i acordats pel Consistori Juvenil.

Capítol V Drets d'imatge i difusió en premsa

Atès que el dret a la pròpia imatge està reconegut en l'article 18.1 de la Constitució i regulat per la Llei orgànica 1/1982, de 5 de maig, sobre el dret a l'honor, a la intimitat personal i familiar i a la pròpia imatge, i que el dret a l'autodeterminació informativa també està reconegut, en el Reglament 679/2016 Europeu de Protecció de Dades i en el text constitucional en l'art. 18.4 i regulat per la Llei orgànica 3/2018, de 5 de desembre, de protecció de dades personals i garantia dels drets digitals, es fa necessari que, prèviament a la publicació d'imatges d'infants on aquests o aquestes siguin clarament identificables o d'altres dades personals susceptibles de ser tractades informàticament, s'hagi obtingut el consentiment dels pares, mares o tutors legals.

Per facilitar l'obtenció d'aquest consentiment, l'Ajuntament informarà als pares, mares o tutors legals dels alumnes que formen el Consistori Juvenil, de la possibilitat de captació de la imatge i de la seva publicació en els mitjans de comunicació amb la voluntat finalitat de donar a conèixer les accions que es porten a terme. Els mitjans escollits dependran de la necessitat de cada moment poden ser: Internet, a través de la pàgina web i xarxes socials, a través de materials divulgatius com cartells, fotografies, tríptics, etc, així com televisió o ràdio.

El consentiment es firmarà abans de la realització del Plenari de constitució per tal que el mateix dia ja es pugui realitzar material gràfic. Per obtenir el consentiment es farà mitjançant l'Institut Escola Mestre Andreu. Se'ls hi entregarà un document que haurà de ser emplenat i signat pels pares, mares o tutors legals i retornat a la escola la mateixa setmana de la realització del primer Consistori juvenil o portar-lo el dia de la sessió plenària.

De la mateixa manera, d'acord amb el Reglament 679/2016 Europeu de Protecció de Dades i la Llei orgànica 3/2018, de 5 de desembre, de protecció de dades personals, es tindrà el dret de revocar, en qualsevol moment, el consentiment atorgat, així com exercir, davant l'Ajuntament, els drets d'accés, de rectificació, supressió, limitació del tractament i d'oposició de les vostres dades.

NÚM. 22

ORDENANÇA PER A LA PROMOCIÓ DE LES INSTAL·LACIONS D'AUTOCONSUM AMB ENERGIA FOTOVOLTAICA EN EL MUNICIPI DE SANT JOAN DE LES ABADESSES

Preàmbul

El Grup Intergovernamental d'Experts en Canvi Climàtic (IPCC) ha publicat cinc informes que confirmen l'evidència dels canvis en el clima i la seva correlació directa amb l'activitat humana. Es conclou que l'origen de l'escalfament global i del conseqüent canvi climàtic, avui ja inqüestionable, és fonamentalment antròpic, amb un rang de probabilitats superior al 95%. La seva causa principal és, essencialment, les emissions de gasos amb efecte hivernacle (GEH) provocats per l'ús de combustibles fòssils i el canvi en els usos del sòl i l'agricultura.

El municipi de Sant Joan de les Abadesses comprometès amb la lluita contra el canvi climàtic i en l'endegament definitiu per poder afrontar la transició energètica, suposant un dels reptes actuals més importants que qualsevol societat ha d'afrontar i que exigirà una transformació profunda dels actuals models energètics i un compromís ferm i sòlid per part de la ciutadania.

La Llei 16/2017, de l'1 d'agost, del canvi climàtic determina que les mesures que s'adoptin en matèria d'energia han d'anar encaminades a la transició energètica cap a un model cent per cent renovable, desnuclearitzat i descarbonitzat, neutre en emissions de gasos amb efecte d'hivernacle, que redueixi la vulnerabilitat del sistema energètic català i garanteixi el dret a l'accés a l'energia com a bé comú, i concretament han d'anar encaminades, entre d'altres objectius a impulsar un model energètic en què el consum de combustibles fòssils tendeixi a ésser nul, per tal que el 2030 es pugui assolir el 50% de participació de les energies renovables en el sistema elèctric català per a poder arribar al 100% de renovables el 2050.

L'energia solar fotovoltaica és, sens dubte, una de les principals tecnologies que contribuirà significativament al desenvolupament d'aquest nou model, en termes d'incrementar l'eficiència energètica i facilitar la integració d'energies renovables en el sistema elèctric, de reduir les emissions contaminants, de reduir l'alta dependència energètica de Catalunya i, en darrer lloc però no menys important, democratitzar el model energètic.

La Llei 16/2017, d'11 d'agost, de canvi climàtic reconeix a l'article 3.2 que els ens locals són corresponsables en l'assoliment de les finalitats identificades i, paral·lelament, afirma l'article 19 la necessitat d'adoptar mesures de caràcter normatiu que afavoreixin l'autoconsum energètic a partir d'energies renovables.

Aquesta Ordenança estableix una regulació municipal que incentiva la implantació de les instal·lacions d'autoconsum amb energia solar fotovoltaica en l'àmbit municipal i permet el desenvolupament de la generació elèctrica distribuïda en tot el territori, tot transformant a la vegada el model econòmic relacionat amb la generació elèctrica cap a un de més sostenible i ecològic. I això oferint claredat en els requisits necessaris per la tramitació de les llicències urbanístiques a tal efecte i, simultàniament, preveient bonificacions en l'àmbit impositiu municipal, concretament en l'Impost sobre Béns Immobles i en l'Impost sobre Construccions, Instal·lacions i Obres.

Aquesta Ordenança parteix, doncs, tant de les previsions de la Llei del Canvi Climàtic com de les contingudes als articles 25.2.a) de la Llei 7/1985, de 2 d'abril, Reguladora de les Bases de Règim Local, 14 i 71 del Decret Legislatiu 1/2010, de 3 d'agost, pel qual s'aprova el Text Refós de la Llei

d'Urbanisme, i 74 i 103 del Reial Decret Legislatiu 2/2004, de 5 de març, pel que s'aprova el text refós de la Llei Reguladora d'Hisendes Locals.

Títol I: Disposicions generals

Article 1. Objecte i àmbit d'aplicació

1. L'objecte de la present Ordenança és la regulació del règim d'intervenció municipal sobre les instal·lacions d'autoconsum amb energia solar fotovoltaica que s'executen en béns immobles, i les mesures tributàries corresponents que permetin la seva incentivació.

2. El contingut de la present Ordenança serà d'aplicació a les instal·lacions d'autoconsum amb energia solar fotovoltaica que s'ubiquin en qualsevol bé immoble situat al terme municipal de Sant Joan de les Abadesses.

Article 2. Definicions

Als efectes d'aquesta Ordenança s'entendrà per:

1. Instal·lació d'autoconsum:

a) Qualsevol instal·lació elèctrica d'autoconsum que estigui contemplada en la Llei del Sector Elèctric.

b) Qualsevol instal·lació elèctrica aïllada de la xarxa, entesa com aquella instal·lació en la qual no existeix en cap moment capacitat física de connexió elèctrica amb la xarxa de transport o distribució, ni directament ni indirecta o a través d'una instal·lació pròpia o aliena.

2. Potència elèctrica instal·lada a les instal·lacions fotovoltaïques:

La potència màxima de l'inversor, o la suma de les potències màxims dels inversors, al seu cas.

Títol II: Intervenció administrativa

Article 3. Règim d'intervenció administrativa

1. De forma general estan subjectes al règim de comunicació prèvia les intervencions necessàries per executar una instal·lació d'autoconsum amb energia solar fotovoltaica.

2. No obstant, estaran subjectes a llicència urbanística les intervencions que, de conformitat amb la Llei d'Ordenació de l'Edificació, requereixin un projecte i en tot cas les que s'executin en béns sotmesos a un règim de protecció patrimonial cultural o urbanística.

3. En relació a les instal·lacions d'autoconsum amb energia solar fotovoltaica en béns immobles ubicats en sòl no urbanitzable o en sòl urbanitzable no delimitat, estaran sotmeses a llicència urbanística, i seguiran el tràmit preceptiu que recull la normativa urbanística al respecte.

4. En els casos definits en els apartats 2) i 3) del present article la llicència urbanística s'atorgarà de conformitat amb les disposicions contingudes a la normativa urbanística vigent, així com al planejament urbanístic i a les ordenances municipals.

Article 4. Presentació de la comunicació prèvia

1. Amb caràcter previ a la realització de la instal·lació, s'haurà de presentar davant l'Ajuntament la comunicació prèvia, que inclourà la següent documentació:

- a) Model normalitzat de comunicació prèvia (Annex 1)
- b) Declaració responsable de l'empresa instal·ladora (Annex 2)
- c) Memòria tècnica de la instal·lació, amb els continguts mínims que s'especifiquen a l'Annex 3.
- d) Pressupost detallat de la instal·lació. El valor final d'aquest pressupost (sense IVA) serà la base imposable per al càlcul de l'impost sobre construccions i obres (ICIO).
- e) Justificants de pagament de l'impost sobre construccions i obres (ICIO) i la taxa de serveis urbanístics.

2. En cap cas es requerirà la presentació d'un document signat per un gestor de residus ni haver efectuat prèviament un dipòsit a l'esmentat gestor.

3. Si la comunicació no reuneix els requisits exigits per la normativa aplicable i per aquesta ordenança, l'Ajuntament ho ha de manifestar, al moment de la presentació, a la persona interessada i l'ha d'advertir que, mentre no presenti la comunicació i els documents preceptius, no pot dur a terme la instal·lació d'autoconsum fotovoltaic.

4. Amb caràcter general, la persona interessada resta habilitada per executar la instal·lació des del moment de la presentació de la comunicació prèvia i dels documents requerits.

Article 5. Integració paisatgística

Les instal·lacions fotovoltaïques d'autoconsum amb energia solar fotovoltaica han de complir els criteris d'integració paisatgística continguts al planejament urbanístic, i, en el seu cas, a les ordenances de l'edificació.

Article 6. Terminis

1. Les obres s'han d'iniciar en un termini màxim de 4 mesos a comptar des de la data de la presentació de la comunicació prèvia davant de l'Ajuntament o de la data de la notificació a l'interessat de l'atorgament de la llicència urbanística, segons el règim d'intervenció a que li sigui d'aplicació.

2. Els terminis màxim d'execució és de 6 mesos a comptar des de la data d'inici de les obres.

Article 7. Advertiments

1. La inexactitud, falsedat o omissió, de caràcter essencial, de qualsevol dada o informació que s'incorpori a una comunicació, o la no presentació davant de l'Ajuntament de la pròpia comunicació prèvia ni de la documentació que, si s'escau, sigui requerida per acreditar el compliment del que s'ha declarat, determina la impossibilitat de continuar amb l'exercici del dret afectat des del moment en què es tingui constància d'aquests fets, sense perjudici de les responsabilitats penals, civils o administratives que pertoquin.

2. Així mateix, la resolució de l'Ajuntament que declari aquestes circumstàncies pot determinar l'obligació de l'interessat de restituir la situació jurídica al moment previ al reconeixement o a l'exercici del dret, així com la impossibilitat d'instar un nou procediment amb el mateix objecte durant un període de temps determinat per la llei, tot això de conformitat amb els termes

establerts a les normes sectorials aplicables, segons el que regula la Llei de procediment administratiu comú des les administracions públiques.

Títol III: Mesures de promoció

Article 8. Impost sobre Béns Immobles

1. Sens perjudici de les mesures establertes a l'Ordenança Fiscal reguladora de l'Impost sobre Béns Immobles d'aquest municipi, s'estableix una bonificació sobre la quota íntegra de l'Impost sobre Béns Immobles pels béns immobles que tinguin instal·lacions d'autoconsum amb energia solar fotovoltaica que compleixin les condicions establertes en els apartats següents d'aquest article.

2. En el cas d'instal·lacions d'autoconsum definides a l'article 2 apartat 1.a), la bonificació serà només als béns immobles que tinguin instal·lacions d'autoconsum amb energia solar fotovoltaica que cobreixi com a mínim un 80% de l'energia consumida a l'immoble que sigui alimentat amb aquesta instal·lació.

3. Amb caràcter general, la bonificació serà del 20% sobre la quota íntegra.

4. En el cas concret d'habitatges plurifamiliars que tinguin una instal·lació d'autoconsum amb energia solar fotovoltaica per subministrar electricitat als elements comuns, la bonificació serà del 5% sobre la quota íntegra per cadascun dels habitatges vinculats.

5. En qualsevol cas, la bonificació màxima per un immoble no superarà el valor del 20% de la quota íntegra.

6. Aquesta bonificació s'aplicarà durant 5 anys consecutius, a comptar des de la primera liquidació posterior a la presentació de la sol·licitud.

7. Per tenir dret a aquesta bonificació, caldrà presentar a l'ajuntament la sol·licitud de bonificació que s'especifica a l'article 9 abans del termini de 6 mesos a comptar des de la data que figuri en el document que acrediti que la instal·lació està executada i legalitzada davant de la Generalitat."

Article 9. Sol·licitud de bonificació

1. Per accedir a la bonificació de l'article 8 s'haurà de presentar la sol·licitud prevista en el present article. L'aplicació de la bonificació quedarà condicionada a l'aprovació d'aquesta sol·licitud per part de l'Ajuntament.

2. La sol·licitud de bonificació que es presentarà signat pel titular de l'Impost sobre Béns Immobles, o si s'escau pel seu representat legal, davant de l'Ajuntament.

L'imprès normalitzat inclourà les dades personals de la persona titular de l'Impost sobre Béns Immobles, les dades de l'immoble, la potència elèctrica de la instal·lació, i la potència elèctrica contractada de l'immoble. També s'adjuntarà una còpia de l'admissió de la comunicació prèvia de les obres.

3. La sol·licitud haurà d'acompanyar-se del document o documents que acreditin que la instal·lació està executada i legalitzada davant de la Generalitat de Catalunya.

Article 10. Compatibilitat

1. Les mesures de bonificació fiscal dels articles 8 a 9 no seran d'aplicació als bens immobles que hagin de complir obligatòriament amb qualsevol normativa vigent a la realització d'una instal·lació amb energia solar fotovoltaica.

2. Aquestes bonificacions seran compatibles amb altres bonificacions dels mateixos tributs per conceptes diferents, amb altres bonificacions d'altres tributs sobre el mateix concepte, així com amb subvencions que qualssevol Administracions Públiques posin a disposició de la ciutadania per a la promoció de la implantació de la tecnologia fotovoltaica en autoconsum.

Disposició Addicional Única

Dins del mes següent a l'aprovació de la present ordenança s'haurà d'adoptar l'acord provisional contemplat a l'article 17.1 del Reial Decret Legislatiu 2/2004, de 5 de març, pel que s'aprova el text refós de la Llei reguladora d'Hisendes Locals, pel tal de transposar el contingut dels articles 8 a 11 de la present ordenança a les ordenances fiscals corresponents.

Les ordenances fiscals que s'aprovin amb caràcter anual hauran d'incloure igualment els preceptes necessàries per reflectir l'establert als articles 8 a 11 de la present ordenança.

Disposició Derogatòria Única

Queden derogades totes les disposicions municipals que s'oposin, contradiguin o resultin incompatibles amb aquesta Ordenança.

Annex 1. Model normalitzat de comunicació prèvia

COMUNICACIÓ PRÈVIA

Dades sol·licitant o empresa

Nom i cognoms o raó social NIF / CIF

Adreça Codi postal Municipi

Telèfon Adreça electrònica

Dades representant legal (si n'hi ha)

Nom i cognoms o raó social NIF / CIF

Adreça Codi postal Municipi

Telèfon Adreça electrònica

Adreça a efectes de notificacions: del sol·licitant del representant

Comunico que executaré les obres d'una instal·lació d'autoconsum amb energia solar fotovoltaica amb les següents dades

Emplaçament de la instal·lació (adreça)

Referència cadastral de l'immoble

Pressupost d'execució de la instal·lació (sense IVA)

Potència elèctrica de la instal·lació (kW)

Habitatge unifamiliar Edifici plurifamiliar Altres (especificar)

Aporto la següent documentació

Memòria tècnica de la instal·lació

Declaració responsable de l'empresa instal·ladora

Pressupost detallat de la instal·lació (base imposable de l'Impost sobre construccions instal·lacions i obres ICIO)

Justificants de pagament de l'ICIO i de la taxa de serveis urbanístics

Declaro responsablement

1. Que en cas d'actuar com a representant legal, disposo de tots els poders necessaris per tramitar aquesta comunicació i rebre, si escau, les corresponents comunicacions i/o notificacions.
2. Que les dades consignades a la comunicació són certes, així com a tota la documentació que s'adjunta.
3. Que les obres s'ajusten al planejament, ordenances i altra normativa urbanística aplicable.
4. Que les obres, de conformitat amb la Llei d'Ordenació de l'Edificació, no requereixen de projecte.
5. Que les obres no s'executen en bens sotmesos a un règim de protecció patrimonial cultural o urbanística.

Signatura del sol·licitant o del representant

A _____, de _____ de 20 _____

Annex 2. Declaració responsable de l'empresa instal·ladora

DECLARACIÓ RESPONSABLE DE L'EMPRESA INSTAL·LADORA

Dades de l'empresa

Nom i cognoms o raó social

NIF / CIF

Adreça

Codi postal

Municipi

Telèfon

Adreça electrònica

Declaro sota la meva responsabilitat,

En condició d'empresa executora de les obres de la instal·lació d'autoconsum amb energia solar fotovoltaica que s'ubicarà a:

Emplaçament (adreça)

Referència cadastral

1. Que compleixo els requisits establerts per la normativa vigent per accedir al reconeixement de l'exercici/s esmentat/s.
2. Que l'empresa està inscrita al Registre d'Agents de la Seguretat Industrial de Catalunya (RASIC) o al registre equivalent d'una altra Comunitat Autònoma de l'Estat Espanyol.
3. Que no concorren incompatibilitats legals ni circumstàncies inhabilitants per al desenvolupament de/ls exercici/s professional/s.
4. Que disposo d'una assegurança de responsabilitat civil amb cobertura adient pels riscos en què pugui incórrer i que es derivin de/ls esmentat/s exercici/s.
5. Que disposo de la documentació acreditativa corresponent, sens perjudici de les facultats de comprovació, control i inspecció que té atribuïdes aquest Ajuntament.
6. Que em comprometo a mantenir el compliment dels punts anteriors, durant la vigència d'aquest reconeixement o exercici.

Signatura

A _____, de _____ de 20

Annex 3. Memòria tècnica de la instal·lació

MEMÒRIA TÈCNICA DE LA INSTAL·LACIÓ

Objecte i dades generals

Emplaçament de la instal·lació i dades generals:

- Potència pic a instal·lar
- Superfície ocupada
- Producció d'energia i energia autoconsumida.

Emplaçament de la instal·lació

Especificar pels panells fotovoltaics (adjuntar plànol):

- Ubicació
- Inclinació
- Orientació

Especificar les característiques del sistema de suport o d'ancoratge a l'estructura de l'edifici.

Especificar la ubicació de la resta d'elements (inversor, bateries, proteccions,...) Adjuntar plànols

Abast de la intervenció en l'edifici

Descriure l'abast de la intervenció en l'edifici, els elements afectats i les solucions tècniques constructives que s'adopten.

Realitzar l'anàlisi de càrregues de l'edifici amb la instal·lació fotovoltaica, el qual haurà de tenir en compte el pes de les plaques i el sistema de suport, la tècnica d'instal·lació i ancoratge a la teulada i la càrrega sobre la teulada, factoritzant també el vent.

Dimensionat de la instal·lació

Justificació de la potència pic a instal·lar en funció de les dades de consum elèctric i l'espai disponible.

Consideracions de seguretat i salut

Especificar les condicions de seguretat i salut que s'han de tenir en compte per portar a terme la instal·lació.

Consideracions sobre les runes

Indicar si es generaran runes i, en cas afirmatiu, especificar quina serà la gestió d'aquestes runes d'acord la normativa de residus.

Integració paisatgística i arquitectònica

Justificació del compliment dels criteris d'integració paisatgística continguts al planejament urbanístic, a les ordenances de l'edificació i a les ordenances municipals que siguin d'aplicació.

Característiques tècniques de la instal·lació elèctrica

- Panells fotovoltaics
- Inversors
- Bateries
- Cablejat
- Quadres elèctrics i proteccions
- Sistema de control i monitoratge

Pressupost detallat

NÚM 23
REGLAMENT DE LA SEU ELECTRÒNICA DE L'AJUNTAMENT DE SANT
JOAN DE LES ABADESSES

La Llei 11/2007, de 22 de juny, d'accés electrònic dels ciutadans als serveis públics, defineix l'article 10.1 la seu electrònica disponible per als ciutadans a través de xarxes de telecomunicacions, la titularitat, gestió i administració de la qual correspon a una Administració pública, òrgan o entitat administrativa en l'exercici de les seves competències ; així mateix, l'esmentat article en el seu apartat 3 estableix que cada Administració pública determinarà les condicions i instruments de creació de les seues electròniques, amb subjecció als principis de publicitat oficial, responsabilitat, qualitat, seguretat, disponibilitat, accessibilitat, neutralitat interoperabilitat. En tot cas haurà de garantir-se la identificació del titular de la seu, així com els mitjans per formular queixes i suggeriments.

En compliment d'aquest mandat normatiu, es crea la Seu Electrònica de l'Ajuntament de Sant Joan de les Abadesses.

Article 1. Àmbit de la seu electrònica

L'Ajuntament de Sant Joan de les Abadesses exerceix, mitjançant la seu electrònica, les seves competències a través de les xarxes de comunicació, permetent la tramitació dels seus procediments administratius i els dels seus organismes autònoms, si s'escau.

L'adreça d'accés a la seu electrònica és:

<https://www.santjoandelelabadesses.cat/index.php/ajuntament-menu-principal2/seu-electronica>

Es poden crear altres seus electròniques quan sigui necessari incorporant tràmits, serveis o informacions que, per la seva especialitat i en atenció a criteris d'eficiència en la prestació del servei o tràmit, així ho justifiqui.

Article 2. Titularitat i responsabilitat

L'Ajuntament de Sant Joan de les Abadesses, com a titular de la seu, és responsable de la integritat, veracitat i actualització de la informació i serveis als quals pugui accedir-s'hi.

En els supòsits en què la seu electrònica contingui un enllaç a una altra seu electrònica la responsabilitat de la qual correspongui a una altra Administració Pública, l'Ajuntament de Sant Joan de les Abadesses no és responsable de la integritat, veracitat i actualització d'aquesta última.

Article 3. Identificació de la seu

La seu electrònica s'identifica mitjançant un certificat digital de dispositiu segur emès per l'Agència Catalana de Certificació que en permet garantir la comunicació segura.

Article 4. Gestió tecnològica

La gestió tecnològica de la seu electrònica correspon al Servei TIC de l'Ajuntament de Sant Joan de les Abadesses.

Article 5. Contingut de la seu

La seu electrònica de l'Ajuntament de Sant Joan de les Abadesses inclou:

1. La relació dels tràmits i serveis de l'Ajuntament de Sant Joan de les Abadesses que es poden portar a terme per mitjans electrònics.
2. Normativa municipal
3. Ordenances fiscals
4. Tauler d'anuncis
5. Actes dels plens
6. Convocatòries dels plens
7. La plataforma de notificacions electròniques
8. Validador de documents
9. La plataforma de factura electrònica
10. Perfil del contractant
11. Pagament mig a proveïdors
12. Pressupost
13. Estabilitat pressupostària
14. Calendari dels dies inhàbils
15. Calendari del contribuent
16. Comptes anuals
17. Oficina virtual de recaptació
18. Organigrama
19. Retribucions a regidors
20. Planejament
21. Punt d'informació cadastral
22. Tràmits per a la creació d'empreses
23. Els sistemes d'identificació i comunicació segura, mitjançant informació sobre els corresponents certificats digitals admesos.
24. Els continguts que, per disposició legal o reglamentària, s'hi hagin d'afegir.

Article 6. Incorporació de tràmits i aprovació de formularis normalitzats.

La incorporació de tràmits, així com dels formularis normalitzats, s'aproven mitjançant resolució de l'alcalde-president, a proposta del servei responsable de la tramitació del procediment al qual es refereixi, i es publiquen al BOP de Girona i a la mateixa seu electrònica.

Article 7. Protecció de dades de caràcter personal

El funcionament de la seu electrònica i intercanvi d'informació s'ha de portar a terme d'acord amb l'establert a la Llei orgànica 15/1999, de 13 de desembre, de protecció de dades de caràcter personal i les disposicions de desenvolupament.

Disposició addicional

Correspon a l'alcalde-president de l'Ajuntament de Sant Joan de les Abadesses aprovar les adequacions i actualitzacions del funcionament de la seu que siguin necessàries per garantir-ne la disponibilitat i que tinguin caràcter puntual derivades de canvis tecnològics i d'operativitat, així com les interpretacions d'aquest reglament.

No requereixen aquesta aprovació els canvis que siguin necessaris per a la seva actualització d'acord amb l'avenç de la tècnica, les millores en la seguretat o el disseny.

Si les modificacions són substancials i afecten a característiques generals de definició i operativitat, la competència per a l'aprovació correspon al Ple en aplicació del vigent procediment legal previst per a l'aprovació d'ordenances i reglaments dels ens locals.

Disposició final

Aquest reglament entra en vigor a partir de l'11 de juny de 2021 una vegada publicada la seva aprovació definitiva en el BOP número 112, de data 11 de juny de 2021.

NÚM 24 ORDENANÇA DE POLICIA I BON GOVERN DE LA VIA PÚBLICA

INDEX

TÍTOL I: DISPOSICIONS GENERALS

Articles 1 a 4

TÍTOL II: SOBRE L'ÚS COMÚ GENERAL

Capítol Primer: Retolació de les vies de trànsit i numeració de finques

Article 5 a 8

Capítol Segon: Instal·lacions de serveis i senyals de circulació

Article 9 a 10

Capítol Tercer: Utilització de la via pública

- Secció 1a: Circulació rodada

Article 11

- Secció 2a: Reparació, entreteniment i rentat de vehicles, maquinària i d'altres béns o objectes

Article 12

- Secció 3a: Espais verds públics

Article 13 a 17

- Secció 4a: Mobiliari urbà

Article 18 a 19

- Secció 5a: Presència d'animals en la via pública

Article 20 a 27

TÍTOL III: SOBRE L'ÚS PRIVATIU

Capítol Primer: Activitats comercials, industrials o professionals

Article 28 a 33

Capítol Segon: Tendals i marquesines en establiments

Article 34 a 36

Capítol Tercer: Rètols en establiments

Article 37 a 38

Capítol Quart: Publicitat i informació

- Secció 1a: Publicitat

Article 39 a 43

- Secció 2a: Informació

Article 44 a 47

Capítol Cinquè: Taules de bar

Article 48 a 52

Capítol Sisè: Ocupacions temporals

- Secció 1a: Enderrocs
Article 53 a 56
Secció 2a: Construccions i obres exteriors
Article 57 a 63
Secció 3a: Obres interiors
Article 64
Secció 4a: Càrrega i descàrrega
Article 65 a 67

Capítol Setè: Instal·lacions tècniques
Article 68 a 71

Capítol Vuitè: Entrada i sortida de vehicles a través dels béns de domini públic
Article 72 a 82

TÍTOL IV: ESTÈTICA, CONSERVACIÓ I NETEJA DE LA VIA PÚBLICA

Capítol Primer: Disposicions generals
Article 83 a 89

Capítol Segon: Recollida d'escombraries
Article 90 a 100

TÍTOL V: TRAMITACIÓ DE LLICÈNCIES

Article 101 a 104

TÍTOL VI: REGIM SANCIONADOR I PROCEDIMENT

Capítol Primer: Infraccions, sancions i mesures a adoptar
Article 105 a 113

Capítol Segon: Procediment
Article 114 a 120

DISPOSICIONS TRANSITORIES

PRIMERA a TERCERA

DISPOSICIÓ DEROGATORIA

ÚNIC

TÍTOL I: DISPOSICIONS GENERALS

Article 1

1. Als efectes de la present ordenança es consideren via pública tots aquells béns de domini públic en espais oberts que la llei els declari amb aquest caràcter, o que estiguin afectes a l'ús públic o als serveis públics de l'Ajuntament de Sant Joan de les Abadesses, tals com els carrers, places, ponts, voravies, parcs, jardins, els seus elements vegetals, fonts, estanys, el mobiliari urbà en general, els elements d'ornament i els demés béns municipals de caràcter públic del terme municipal.

2. La utilització en aquesta ordenança del terme via pública s'ha d'entendre referit al concepte ampli descrit, llevat que pel context del precepte s'hagi de fer en consonància al seu contingut.

Article 2

1. L'ús comú pot ser general o especial.

2. S'entén per ús comú general el que pot exercir lliurement qualsevol ciutadà sobre la via pública sense que es requereixi una qualificació específica, utilitzant els béns d'acord amb la seva naturalesa, els actes d'afectació i les disposicions generals i normes de policia i bon govern quees contenen en aquesta ordenança.

3. S'entén per ús comú especial aquell en el qual concorren circumstàncies singulars de perillositat, intensitat d'ús o d'altres similars. Aquest ús pot subjectar-se a prèvia llicència, que serà essencialment revocable per raons d'interès públic i amb dret a indemnització, si s'escau, i s'atorgarà sens perjudici de tercers.

Article 3

1. L'ús privatiu és el constituït per l'ocupació directa o immediata d'una porció de domini públic, de manera que limiti o exclogui la utilització per part dels altres interessats.

2. L'ús privatiu que no comporta la transformació o la modificació del domini públic resta subjecte a l'atorgament d'una llicència d'ocupació temporal que origina una situació de possessió precària essencialment revocable per raons d'interès públic i amb dret a indemnització, si s'escau.

3. L'ús privatiu inherent a l'afectació dels béns i el que comporta la transformació o la modificació del domini públic resten subjectes a concessió administrativa mitjançant concurs.

Article 4

Els usos comú especial i privatiu subjecte a llicència donaran lloc a la percepció de les taxes que es determinin en cada cas.

TÍTOL II: SOBRE L'ÚS COMÚ GENERAL

Capítol Primer: Retolació de les vies de trànsit i numeració de finques.

Article 5

1. Les vies de trànsit es distingiran i identificaran amb un nom, diferent per a cadascuna d'elles.

2. El seu retolament té el caràcter de servei públic i s'efectuarà mitjançant làpida, placa, o qualsevol altre mitjà de característiques similars que permeti la identificació del seu nom des de la posició del vianant o conductor.

Article 6

1. Els propietaris de finques edificades o no, àdhuc els comuners d'un edifici dividit en règim de propietat horitzontal, estan obligats a consentir la servitud per suportar en la seva façana o tanca de la propietat els elements de retolació indicadors del nom de la via de trànsit.

2. En els casos d'urbanització promoguda per particulars la retolació de les vies de trànsit es realitzarà, d'acord amb el projecte facilitat per l'Ajuntament, a càrrec del promotor.

Article 7

1. Els propietaris a què es refereix l'article anterior hauran de col·locar al seu càrrec, tocant a la porta principal o al mig de la línia frontera amb la via de trànsit, l'element indicador de la numeració de la finca, que s'ajustarà a un model aprovat per l'Ajuntament i que els serà facilitat gratuïtament per part d'aquest.

2.- Així mateix, estaran obligats a mantenir la numeració en perfecte estat de visibilitat i neteja i a substituir-la en cas de variació.

Article 8

1. El número de la finca es correspondrà amb el que tingui assignat o s'assignarà en el Padró Municipal d'Habitants. Els diferents serveis de l'Ajuntament amb competències sobre numeració de finques arbitraran els mecanismes necessaris de coordinació per tal d'assignar-la únificadament i de comunicar als propietaris les eventuais variacions.

2. En cas que a una finca, per la seva longitud de façana o tanca, li corresponguin diversos números correlatius, el propietari estarà obligat a col·locar el primer i el darrer separats per un guionet, encara que a efectes del Padró Municipal d'Habitants o de l'Impost sobre Béns Immobles tingui assignat un d'ells.

Capítol Segon: Instal·lacions de serveis i senyals de circulació.

Article 9

1. S'estableix sobre les façanes dels edificis i les tanques de la propietat la servitud d'haver de suportar, quan s'escaigui, les conduccions, línies, connexions, quadres de comandament o control i qualsevol altra instal·lació o element, sigui o no de propietat municipal, necessaris per al funcionament i prestació dels diferents subministraments i serveis públics municipals o d'utilitat pública, permanents o provisionals.

2. Aquesta servitud abasta també a la instal·lació dels elements necessaris per a les senyalitzacions viària, indicadora i informativa en totes les matèries de competència municipal.

3. Tot l'anterior s'entén sense perjudici de les servituds que puguin establir altres normes legals o reglamentàries en matèries que no siguin pròpies de la competència municipal.

Article 10

1. Les instal·lacions i els elements abans descrits només podran ser manipulats per l'Ajuntament o empreses concessionàries.

2. Aquesta condició s'estén als casos en què calgui alterar-les per obres que vulgui realitzar el propietari de la façana o tanca sobre la qual estiguin instal·lats, en quin supòsit el cost de la modificació o reposició serà a càrrec d'aquest darrer.

3. Si per conveniència d'un tercer es vol desplaçar qualsevol instal·lació o element que l'afecti, ho sol·licitarà a l'Ajuntament, qui procedirà a efectuar la modificació o a donar permís per fer-la a aquest tercer, si és possible i raonable, prèvia acceptació del pressupost per part del peticionari que assumirà el seu pagament.

Capítol Tercer: Utilització de la via pública.

Secció 1a: Circulació rodada.

Article 11

1. L'ordenació del trànsit serà objecte d'una ordenança municipal específica.

2. La circulació rodada de vehicles, amb o sense motor, només és permesa en la calçada de la via pública, llevat de les excepcions que preveu aquesta ordenança i de les que pugui establir l'específica que s'aprovi.

Secció 2a: Reparació, entreteniment i rentat de vehicles, maquinària i d'altres béns o objectes.

Article 12

1. Queda prohibit realitzar en la via pública tot tipus d'operacions de reparació, manteniment, entreteniment i rentat de vehicles i maquinària, així com de qualsevol altres béns o objectes diferents dels esmentats.

2. També resten subjectes a aquesta prohibició els tallers mecànics.

Secció 3a: Espais verds públics.

Article 13

Són espais verds públics totes aquelles zones de titularitat municipal on existeixi arbrat i/o plantacions de tota mena, bé formant part d'un parc, jardí o plaça, bé estant aïllats.

Article 14

1. Tots els ciutadans han de respectar els espais verds públics i s'abstindran de realitzar qualsevol acció o activitat que els pugui malmetre, embrutar, perjudicar o afectar.

2. En particular, està prohibit:

- a) Trepitjar els parterres, talussos i plantacions, així com tocar plantes i flors, llevat les zones de gespa que contemplin expressament ser de pas mitjançant senyalització.
- b) Pujar als arbres.
- c) La realització de qualsevol tipus d'esporga o tala de l'arbrat. Aquestes tasques correspon fer-les únicament a l'Ajuntament o a l'empresa contractada per l'Ajuntament.
- d) Trencar arbres, arbusts, plantes i flors o les seves branques, així com pintar-los o embrutar-los de qualsevol altra forma.
- e) Collir flors, plantes, esqueixos o fruits.
- f) Encendre foc.
- g) Embrutar de qualsevol forma els recintes.
- h) Llençar papers, deixalles, escombraries o runa, així com abocar tota mena de líquids, encara que no siguin perjudicials, dins els escossells dels arbres i en la seva proximitat.
- i) Banyar-se en els rius excepte autorització excepcional de l'Ajuntament.
- j) Rentar animals a les fonts o estanys, així com objectes susceptibles d'embrutar-los.
- k) Caçar, maltractar o matar ocells, animals terrestres existents en els parcs, jardins i places per al seu embelliment i els aquàtics dels estanys.
- l) Jugar a pilota en els llocs on no és permès de fer-ho. En els expressament habilitats, es farà de forma que no molesti les persones o danyi la vegetació.
- m) Manipular el sistema de reg, automàtic o no, així com les aixetes d'aigua, arquetes o instal·lacions similars.
- n) Utilitzar cap de les seves parts o elements per a fins particulars.
- o) Entrar amb qualsevol tipus de vehicles, llevat la zona autoritzada a tal efecte. La circulació de bicicletes és permesa sempre que no es facin curses o competicions o que no comporti d'altra manera risc per als demés usuaris.

Article 15

Per tal d'aconseguir la seva millor protecció i conservació, no s'autoritzarà cap tipus de construcció o instal·lació que sigui aliena a les finalitats estètiques, recreatives, culturals o de lleure del parc, jardí o plaça en qüestió.

Article 16

1. Els parcs i jardins delimitats per tanques restaran oberts durant l'horari fixat per l'Ajuntament. Llur utilització i gaudiment són públics i gratuïts i estaran subjectes a les indicacions contingudes en els rètols i avisos, així com a les que puguin formular els vigilants, inspectors i agents municipals.

2. No és permesa la utilització de les àrees o instal·lacions que l'Ajuntament dediqui a finalitats especials, llevat que es disposi de la pertinent autorització d'acord amb les condicions que es determinin en cada cas.

3. En nits de festes i revetlles l'Administració municipal fixarà les condicions especials per a la seva utilització.

4. Els vigilants, inspectors i agents municipals expulsaran les persones que, sense raó justificada, restin al parc durant les hores que estigui tancat al públic.

Article 17

En els projectes d'urbanització, llicències d'edificació i de canalització de subministraments, caldrà tenir en compte el següent:

a) Es mantindrà tot aquell arbrat catalogat o d'interès municipal que, per les seves dimensions, ubicació o tipus d'espècie, no pugui ser traslladat.

b) Els Serveis Tècnics Municipals imposaran mesures especials en les llicències i autoritzacions corresponents.

c) La valoració dels arbres que siguin danyats o que s'haguessin de suprimir serà realitzada per personal especialitzat contractat per l'Ajuntament.

d) En qualsevol cas, l'obra es realitzarà sempre de manera que no afecti l'arbrat ni altres plantacions de la via pública. Davant la impossibilitat d'acomplir-ho, els elements vegetals afectats, que siguin d'interès, seran traslladats i/o plantats de nou a càrrec del titular de la llicència o autorització.

e) Quan excepcionalment sigui inevitable la supressió d'algun arbre o plantació, en compensació a l'interès públic pertorbat, els interessats hauran d'abonar una indemnització segons la valoració realitzada per personal especialitzat contractat per l'Ajuntament.

Secció 4a: Mobiliari urbà.

Article 18

1. S'entén per mobiliari urbà tots aquells béns mobles de titularitat municipal existents en la via pública, estiguin adherits a elements fixos de forma permanent o desmuntable o no ho estiguin, tals com, a mode enunciatiu, papereres, contenidors, bancs, fonts, jocs infantils, fanals, parades i marquesines del transport públic, senyals de trànsit i indicadores i elements d'ornament.

2. Tindran idèntica consideració aquells béns mobles que no siguin de titularitat municipal destinats a prestar un servei públic o a l'ornament de la via pública, tals com, per exemple, cabines telefòniques i obres artístiques de titularitat privada no cedides en propietat al municipi.

Article 19

1. Tots els ciutadans tenen l'obligació de respectar el mobiliari urbà i d'abstenir-se de fer qualsevol acte que el pugui perjudicar, danyar, afectar, embrutar o enlletgir.

En particular, està prohibit:

a) Trencar-lo o ocasionar menyscabaments.

b) Realitzar grafitos o qualsevol altre tipus de pintades.

c) Utilitzar-lo per a finalitats alienes al seu destí propi o de forma distinta a la que és normal per la seva naturalesa.

Secció 5a: Presència d'animals en la via pública.

Article 20

1. En la via pública, només és permesa la presència de gossos i gats no abandonats.
2. Es considerarà que l'animal està abandonat si no duu cap identificació de l'origen o del propietari ni va acompanyat de cap persona.

Article 21

1. En quant als equins, està permesa la seva presència sempre que en aquell moment, per ser funció pròpia seva, estiguin arrossegant vehicles no automòbils o servint a l'esbarjo del seu posseïdor o propietari.
2. Es considerarà que l'animal està abandonat si no duu cap identificació de l'origen o del propietari ni va acompanyat de cap persona.

Article 22

Les mostres, exposicions, certàmens i altres esdeveniments similars de pública concurrència seran permesos sota les condicions que determini la llicència per a aquest tipus d'ús comú especial.

Article 23

1. En la via pública, els animals la presència dels quals és permesa hauran d'anar conduïts per una persona, sigui propietària o posseïdora.
2. Aquesta persona resta obligada a controlar l'animal perquè no sigui perillós per als altres usuaris, adoptant a tal efecte les mesures adients.
3. Davant la presència o possible presència d'altres persones, els gossos circularan amb collaret i cadena o corretja. L'ús del morrió serà obligatori quan les circumstàncies i/o la naturalesa, característiques o perillositat previsible de l'animal així ho aconsellin.
4. Els inspectors i agents municipals podran ordenar l'ús del morrió quan les circumstàncies ho recomanin i mentre aquestes perdurin.

Article 24

No és permesa la presència d'animals a l'interior de les zones terroses, espais verds i parcs infantils, així com en aquelles altres zones o espais on estigui expressament prohibit.

Article 25

1. El conductor de l'animal és responsable d'adoptar les mesures necessàries per a impedir que embruti amb les dejeccions o deposicions la via pública, àdhuc els parterres, zones terroses, espais verds i mobiliari urbà.
2. En aquest sentit, per raons de salubritat pública, és obligat que l'animal faci les seves necessitats en els llocs habilitats per l'Ajuntament. En defecte seu, ho farà en els escossells dels arbres i, seguidament, el conductor retirarà els excrements i netejarà la part de la via pública que resulti afectada. La retirada podrà fer-se d'alguna de les formes següents:

- Recollint-los mitjançant una bossa de plàstic impermeable a dipositar tot seguit i perfectament tancada en una paperera o contenidor.
- Recollint-los mitjançant un paper i, ben embolcallat, dipositar-lo en un contenidor.

3. Quant els equins que s'esmenten en l'article 21, el seu conductor restarà igualment obligat a recollir els excrements i a netejar la part de la via pública afectada. La recollida s'efectuarà únicament mitjançant bossa de plàstic impermeable a dipositar, perfectament tancada, en un contenidor.

Article 26

1. Queda totalment prohibit donar de menjar a cap animal, en especial als gats, en qualsevol zona o espai de la via pública.
2. Així mateix, queda totalment prohibit caçar, maltractar o matar cap animal en qualsevol zona o espai de la via pública.

Article 27

1. L'animal abandonat es traslladarà i dipositarà en un centre o instal·lació adequat.
2. Si no porta identificació, romandrà en ell, per un màxim de vuit dies, fins que sigui recuperat, cedit o sacrificat. En qualsevol cas, qui resulti ésser el propietari o posseïdor haurà d'abonar les despeses derivades del manteniment i de la destinació donada a l'animal, encara que no el recuperi. El cessionari només satisfarà la Taxa d'Adopció.
3. Si porta identificació, s'avisarà immediatament al propietari i aquest disposarà del termini de deu dies per a recuperar-lo, previ l'abonament de les despeses que hagi originat el manteniment. Un cop transcorregut aquest termini, si el propietari no ha satisfet l'import d'aquestes despeses, l'animal es considerarà abandonat i se li donarà la destinació que correspongui. Tant les despeses de manteniment com les de destinació seran exigibles al propietari.

TÍTOL III: SOBRE L'ÚS PRIVATIU

Capítol Primer: Activitats comercials, industrials o professionals.

Article 28

1. Per a l'exercici en la via pública de qualsevol activitat, ofici o treball comercial, industrial, artesanal o professional, àdhuc la venda ambulat, així com per a realitzar part dels treballs corresponents a les activitats autoritzades en l'interior de locals o recintes, serà imprescindible l'obtenció de prèvia llicència municipal, la qual establirà llurs condicions.
2. El seu atorgament serà discrecional i tindrà caràcter restrictiu.

Article 29

En la via pública queda prohibit exposar productes alimentaris, qualsevol que sigui la seva forma de presentació.

Article 30

Les mostres, exposicions, certàmens i altres esdeveniments similars de pública concurrència podran autoritzar-se sota les condicions que determini la llicència per a aquest tipus d'ús comú especial.

Article 31

Els tallers mecànics no podran ocupar de cap manera la via pública amb els vehicles, maquinària o altres béns o objectes la reparació, revisió, inspecció o manteniment dels quals els hagin estat confiades, llevat que disposin de llicència municipal.

Article 32

1. La instal·lació de punts de venda d'entrades a espectacles o de butlletes d'apostes, loteries i jocs d'atzar, així com de taules per a la recollida de signatures, col·lectes, formació d'enquestes i d'altres activitats similars o per a la venda de flors i productes durant els dies en què tradicionalment tenen lloc, podran autoritzar-se sota les condicions que la llicència determini.

2. Quan hagin estat autoritzats, aquests elements es disposaran adossats als murs, tanques o façanes i sense obstaculitzar l'entrada als edificis, vivendes o locals, ni tampoc el pas de les persones.

Article 33

1. També podran ésser objecte de llicència els actes d'ocupació de la via pública següents:

- a) la col·locació de figurins, productes no alimentaris i d'altres objectes anàlegs adossats a les façanes o finestres de la planta baixa quan pertanyin o tinguin relació amb l'objecte de l'activitat principal que s'exerceixi en la pròpia finca.
- b) la col·locació de taulells, comunicant amb la via pública, destinats a la venda des de l'interior de l'establiment de comestibles, begudes, gelats i productes similars, sempre que es consumeixin fora del lloc on s'ubica el propi establiment.

2. Endemés dels anteriors, seran requisits imprescindibles per a l'autorització d'aquestes ocupacions tots els següents:

- Que l'establiment principal al que estan adscrits disposi de la preceptiva llicència municipal.
- Que les ocupacions quedin constrenyides exclusivament al llarg de la pròpia línia de façana i durant l'horari d'obertura al públic d'aquell.
- Que no s'obstaculitzi l'entrada als edificis, vivendes o locals, ni tampoc el pas de les persones deixant lliures 1'50 metres de vorera.

3. La llicència fixarà les condicions per a l'exercici d'aquests actes d'ocupació i els seus límits espacials.

Capítol Segon: Tendals i marquesines en establiments.

Article 34

1. Els establiments precisaran llicència per a poder instal·lar tendals en les seves façanes sempre que en cap posició no en quedin parts a menys de 2 metres d'alçada

del terra, ni la seva extensió horitzontal arribi a menys de 40 centímetres de la projecció vertical del bordó de la voravia, amb un màxim de 3 metres.

2. En els establiments amb façana a les places, parcs o jardins, o en els quioscs situats al seu interior, la projecció horitzontal serà, com a màxim, de 3 metres.

3. Es desplegaran de forma que faciliti l'esllavissament de l'aigua de pluja, evitant la seva acumulació al damunt, i es recolliran en finalitzar l'horari d'obertura al públic.

Article 35

1. També precisaran llicència per a poder instal·lar marquesines o altres elements fixos que no siguin estrictament tendals de lona, sempre que no en quedin parts a menys de 2 metres d'alçada del terra, ni la seva projecció horitzontal superi els 50 centímetres.

2. Així mateix, caldrà que facilitin l'esllavissament o conducció de l'aigua de pluja, evitant la seva acumulació al damunt.

Article 36

En els supòsits contemplats en els dos articles precedents serà necessari:

- a) Que quedi garantida la fixació i solidesa dels elements a instal·lar.
- b) Que es respecti el decòrum i estètica de la ciutat i l'harmonia amb el conjunt.

Capítol Tercer: Rètols en establiments.

Article 37

1. Els establiments precisaran llicència per a poder instal·lar en les seves façanes rètols anunciadors del nom comercial i dels serveis, productes o especialitats que ofereixen.

2. Els rètols queden regulats en les seves característiques i condicions pel POUM, i caldrà demanar prèviament llicència municipal per a la seva instal·lació.

Article 38

En tot cas, serà necessari:

- Que es garanteixi la fixació i solidesa dels elements a instal·lar.
- Que es faciliti l'esllavissament o conducció de l'aigua de pluja, evitant la seva acumulació al damunt.
- Que es respecti el decòrum i estètica de la ciutat i l'harmonia amb el conjunt.

Capítol Quart: Publicitat i informació.

Secció 1a: Publicitat.

Article 39

1. Als efectes d'aquesta ordenança, s'entén per publicitat tota forma de comunicació, sigui quin sigui el mitjà, procediment o suport a emprar, realitzada per una persona física o jurídica, pública o privada, en relació a l'exercici d'una activitat, ofici o treball comercial, industrial, artesanal o professional o a qualsevol altre interès particular, que tingui per objecte afavorir o promoure, de forma directa o indirecta, la contractació o l'intercanvi de mobles o immobles, serveis, drets i obligacions.

2. En especial, tindran la consideració de publicitat:

- les tanques, plafons o murals publicitaris.
- els rètols o altres instal·lacions similars indicatives d'establiments comercials, industrials, artesanals o professionals, quan no estiguin situats en la pròpia façana i encara que no incloguin cap tipus d'informació addicional.

Article 40

1. Tota publicitat en la via pública queda condicionada a la prèvia obtenció de llicència municipal i també, quan s'escaigui, de les altres administracions amb competències concurrents.

2. La llicència establirà les condicions sota les quals podrà realitzar-se, atenent en especial a les mesures de seguretat, de preservació del decòrum, estètica i netedat de la ciutat i conservació de la via pública i mobiliari urbà.

3. La llicència fixarà també l'àmbit temporal de l'autorització i si aquesta abasta una, més d'una o totes les actuacions publicitàries del sol·licitant durant aquell període.

4. La llicència no facultarà mai al seu titular per a preparar, perfeccionar o consumir en la via pública actes o contractes relacionats o no amb l'objecte de la publicitat.

5. El sol·licitant, distribuïdor, agent de publicitat i anunciant tindran l'obligació de modificar l'emplaçament o suprimir la publicitat autoritzada, sense dret a cap indemnització, quan per raons de seguretat, de modificació de les característiques de la via pública, de reordenació de la senyalització general o qualsevol altre, sigui necessari fer-ho.

6. Queda prohibida la publicitat en els anomenats "Punts d'Informació", en les façanes i tanques, en la cara exterior dels aparadors i cristalleries i en l'exterior dels vehicles, llevat que es tracti del retolament d'aquests darrers.

7. També queda totalment prohibida la publicitat visible des de la zona de domini públic en els trams urbans i travesseres de les carreteres.

En matèria d'usos i instal·lacions en les zones de domini públic, de servitud i d'afectació de les carreteres, hom s'atindrà al que disposa la legislació sectorial corresponent.

Article 41

1.- Amb la finalitat de protegir a determinats col·lectius de la captació publicitària, queda absolutament prohibida la publicitat directa en la via pública prop dels centres d'ensenyament.

2.- Als efectes de l'apartat anterior, s'entén per publicitat directa la que es realitza oralment per qualsevol mitjà o distribuït o posant a disposició dels vianants fulletons, catàlegs, targetes, cartes i similars.

Article 42

1. Es permesa la distribució de publicitat de forma domiciliària.

2. L'existència d'un distintiu amb indicació de la voluntat de no rebre publicitat determina el deure de respectar la voluntat de no rebre publicitat. No respectar-la significarà realitzar una conducta, activitat o ús prohibit susceptible de ser sancionada com a tal conforme estableix aquesta ordenança.

Article 43

Endemés de les determinacions establertes a la Llei General de Publicitat, a la Llei d'aprovació de l'Estatut del Consumidor i altra normativa de desenvolupament, el material publicitari la distribució del qual hagi estat autoritzada haurà d'ajustar-se als següents requisits:

- a) Portarà en lloc visible una identificació amb el nom i adreça de la persona o empresa distribuïdora i de l'anunciant.
- b) Contindrà missatges d'educació ambiental relatius a la conservació dels recursos naturals i que indiquin la necessitat de dipositar la publicitat, un cop usada, en els contenidors especials de paper per reciclar.
- c) Per tal de garantir un bon servei i d'evitar molèsties innecessàries, haurà de tenir una forma i volum tals que permetin el seu lliurament odipòsit en els espais destinats a l'efecte pels destinataris i no entorpeixi el normal ús d'aquests espais.
- d) Per tal de garantir un servei racional i eficaç i disminuir-ne l'impacte ambiental, els distribuïdors autoritzats de publicitat recomanaran als seus clients usar paper reciclat, lliure de clor, evitar la plastificació i els papers setinats i la conveniència d'afavorir l'ús de tintes ecològiques.

Secció 2a: Informació.

Article 44

Als efectes d'aquesta ordenança, s'entén per informació tota forma de comunicació, sigui quin sigui el mitjà, procediment o suport a emprar, realitzada per l'Ajuntament, amb o sense el suport o patrocini de persones físiques o jurídiques, públiques o privades, o realitzada, amb o sense la col·laboració o participació de l'Ajuntament, per les entitats i associacions sense ànim lucratiu, sempre que tingui per objecte donar a conèixer al públic en general actes o esdeveniments de caràcter esportiu, cultural o social o qualsevol altre fet, situació o relació jurídica d'utilitat o interès públics.

Article 45

S'equipara a la informació la propaganda política en o fora de campanya electoral.

Article 46

1. La instal·lació o col·locació d'informació només serà possible, d'acord amb els requisits i condicions d'ús i conservació que s'estableixin, als anomenats "Punts d'Informació" distribuïts per diferents punts de la ciutat.

2. Per contra, queda totalment prohibida fora d'aquests llocs habilitats, i molt especialment, en les façanes i tanques, en la cara exterior dels aparadors i cristalleres i en l'exterior dels vehicles, llevat que es tracti del retolament d'aquests darrers.

Article 47

Pel que fa a les pancartes informatives, l'Ajuntament establirà els requisits, condicions i mesures sota les quals podran col·locar-se i retirar-se, atenent en especial a l'evitació de danys a les persones i les coses i la preservació de l'estètica i decòrum de la ciutat.

Capítol Cinquè: Terrasses de bar.

Article 48

1. Aquest capítol disposa de la seva pròpia normativa. Concretament es tracta de l'ordenança fiscal reguladora de la taxa per a l'ocupació de terrenys públics amb taules i cadires amb finalitat lucrativa.

2. Les terrasses es podran autoritzar als bars i establiments de caràcter permanent de restauració o degustació amb permanència d'ús públic. L'ús admès a les terrasses serà el derivat de l'activitat principal de l'establiment autoritzada per l'Ajuntament i com a extensió d'aquesta activitat.

Article 49

1. Els principals criteris que determinarà l'autorització seran:

- El pas lliure per a vianants en funció del tipus de via i de l'afluència de vianants.
- Criteris relacionats amb l'ús general de la via pública, l'accessibilitat i l'interès públic.
- La possible incidència negativa en la convivència ciutadana del sector, les molèsties i d'incompliment de condicions de llicències anteriors seran motiu per denegar la llicència municipal.

2. La ubicació de la terrassa haurà de ser a la vorera contigua a l'establiment i al davant de la façana del local. Quan la terrassa estigui situada adossada a la façana, no podrà excedir la façana de l'establiment. Quan la terrassa es col·loqui a la banda de la vorada, podrà excedir en un 25% la façana del local sempre que no interfereixi amb l'itinerari de vianants, altres ocupacions, l'interès general, els interessos legítims de tercers o aspectes de seguretat. En la mateixa vorera, de qualsevol amplada, no s'autoritzaran ocupacions simultànies als dos costats. De manera excepcional, degudament justificades, sempre que no afectin interessos públics generals, es podran autoritzar altres disposicions de l'ocupació, quan la via disposi d'una rambla de més de 6 m o una plaça confrontant.

3. En espais de gran valor patrimonial i/o de caràcter singular, d'alta concurrència de vianants o perquè la ciutadania, en general, també ha de gaudir de l'entorn, i que seran definits per decret d'alcaldia, la llicència de la terrassa vindrà definida per un plànol amb el detall de col·locació de les taules, cadires i altres elements amb indicació de les distàncies referides a elements urbans, mobiliari urbà i edificis. Els projectes hauran de definir i concretar els models de mobiliari urbà de forma expressa. La llicència establirà el nombre de cadascun dels elements de mobiliari i elements auxiliars a instal·lar i la distribució segons els mòduls definits a l'Annex I de l'Ordenança fiscal reguladora de la taxa per a l'ocupació de terrenys públics amb taules i cadires amb finalitat lucrativa. L'Ajuntament podrà marcar a terra la superfície concedida d'ocupació amb una terrassa.

4. La capacitat màxima de les terrasses no podrà excedir de 100 m² per establiment.

5. L'ocupació de les terrasses es podrà autoritzar en voreres a partir de 2,50 m d'amplada amb les següents condicions, sempre que no es pugui col·locar en un altre espai.

- En voreres d'amplada fins a 3 m, s'haurà de deixar com a mínim un pas lliure d'1,50 m respecte als elements estructurals i arbrat.

- Voreres a partir de 3 m, s'haurà de deixar com a mínim un pas lliure d'amplada de la meitat de la vorera respecte a la façana i d'arbrat.

- En l'àmbit del Pla especial del Barri Vell s'haurà de fer un estudi singular.

- L'ocupació de terrasses en places, rambles, sota voltes, jardins, xamfrans i ordenacions irregulars de l'espai públic vindrà determinada per una ordenació amb documentació gràfica aprovada per l'Ajuntament. Quan l'ocupació es faci adossada a la vorada, s'haurà de situar a 0,50 m de la vorada.

6. En el cas que s'obrin nous locals i sol·licitin ocupació amb terrassa, l'Ajuntament redistribuirà de manera equitativa l'ocupació total. En cas que les sol·licituds siguin molt elevades, l'Ajuntament atenent els principis d'objectivitat, publicitat i concurrència podrà convocar concurs públic.

7. La provocació de molèsties al veïnat podrà comportar de forma motivada:

- . La suspensió de la llicència.
- . La denegació de sol·licitud de llicència.
- . La reducció de la superfície d'ocupació.
- . La prohibició d'agrupació de taules

Article 50

1. La terrassa es podrà col·locar o utilitzar a partir de les 7.30 h els dies feiners de dilluns a divendres, i els caps de setmana i festius a partir de les 9.00 h.

2. L'horari límit de l'ocupació serà l'establert a la llicència, en atenció a les peculiaritats de l'establiment, de la zona i de l'època de l'any, que vindrà determinat, previ informe tècnic, per un decret específic de l'Alcaldia.

3. No obstant això, l'Ajuntament podrà atorgar motivadament, amb la sol·licitud prèvia de la persona interessada, l'ampliació de l'horari de tancament de les terrasses en dates assenyalades.

4. L'incompliment de l'horari establert per a l'ocupació d'una terrassa podrà comportar una suspensió temporal de la llicència i/o la denegació en les temporades següents.

5. L'Ajuntament podrà reduir, mitjançant una resolució motivada, la superfície autoritzada a cada establiment en carrers o places on hi hagi concentració de diversos establiments amb terrassa, quan es constati molèsties.

Article 51

1. L'autorització de terrasses sempre inclou la col·locació de taules i cadires. La resta d'elements venen determinats pels següents requisits:

- Para-sols. Els para-sols es poden posar en voreres superiors a 4 m. Separats de la calçada 60 cm. Han d'estar situats dins de l'espai destinat a l'ocupació per taules i cadires, tenint en compte que quan estiguin oberts no podran sobrepassar en vol l'espai concedit d'ocupació. No es permet la fixació d'aquests elements directament al paviment excepte en espais de configuració de rambla, plaça o xamfrans d'àmplies dimensions. L'autorització haurà de ser expressa. Els dispositius de subjecció han de garantir que quan es retirin els para-sols, no quedi cap element que constitueixi un obstacle o anomalia que pugui provocar danys a les persones o coses. El titular de la llicència està obligat a

restaurar el paviment de la vorera quan deixi de disposar de permís per ocupar amb terrassa.

- Estufes. L'autorització d'estufes queda regulada per l'annex III de l'Ordenança reguladora de la taxa per a l'ocupació de terrenys d'ús públics amb taules i cadires amb finalitat lucrativa.

- Pissarres. Les terrasses que disposin de més de tres mòduls podran posar-hi una pissarra. Quan la terrassa disposi de més de 10 mòduls en podrà posar dues. No cal autorització expressa per instal·lar-les. El model haurà de complir les característiques indicades a l'annex II de l'Ordenança reguladora de la taxa per a l'ocupació de terrenys d'ús públics amb taules i cadires amb finalitat lucrativa.

- Taules i carrets auxiliars. Els establiments tipus restaurant podran disposar d'una taula o carret auxiliar sempre que l'ocupació sigui igual o superior a 8 mòduls. S'haurà de col·locar dins de l'espai autoritzat i pot constituir límit entre terrasses.

- Jardineres. En voreres de més de 4 m d'amplada, places i rambles, quan la terrassa s'autoritzi a la banda de la vorada i el carril de la calçada sigui de circulació de vehicles no restringit, es podrà autoritzar una fila de jardineres per segregar la terrassa de la circulació. S'haurà de deixar un espai lliure mínim respecte a la calçada de 50 cm i mantenir una separació entre elles de 30 cm com a mínim. Caldrà presentar un projecte del conjunt de la terrassa. No es poden col·locar per separar terrasses contigües. El mal estat de les jardineres o la vegetació serà motiu per requerir-ne la retirada i no tornar-les a autoritzar.

- Aparells de reproducció d'imatges. Amb motiu d'esdeveniments de rellevància, dins de l'espai concedit de la terrassa, es podrà col·locar un aparell de reproducció d'imatges sense emetre cap so, amb sol·licitud expressa prèvia i per un màxim de 24 dies a l'any.

2. Tots els elements auxiliars s'hauran de col·locar dins de l'espai concedit per a la terrassa i estar en bon estat de conservació.

3. Les terrasses no poden tancar els laterals ni la part superior de l'ocupació mitjançant pèrgoles, coberts i altres construccions permanents o semipermanents, únicament poden cobrir aquest àmbit amb para-sols o tendals plegables subjectats a la façana de l'establiment.

4. Està prohibida la col·locació de tarimes i altres instal·lacions d'ocupació horitzontal sobre el pla del paviment de la vorera.

5. No es permet utilitzar arbres, fanals i altres elements similars de la via pública per a ús auxiliar de les terrasses.

6. Excepcionalment i en funció de les característiques arquitectòniques i comercials especials dels diferents indrets de la ciutat, i prèvia presentació d'un projecte unitari del conjunt, es podran autoritzar elements diferents als definits.

Article 52

1. Els interessats hauran de demanar l'oportuna llicència a l'Ajuntament per ocupar via pública amb terrasses:

En aquesta sol·licitud, l'interessat haurà d'indicar:

- L'activitat de l'establiment per la qual se sol·licita la terrassa.

- El nombre de taules i de cadires que se sol·licita col·locar.
- El nombre de para-sols.
- Els elements auxiliars que demana col·locar-hi.
- La descripció escrita i gràfica del mobiliari urbà i altres elements, amb especificació de les mides, per a la primera llicència que se sol·licita i sempre que es canviï respecte a l'anterior autorització.
- Plànol a escala de la distribució del mobiliari i elements auxiliars respecte a la configuració i elements estructurals i arquitectònics del domini públic.

2. Les llicències per ocupació de la via pública amb terrasses són de caràcter temporal.

3. Una vegada s'hagi autoritzat l'ocupació, hom l'entendrà prorrogada mentre l'alcaldia no aprovi la seva caducitat o l'interessat o els seus representants legítims en cas de defunció, no presenti la baixa justificada.

4. Llicència es concedeix sens perjudici de tercers, essencialment revocable per raons d'interès públic. L'atorgament de les llicències és discrecional sense que hi hagi cap dret preexistent per obtenir-les. L'ocupació haurà de respectar tots els preceptes de la normativa sobre d'accessibilitat.

5. El titular de la llicència de la terrassa haurà de tenir l'autorització, plànol inclòs, a l'interior de l'establiment perquè l'Administració pugui comprovar el compliment de les condicions d'atorgament.

6. El titular de la llicència ha d'assumir l'obligació de mantenir neta la terrassa, i el tram de via pública que li correspongui sempre que calgui, d'acord amb les disposicions d'aquesta ordenança i l'Ordenança municipal reguladora de la neteja.

7. Quan ho requereixin les necessitats del servei públic i l'Administració municipal necessiti per qualsevol circumstància l'espai que ocupa l'emplaçament de la terrassa, el titular de la llicència l'haurà de retirar, amb avís previ i subsidiàriament per l'Ajuntament, sense que el titular tingui dret a indemnització.

8. Durant l'horari exclòs de l'autorització de la terrassa, el mobiliari podrà romandre a la via pública sempre que estigui ben col·locat.

Quan una terrassa no s'utilitzi durant 48 hores consecutives, el titular de l'autorització està obligat a retirar tot el mobiliari i els elements auxiliars de l'espai concedit.

9. Les autoritzacions tindran caràcter personal i no podran cedir-se o subarrendar-se a tercers. L'incompliment d'aquest precepte provocarà l'anul·lació de la llicència.

10. Es limita el nombre de taules i cadires al passeig Comte Guifré (segons temporada):

De febrer fins abans de Setmana Santa	màxim 8 taules
De Setmana Santa fins setembre	màxim 12 taules
Octubre i novembre	màxim 8 taules
Desembre i gener	màxim 4 taules

No obstant això, des del mes de maig fins el mes de setembre (ambdós inclosos), es podrà sol·licitar de forma expressa per part dels interessats a l'Ajuntament un increment de fins a 18 taules, sempre i quan la demanda ho requereixi i, hi hagi suficient espai per a col·locar totes les taules sol·licitades per part dels diferents establiments.

Quan el Passeig es tanqui al trànsit com a conseqüència d'audicions de sardanes o actes festius similars, s'autoritzarà fins un màxim de 50 taules (exclusivament pels dies de celebració), tenint en compte que només es podran instal·lar fora del Passeig.

Quan a conseqüència de la celebració d'un acte festiu o esdeveniment, tot i que el Passeig no es tanqui al trànsit, es podran autoritzar fins a un màxim de 16 taules de forma excepcional i puntual només per aquell dia, sempre i quan la demanda ho requereixi.

11. No es permet:

- Instal·lar sistemes de reproducció sonor a les terrasses.
- Fer projeccions, pintades o efectes visuals de qualsevol tipus sobre els elements de les terrasses.
- Apilar o instal·lar mobiliari i altres elements fora de l'espai concedit per la llicència.

Capítol Sisè: Ocupacions temporals.

Secció 1a: Enderrocs.

Article 53

1. Durant l'enderroc d'un immoble i desenrunament autoritzats per llicència, el seu propietari i el personal responsable de les operacions, la presència dels quals serà obligada, adoptaran les mesures adients per tal d'evitar riscos per a la seguretat i integritat de les persones i les coses.
2. A tals efectes, regularan i desviaran convenientment el trànsit de vehicles i de vianants en la forma que estableixi la llicència.
3. La concessió de la llicència comporta l'obligació d'acomplir les condicions imposades i de donar avís a la Policia Local abans d'iniciar les obres.
4. Quant les persones residents en la via afectada, s'autoritzarà l'entrada i sortida de llurs domicilis en el moment en què això no els comporti cap mena de perill, del mateix mode que, en idèntic supòsit, s'autoritzarà la dels seus vehicles.

Article 54

1. Un cop finalitzades les tasques, es restablirà la normalitat en la via pública, es netejarà la part afectada i es repararan els desperfectes ocasionats.
2. De continuar els treballs de desenrunament amb contenidors, s'atindrà al que disposa l'article següent.

Article 55

1. Quan tot o part del desenrunament s'hagi de fer mitjançant contenidors o altres mitjans de dipòsit provisionals, aquests se situaran en l'interior del solar.
2. Si per les seves característiques, condicions de la via o dificultats de maniobra això no fos tècnicament possible, es col·locaran en la calçada prèvia l'obtenció de la corresponent llicència municipal, la qual establirà les condicions oportunes.
3. Els treballs de càrrega, recollida i devolució dels contenidors o altres dipòsits

s'efectuaran en l'interior del solar, llevat que concorrin les circumstàncies que contempla l'apartat anterior, en quin supòsit la llicència establirà les condicions per a aquestes operacions i es comunicarà prèviament a la Policia Local els dies i hores d'aquestes tasques.

4. En qualsevol cas, s'adoptaran les mesures adients per tal d'evitar danys a les persones i coses i l'obstaculització de la seva normal circulació.

5. Un cop finalitzat el desenrunament, es procedirà de la forma descrita en l'article 54.1.

Article 56

1. Quan les característiques de la via afectada ho permetin i prèvia l'obtenció de la corresponent llicència, els treballs d'enderroc i desenrunament es realitzaran dins el perímetre d'una tanca metàl·lica senyalitzada i il·luminada amb llum d'abalisament.

2. La tanca s'haurà d'instal·lar abans de l'inici de les obres i es retirarà a la seva finalització.

Secció 2a: Construccions i obres exteriors.

Article 57

1. Durant l'excavació, fonamentació, formigonat, estructura, soldadura, càrrega, descàrrega i similars fases del procés edificatori i per raó dels riscos que es generen per a la seguretat i integritat de les persones i les coses, s'estarà al que preveu l'article 53.

2. La concessió de la llicència comporta l'obligació d'acomplir les condicions imposades i de donar avis a la Policia Local abans d'iniciar les obres.

Article 58

1. En la construcció sobre solars, elevació de plantes d'edificis preexistents i obres exteriors, serà obligatòria la instal·lació d'una tanca metàl·lica de seguretat de la mateixa llargària que la façana de la finca o zona de treball exterior i de l'amplada que estableixi la llicència pertinent i/o l'estudi de seguretat del projecte d'obra preceptiu.

2. En cas que no quedi pas lliure suficient en la voravia, l'Ajuntament decidirà sobre la necessitat de construir bastides o ponts volants o, si l'amplada de la calçada ho permet, voravies o passarel·les adjacents provisionals.

3. En tot cas, serà obligatòria la col·locació de xarxes protectores arran de façana o del costat exterior de la bastida o pont volant per tal d'impedir que la caiguda fortuïta de material d'obra ultrapassi l'amplada d'ocupació.

Article 59

1. El material de construcció, maquinària d'obra i instal·lacions auxiliars es disposaran sempre dins els límits de la zona d'obra.

2.- Es considera zona d'obra la pròpia finca i la compresa dins els límits de la tanca.

3. Quan la maquinària o instal·lacions, per la seva proximitat a la voravia, o el seu vol, puguin ocasionar danys o molèsties a les persones o les coses, serà també necessària la prèvia obtenció de llicència municipal.

Article 60

En totes les obres citades serà obligatòria la construcció de tubs de descàrrega de materials i runes i es preveuran les mesures adients per tal d'evitar danys a les persones i les coses.

Article 61

Pel que fa als mitjans de dipòsit provisional de les runes, serà d'aplicació allò que disposa la Secció 1a al respecte.

Article 62

Sempre que calgui moure terres, aportar formigó o transportar materials susceptibles d'embrutar la via pública, s'adoptaran les mesures adients per tal d'evitar que això es produeixi. En qualsevol cas, s'haurà de netejar el tram de la via pública que s'embruti.

Article 63

L'Ajuntament podrà exigir al titular de la llicència el dipòsit de garanties econòmiques per tal de reparar els possibles desperfectes que les obres poguessin ocasionar a la via pública o mobiliari urbà.

Secció 3a: Obres interiors.

Article 64

1. Quan per l'emmagatzematge dels residus generats per obres interiors sigui necessari utilitzar contenidors o altres mitjans de dipòsit provisional, s'atindrà al que disposa la Secció 1a.

2. La llicència decidirà sobre l'obligació de construir els tubs de descàrrega a què es refereix l'article 60 i les mesures adients per tal d'evitar danys a les persones i les coses.

Secció 4a: Càrrega i descàrrega.

Article 65

1. Els vehicles de transport de materials, mercaderies o altres productes o béns, qualsevol quina sigui la seva destinació, estacionaran en els llocs reservats i senyalitzats per l'Ajuntament a tals efectes.

2. Quan no existeixin, ho faran en un lloc de la via pública que no dificulti de cap manera la circulació de persones i/o vehicles.

3. En els supòsits de les Seccions 1a, 2a i 3a precedents, l'Ajuntament podrà concedir reserves d'espai per a la càrrega i descàrrega.

Article 66

1. En defecte dels llocs expressats en l'article anterior en les proximitats del beneficiari, sigui cargador o consignatari, o quan, existint, el trasllat des de o fins aquest punt sigui dificultós per les dimensions de la càrrega no fraccionable, el beneficiari haurà de demanar llicència per a l'ocupació temporal de la via pública front l'origen o destinació.

2. La llicència determinarà el temps màxim d'ocupació, la forma d'efectuar la senyalització, les mesures a adoptar per tal d'evitar l'embassament circulatori o per procedir a la seva desviació i les adients per tal de garantir la seguretat i integritat de les persones i les coses.

Article 67

Tret dels supòsits que preveu aquesta secció:

- No s'admeten altres reserves d'espai per a la càrrega i descàrrega.
- Resta totalment prohibida l'obstrucció total o parcial de la circulació amb vehicles de tota mena, en especial, l'estacionament en doble fila, sent d'aplicació al cas les normes legals i reglamentàries i l'ordenança específica reguladores del trànsit.

Capítol Setè: Instal·lacions tècniques

Article 68

Les úniques instal·lacions que podran autoritzar-se perquè ocupin de manera permanent el sòl, subsòl o vol de la via pública seran les de les companyies dels diferents subministraments i les d'aquelles que prestin serveis de comunicacions per cable.

Article 69

1. Aquestes instal·lacions i les obres necessàries per a executar-les resten subjectes a la prèvia obtenció de llicència, la qual establirà les condicions sota les quals podran realitzar-se.

2. A fi de reduir els efectes d'aquest tipus d'obres sobre el normal ús de la via pública, la llicència podrà imposar la seva execució per trams.

Article 70

1. Llevat que s'hi estigui treballant en elles, les rases obertes en la via pública romandran sempre cobertes amb planxes de fusta o metall suficientment resistents per a suportar el pas de persones i/o vehicles, de perfils suaus i disposades de forma que no comporti risc d'entrebancs, danys o caigudes.

2. Si calgués que durant la nit quedessin trams oberts o elements que dificultessin el trànsit, s'haurà de preveure la seva senyalització amb balises lluminoses.

3. No s'obriran rases ni es deixaran terres sobre la calçada si existeix la sospita raonable de pluges. En tot cas, s'evitarà que la pluja pugui fer córrer les terres dipositades al carrer bé retirant-les o bé cobrint-les.

4. Sense perjudici del que disposa l'apartat anterior, l'Ajuntament podrà, com a mesura provisional de caràcter cautelar, cobrir les terres o retirar-les i netejar la via pública, corrent les despeses a càrrec dels subjectes responsables.

Article 71

Quan calgui, seran d'aplicació les mesures reguladores i de prevenció previstes en el Capítol Sisè.

Capítol Vuitè: Entrada i sortida de vehicles a través dels béns de domini públic.

Article 72

1. L'entrada i sortida de vehicles a través dels béns de domini públic queda subjecte a prèvia llicència municipal, l'atorgament de la qual vindrà condicionat suspensivament a la construcció per part del titular del bordó especial i demés prescripcions tècniques que es determinin.
2. Podrà sol·licitar-la qualsevol persona que tingui interès legítim en l'aprofitament, sigui propietària, arrendatària o ocupant per qualsevol títol de la finca en qüestió, sigui local o recinte obert, sempre que justifiqui llur condició
3. En tot cas, caldrà que el sol·licitant justifiqui que requereix necessàriament l'entrada i sortida de vehicles.
4. La llicència s'emetrà a nom del peticionari, qui serà subjecte passiu obligat al pagament de la taxa que s'estableixi.
5. El titular haurà de comunicar a l'Ajuntament la realització de les prescripcions tècniques imposades. Un cop verificada la seva correcció, es tindrà per complida la condició de la llicència i aquesta sorgirà efectes.
6. Si el titular no en dóna compliment, se'l requerirà per a què ho faci en el termini que se li atorgui, amb l'advertiment que, en cas contrari, es tindrà per no complida la condició i es procedirà a retirar-li d'ofici la placa i a sancionar cada acte d'aprofitament.
7. El titular de la llicència restarà obligat al manteniment de l'obra realitzada i, per a aquest fi, l'Ajuntament podrà exigir el dipòsit de garanties econòmiques.

Article 73

1. Per tal de garantir el ple exercici d'aquest aprofitament, la llicència anirà acompanyada d'una placa de gual que portarà inherent la prohibició d'estacionar vehicles o de deixar altres objectes davant l'espai de la via pública que s'indiqui. Aquest espai es delimitarà pintant del color que estableixi la llicència el bordó de la pròpia voravia de la finca i/o, segons les circumstàncies, el de l'oposada i en la longitud autoritzada.
2. La placa permetrà identificar-la inequívocament amb la llicència concedida i la finca en qüestió, evitant així que terceres persones puguin aprofitar-se dels seus efectes substreient-la al seu legítim posseïdor.
3. En l'eventualitat que contempla l'apartat anterior, el titular de la llicència ho posarà en coneixement de l'Ajuntament per tal que, un cop efectuades les oportunes comprovacions, li sigui facilitada una placa nova, estenent-se en la llicència originària la corresponent diligència del canvi realitzat.
4. En cap cas podrà concedir-se la placa separadament de la llicència per a l'entrada i sortida de vehicles.
5. Mentrestant no s'obtingui la preceptiva llicència i es col·loqui la placa en la forma que es diu no sorgirà efectes la prohibició esmentada en l'apartat 1.

Article 74

1. El titular de la llicència té l'obligació de col·locar la placa en lloc visible per tal d'advertir sobre la prohibició al·ludida.

2. Aquesta prohibició romandrà vigent en tant que la placa no sigui retornada per causar baixa voluntària o retirada per revocació de la llicència.

Article 75

A la sol·licitud de baixa voluntària s'acompanyarà la placa. La baixa voluntària no eximeix el subjecte passiu d'abonar la taxa corresponent a l'exercici dins el qual la demana.

Article 76

1. Els inspectors i agents municipals comprovaran periòdicament que es mantenen les condicions tècniques de la llicència, que l'espai pintat no excedeix de les longituds autoritzades, que s'ha satisfet la taxa corresponent i que el qual s'utilitza efectivament.

2. Quan no es mantinguin aquelles condicions o quan l'espai pintat excedeixi dels límits autoritzats, es requerirà al titular de la llicència per a què l'adeqüi, sota l'apercebiment d'incórrer en causa de revocació de la mateixa.

3. Quan la taxa no hagi estat satisfeta, ni tan sols en via executiva, es requerirà al titular per a què l'aboni, sota el mateix apercibiment anterior.

4. Quan el qual no s'utilitzi efectivament, procedirà la revocació de la llicència per desaparició de les circumstàncies que van determinar el seu atorgament.

5. L'expedient de revocació quedarà sense efectes si l'interessat, abans de dictar-se resolució, procedeix conforme s'indica en els apartats anteriors o justifica el manteniment de la necessitat de l'entrada i sortida de vehicles.

6. Un cop dictada resolució revocatòria, l'Ajuntament retirarà d'ofici la placa.

Article 77

1. Tant en el supòsit de baixa voluntària com en el de revocació, el titular vindrà obligat a restituir el bordó de la voravia al seu estat normal.

2. En garantia del compliment d'aquesta obligació, l'Ajuntament podrà exigir en la llicència la constitució d'un dipòsit, el qual podrà ésser complementat si, arribat cas, l'estimés insuficient.

Article 78

Els preceptes d'aquesta secció seran també d'aplicació a les fàbriques, tallers, magatzems i demés establiments dels polígons o zones industrials.

Article 79

Quan es tracti de finques amb capacitat per a tres o més places d'aparcament d'automòbils destinades a lloguer, endemés de la llicència per a l'entrada i sortida, serà necessari obtenir la preceptiva llicència d'activitats.

Article 80

Queda suprimit l'autoadhesiu que fins ara acreditava el fet del pagament de la taxa corresponent.

Article 81

Queda prohibida qualsevol altra forma d'accés distinta de la contemplada com, per exemple, la utilització d'objectes o instal·lacions mòbils provisionals o la construcció de rampes.

Article 82

Tret del supòsit que preveu aquesta secció, no s'admeten altres reserves d'espai.

TÍTOL IV: ESTÈTICA, CONSERVACIÓ I NETEJA DE LA VIA PÚBLICA

Capítol Primer: Disposicions generals.

Article 83

Qualsevol que sigui el tipus d'ús de la via pública i els seus elements integrants, és obligat respectar-los pel que fa a la seva neteja, decòrum i conservació.

Article 84

1. Queden prohibits l'abocament o l'abandonament incontrolats de tota mena de residus, qualsevol que sigui el seu volum, així com la seva incineració o enterrament en tot el terme municipal.

La prohibició d'incineració en tot el terme municipal és de caràcter general i absoluta, i abasta a qualsevol bé, objecte, substància o producte, sigui de la classe que sigui.

2. Als referits efectes, la seva disposició serà obligatòria en les papereres, contenidors i centres o instal·lacions de recollida o tractament, segons el tipus de residu de què es tracti.

3. S'entén per residu qualsevol substància o objecte de què el seu posseïdor es desprengui o tingui la intenció o l'obligació de desprendre's.

Article 85

1. Tots els ciutadans que utilitzin la via pública resten obligats a dipositar els papers i altres deixalles similars en les papereres o contenidors.

2. Els titulars d'activitats comercials, industrials o professionals que puguin ocasionar l'embrutament de la via pública, qualsevol que sigui el lloc en què es desenvolupin, adoptaran en cada moment, durant el seu exercici, les mesures adients per tal d'evitar-ho, així com les necessàries per a la neteja un cop finalitzada aquella, sense perjudici de les llicències o autoritzacions que al respecte hagin d'obtenir.

Article 86

Si com a conseqüència de l'execució d'obres de qualsevol tipus s'embruta la via pública, els subjectes responsables queden obligats a netejar-la.

Article 87

1. En tota classe de béns, siguin de domini públic o privat, i per raons de preservació de l'estètica i decòrum de la ciutat i de seguretat, és necessària l'obtenció de prèvia llicència:

- a) Per a pintar o dibuixar grafits, murals, anuncis i similars.
- b) Per a enganxar, penjar, subjectar o instal·lar rètols, pancartes, anuncis, fulletons, adhesius, murals, plafons o similars, qualsevol que sigui el seu contingut o finalitat.
- c) Per a instal·lar antenes, repetidors, amplificadors o altres aparells similars destinats a la recepció, emissió o transmissió de qualsevol tipus de senyal.
- d) Per a instal·lar aparells d'aire condicionat.

2. La llicència establirà les condicions en què poden realitzar-se o instal·lar-se i, quan correspongui, les mesures adients per tal de retornar el domini públic al seu estat normal, fins i tot la constitució de dipòsits en garantia.

3. Queden dispensades d'obtenir llicència prèvia les entitats o associacions per a les seves actuacions de contingut informatiu.

4. Es obligat col·locar els testos, jardineres i similars a la part interior dels balcons. En cas de posar-se a les finestres, s'hauran d'adoptar les mesures de seguretat adients per tal d'evitar que caiguin.

Article 88

Els propietaris i usuaris de jardins particulars visibles des de la via pública tenen obligació d'efectuar l'esporga per tal de preservar l'estètica, així com de netejar aquella quan s'embruti com a conseqüència d'aquestes tasques.

Article 89

Les mateixes obligacions anteriors tindran quan les branques envaeixin la via pública o obstaculitzin, puguin afectar de qualsevol forma o malmetin el pas o el mobiliari urbà.

Capítol Segon: Recollida d'escombraries.

Article 90

1. S'entén per residus municipals els residus domèstics i també els residus de comerços, oficines i serveis i d'altres residus que, per la seva naturalesa o composició, poden assimilar-se als residus domèstics.

2. En els casos d'activitats industrials, s'entén com residus assimilables a domèstics els procedents de l'activitat d'oficina, de la neteja general dels locals i del menjador de l'empresa.

Article 91

1. La recollida dels residus municipals domèstics serà domiciliària seguint el calendari setmanal de recollida de residus porta a porta o bé accedint a les àrees d'aportació de residus ubicades als disseminats, sempre i quan s'obtingui el permís corresponent, i sectorial (mobles, electrodomèstics, trastos vells i demés que es determinin).

2. L'Ajuntament establirà i organitzarà en el terme municipal les característiques a complir per la bona participació en cada tipus de recollida.

Article 92

1. En cap cas no seran recollits pels serveis municipals aquells residus que no es puguin incloure dins els tipus esmentats, dels quals continuaran essent responsables davant la legislació vigent els seus productors, propietaris i posseïdors.

2. Es podrà considerar com a infracció als preceptes d'aquesta ordenança la disposició de residus dins els contenidors destinats a la recollida d'altres de distinta naturalesa.

Article 93

En la recollida domiciliària es seguirà el calendari setmanal de recollida de residus porta a porta o bé s'aportaran aquests residus a les àrees d'aportació de residus ubicades als disseminats, sempre i quan s'obtingui el permís corresponent, i els usuaris hauran de complir la normativa específica que l'Ajuntament aprovi al respecte.

Article 94

1. Els residus voluminosos inerts municipals es recolliran a domicili cada dijous, prèvia trucada a l'Ajuntament, com a màxim, el dimecres anterior a les 13h del migdia, evitant al màxim l'impacte visual i l'obstaculització del pas.

2. En cap cas, no es podrà lliurar de la forma descrita més d'1 metre cúbic d'aquests residus.

3. Per a volums superiors a l'esmentat, el seu propietari o posseïdor els haurà de gestionar segons la normativa vigent.

Article 95

Es prohibeix canviar de lloc o fer un ús indegut dels contenidors de les àrees d'aportació de residus o mobiliari urbà, així com obstaculitzar de qualsevol forma la càrrega i el buidatge d'aquests contenidors.

Article 96

1. En el nucli del poble els usuaris estan obligats a dipositar llurs residus dintre dels elements de contenció, i es prohibeix el seu abocament sense bosses i l'abandonament dels mateixos fora de l'horari de recollida.

2. Els residus s'hauran de lliurar mitjançant els corresponents elements de contenció homologats. En cap cas s'autoritza el lliurament dels residus en paquets, capses, bosses no homologades i similars.

Article 97

1. Es prohibeix dipositar dins els contenidors específics per a la recollida selectiva dels diferents materials susceptibles de valoritzar, residus de qualsevol altre composició o naturalesa.

2. Queda prohibida la recollida per part de terceres persones no autoritzades per l'Ajuntament, dels materials dipositats en aquests contenidors.

Article 98

1. Es prohibeix llençar o abandonar a la via pública mobles, electrodomèstics, estris i trastos vells.

2. Els particulars que vulguin despendre's d'aquests objectes, ho concertaran amb els serveis específics de l'Ajuntament.

Article 99

1. Es prohibeix llençar o abandonar a la via pública, o en els contenidors municipals, runes i terres procedents de qualsevol tipus d'obra.

2. Les runes i terres de qualsevol altre tipus d'obra han de ser gestionades a càrrec del seu propietari i segons la legislació vigent.

Article 100

L'horari per dipositar els residus a la via pública, davant del portal, serà el següent:

- a partir de les 20 hores i fins el moment de la prestació del servei.
- en els casos d'activitats comercials o industrials que tanquin amb anterioritat als horaris indicats, treuran els seus residus, com a màxim, una hora abans del seu tancament.

L'horari per dipositar els residus als contenidors d'elles àrees d'aportació de residus dels disseminats serà el següent:

- en qualsevol moment del dia.

TÍTOL V: TRAMITACIÓ DE LLICÈNCIES

Article 101

1. Cada unitat administrativa fixarà els requisits necessaris per a l'obtenció de les llicències i els documents preceptius que s'hauran d'acompanyar a les sol·licituds. També els establirà per a aquells supòsits en què sigui d'aplicació el règim de comunicació prèvia.

2. La documentació tècnica anirà signada per professional competent.

3. Les sol·licituds reuniran, endemés, els requisits de forma que estableix la legislació general sobre procediment administratiu comú.

Article 102

L'esmena de defectes, el requeriment de documentació preceptiva i l'aportació d'altres documents o informacions necessàries per a resoldre es farà conforme les normes sobre procediment administratiu comú.

Article 103

1. En tot cas, abans d'adoptar-se la resolució procedent serà necessari l'informe previ dels responsables municipals de trànsit.

2. Les sol·licituds no resoltes de forma expressa dins els terminis legal o reglamentàriament establerts s'entendran desestimades.

Article 104

Per a poder informar i obtenir la llicència serà condició indispensable que l'interessat aboní el preu públic i/o les taxes administratives que s'estableixin.

TÍTOL VI: REGIM SANCIONADOR I PROCEDIMENT

Capítol Primer: Infraccions, sancions i mesures a adoptar.

Article 105

1. La realització de conductes, activitats o usos prohibits per aquesta ordenança serà sancionada amb multa de fins el cent per cent de la quantia màxima que autoritzi en cada moment la legislació vigent en matèria d'infracció de les ordenances locals. Pel que fa a les sancions per infraccions regulades a la Llei d'Urbanisme, s'aplicaran en funció d'aquesta amb valoració per part del tècnic municipal.

2. Idèntic règim s'aplicarà a la realització d'activitats o usos no susceptibles d'obtenir llicència.

3. El que s'hi disposa en els anteriors apartats s'entén sense perjudici de l'obligació de cessar la conducta, activitat o ús i de retirar les instal·lacions o les obres realitzades.

Article 106

La realització d'activitats o usos sense prèvia llicència quan aquesta sigui necessària serà sancionada amb multa de fins el setanta-cinc per cent de la quantia màxima esmentada.

Article 107

1. Seran sancionades amb multa de fins el cinquanta per cent de la quantia màxima esmentada:

- La realització d'activitats o usos de forma contrària, per excés o per defecte, a la llicència concedida.
- Les altres infraccions als preceptes d'aquesta ordenança i als requisits que en el seu desplegament puguin establir-se.

Article 108

En qualsevol cas, quan es causin danys en el domini públic o es realitzin actes d'usurpació l'import de la multa s'establirà entre el valor i el doble del valor del perjudici ocasionat, amb independència de la reparació del dany o de la restitució de la usurpació.

Article 109

1. Quan les circumstàncies del cas ho permetin, s'imposarà al subjecte responsable el deure de sol·licitar llicència dins el termini prudencial que se li atorgui a l'efecte.

2. Transcorregut el termini, si no l'ha demanat, s'ordenarà cessar l'activitat o ús i retirar les instal·lacions o les obres realitzades, i cada acte d'aprofitament serà sancionat d'acord amb l'article 106.

3.- Si demanada la llicència no li es concedida, s'estarà al règim que disposa l'article 105.

Article 110

1. Quan les circumstàncies del cas ho permetin, s'imposarà al subjecte responsable el deure d'adequar l'activitat o ús a les condicions de la llicència i a les d'aquesta ordenança dins el termini prudencial que se li atorgui a l'efecte.

2. Transcorregut el termini, si no ha realitzat les adaptacions, procedirà la revocació de la llicència i s'actuarà conforme contempla el segon paràgraf de l'article anterior.

Article 111

El que s'hi disposa en els articles precedents s'entén sense perjudici de les mesures provisionals que puguin adoptar-se un cop iniciat l'expedient sancionador.

Article 112

1. En qualsevol cas, els inspectors i agents actuants ordenaran a l'infractor totes o algunes de les següents mesures:

a) El cessament immediat i definitiu de la conducta, activitat o ús prohibits o no susceptibles d'obtenir llicència i la retirada de la via pública dels béns de què s'hagi servit o es serveixi directa o indirectament per cometre la infracció.

b) El cessament immediat i definitiu de l'activitat o ús que, no estant prohibits i essent susceptibles d'obtenir-la, es realitzin sense llicència i la retirada de la via pública dels béns de què s'hagi servit o es serveixi directa o indirectament per cometre la infracció.

c) L'adequació immediata de l'activitat o ús emparats per la llicència a les condicions que en ella s'estableixin. Quan l'adequació no sigui possible en el mateix moment, s'estarà al que disposa l'article 115 sobre les mesures que calgui adoptar dins el procediment.

d) La immediata adopció de les mesures de seguretat en relació als animals.

e) La immediata adopció de les mesures de seguretat per a les persones i les coses.

f) L'immediat restabliment de la normalitat en la via pública.

g) La immediata neteja de la via pública quan les circumstàncies ho permetin.

h) Qualsevol altra necessària per a minimitzar els efectes de la infracció o per a evitar el seu manteniment o agreujament.

2. En cas que l'animal acompanyat presenti signes de perillositat, la negativa del seu conductor a adoptar les mesures de seguretat adients donarà lloc al seu trasllat i dipòsit en un centre o instal·lació adequats. Seran condicions per a la recuperació el previ pagament de les despeses de manteniment i d'adopció d'aquelles mesures.

3. Si la infracció suposa un greu destorb a la normal circulació de persones o vehicles, atempta greument contra la salubritat o salut públiques o contra l'estètica o decòrum de la via pública, genera riscos per a la seguretat o integritat de persones i/o coses o origina altres circumstàncies d'urgència, en cas de negativa de l'infractor a realitzar les mesures ordenades o quan no hagi estat possible la seva identificació, els inspectors i agents actuants les adoptaran i executaran amb els mitjans propis o d'un tercer i sense avís previ ni audiència a l'interessat. Totes les despeses originades aniran a càrrec del subjecte infractor.

4. Quan, d'acord amb el que estableix l'apartat anterior, la mesura adoptada consisteixi en el decomís de béns o objectes, un cop transcorregut el termini de quinze dies sense que llur propietari o posseïdor se n'hagi fet càrrec, es vendran en pública subhasta o es lliuraran a un establiment de beneficència, segons la seva naturalesa. La

recuperació dels béns o objectes decomissats queda condicionada al previ pagament de totes les despeses originades.

Article 113

Quan s'escaigui, s'apreciaran les infraccions i s'aplicaran les sancions establertes a les lleis i reglaments sectorials corresponents, el règim sancionador dels quals tindrà prevalença sobre el que preveu aquesta ordenança.

Capítol Segon: Procediment.

Article 114

1. L'exercici de la potestat sancionadora municipal se sotmetrà als tràmits previstos en el Decret de la Generalitat de Catalunya 278/1993, de 9 de novembre, sobre procediment sancionador d'aplicació als àmbits de competència de la Generalitat, i demés disposicions que el desenvolupin, complementin o substitueixin, així com als que contempla aquest Capítol.

2. Serà d'aplicació supletòria el Reial Decret 1398/1993, de 4 d'agost, pel qual s'aprova el Reglament per a l'exercici de la potestat sancionadora, en allò que calgui.

3. En aquelles matèries amb regulació procedimental específica, aquesta serà l'aplicable.

Article 115

1. Quan els inspectors i agents municipals actuïn conforme els apartats 2, 3 i 4 de l'article 112, una vegada incoat l'expedient sancionador, l'òrgan competent per a resoldre ratificarà les mesures adoptades i executades.

2. En altre cas, un cop incoat l'expedient, l'òrgan competent per a resoldre adoptarà, mitjançant acord motivat i sense necessitat d'audiència a l'interessat, les mesures cautelars de caràcter provisional que resultin necessàries per tal d'assegurar l'eficàcia de la resolució que pugui recaure, el bon fi del procediment, les exigències dels interessos generals i l'evitació del manteniment o agreujament dels efectes de la infracció.

3. Les mesures acordades s'executaran sense avís previ ni audiència a l'interessat.

Article 116

1. Per a la graduació de les sancions es tindran en compte els següents criteris:

- a) La gravetat del fet constitutiu de la infracció.
- b) L'existència d'intencionalitat.
- c) La reincidència, per comissió en el termini d'un any de més d'una infracció de la mateixa naturalesa quan així s'hagi declarat per resolució ferma.
- d) La naturalesa dels perjudicis ocasionats i la seva quantia.
- e) El benefici que hagi reportat a l'infractor.
- f) Que la comissió de la infracció no resulti més beneficiosa per a l'infractor que el compliment de les normes infringides.

Article 117

1. La resolució que posi fi a l'expedient farà els pronunciaments necessaris sobre l'exigència a l'infractor de l'obligació de reposar la situació alterada al seu estat originari,

d'executar les reparacions o adaptacions que calguin, el termini per a fer-ho i l'eventual indemnització dels danys i perjudicis causats.

2. La resolució contindrà l'avertiment que, en cas d'incompliment, procedirà l'aplicació de multes coercitives successives o l'execució subsidiària, segons s'estimi convenient.

3. L'import de les multes coercitives serà el cinquanta per cent de l'import de la sanció imposada i es reiteraran cada vegada que transcorrin els terminis assenyalats en els requeriments corresponents, fins que l'infractor acompleixi allò que s'hi disposi.

Article 118

1. Quan l'infractor no restauri la situació al seu estat originari o no faci les reparacions o adaptacions ordenades, l'Ajuntament podrà, en execució subsidiària, realitzar l'acte pels seus propis mitjans o els d'un tercer.

2. L'import de les despeses, danys i perjudicis que això ocasioni s'exigirà a l'infractor.

3. No obstant l'anterior, el referit import podrà liquidar-se de forma provisional i realitzar-se abans de l'execució, a reserva de la ulterior liquidació definitiva.

Article 119

1. Seran responsables de la infracció i del compliment de les sancions i demés pronunciaments de la resolució:

- Aquells qui han comès materialment el fet infractor.
- El titular de l'establiment i el de la llicència, solidàriament, respecte d'aquelles infraccions que els són pròpies.
- En matèria de publicitat, solidàriament, el sol·licitant de la llicència, el distribuïdor, l'agent de publicitat i l'anunciant. En defecte d'identificació d'aquest darrer, qui resulti ésser el potencial beneficiari de l'activitat publicitària.
- En matèria d'informació, solidàriament, el distribuïdor i la persona física o jurídica, entitat, associació i partit o agrupació política als qui, directament o indirecta, els pot beneficiar. Tractant-se d'entitats o associacions la constitució en legal forma de les quals no consti acreditada, seran responsables solidaris les persones signants de la sol·licitud o comunicació.
- El propietari de la finca i el titular de la llicència, solidàriament, respecte de les obres que s'executin.
- El propietari de la finca i el titular de la llicència, solidàriament, respecte de l'entrada i sortida de vehicles a través dels béns de domini públic.

2. La responsabilitat serà extensiva, amb caràcter solidari, a qui hagi impartit ordres o instruccions per a cometre la infracció i a tots aquells que hagin tingut participació en els fets per qualsevol altre títol.

3. En matèria d'animals, serà responsable el conductor sota quina custòdia es trobi l'animal i, subsidiàriament, el propietari. Si aquell fos menor d'edat, la responsabilitat derivarà directament cap els seus pares o tutors.

Article 120

1. Els agents de la Policia Local i el personal designat per a les funcions d'inspecció, exerciran en tot moment les potestats que atorga aquesta ordenança per assegurar el seu compliment.

2. A tals efectes, davant d'un fet infractor podran requerir la identificació de la persona presumptament responsable, exigir la realització de les mesures a què es refereix l'article 112 i aixecar la denúncia o l'acta que hauran de servir per a la incoació del procediment sancionador.

DISPOSICIONS TRANSITORIES

PRIMERA

1. Aquesta ordenança serà aplicable a les situacions anteriors a la seva entrada en vigor quan, no estant emparades per llicència municipal i essent susceptibles de ser-ho, calgui regularitzar-les i adequar-les al seu contingut.

2. Les situacions a què s'ha fet referència no seran sancionades, però els serà d'aplicació el que disposa l'article 109.

SEGONA

Les situacions anteriors a l'entrada en vigor d'aquesta ordenança emparades per llicència, però que contravenen els seus termes, restaran subjectes al règim de l'article 110, sense que puguin ésser sancionades inicialment.

TERCERA

Finalment, a les situacions anteriors no emparades per llicència i que no puguin ésser-ho conforme els preceptes d'aquesta ordenança, els serà d'aplicació el règim sancionador que ara es regula un cop entri en vigor.

DISPOSICIO DEROGATORIA

UNICA

1. Queda derogada l'Ordenança de Policia i Bon Govern aprovada pel Plenari municipal en data 25 de febrer de 1994 i publicada en el BOP número 146, de data 10 de novembre de 1994.

2. Queda derogada qualsevol altra norma local que contravingui aquesta ordenança.

REGLAMENT DEL REGISTRE MUNICIPAL D'ENTITATS DE SANT JOAN DE LES ABADESSES

Preàmbul: Exposició de motius

L'article 158.4 del Decret Legislatiu 2/2003, de 28 d'abril, pel qual s'aprova el Text Refós de la Llei Municipal i de Règim Local de Catalunya, disposa que els municipis han d'establir un registre d'associacions propi en el qual s'han d'inscriure totes les entitats i associacions constituïdes per la defensa dels interessos generals i sectorials dels veïns.

D'altra banda, i d'acord amb el que regula l'article 236 del Reglament d' Organització, Funcionament i Règim Jurídic de les Corporacions Locals, la regulació i organització de l'esmentat registre d'associacions municipal té com a finalitat dotar a l'Ajuntament d'informació sobre les entitats que actuen en el municipi, a més de la seva tipologia, número de socis i altres dades d'interès que permetin conèixer la realitat associativa.

L'Ajuntament de Sant Joan de les Abadesses, conscient del paper fonamental que desenvolupen les entitats i associacions en quan a dinamització social i d'impuls a la participació ciutadana, va crear el Registre Municipal d'Entitats de Sant Joan de les Abadesses, com a eina per l'establiment d'una correcta política municipal de foment de l'associacionisme.

En aquests moments, i atesa la necessària regulació del mateix a fi de facilitar la seva aplicabilitat, s'elabora un Reglament del Registre Municipal d'Entitats.

Article 1. Objecte

1. El Registre Municipal d'Entitats de Sant Joan de les Abadesses (en endavant RME) té per objecte que l'Ajuntament conegui el nombre d'entitats, així com les seves finalitats i representativitat a fi i efecte de fer possible una correcta política municipal de suport i foment de l'associacionisme i de la participació ciutadana.

2. Concretament, els objectius fonamentals que pretén el RME són:

- Obtenir i actualitzar de manera permanent i sistemàtica les dades de totes les entitats i associacions del municipi.

- Conèixer els seus objectius i la seva representativitat, el grau d'interès o la utilitat ciutadana de les seves activitats.

- Col·laborar de manera generalitzada en la seva projecció i difusió, a banda de propiciar la seva participació activa en els fòrums de participació ciutadana del municipi.

Article 2. Entitats que poden inscriure's en el RME

1. Poden inscriure's en el RME les entitats o associacions sense ànim de lucre que estiguin legalment constituïdes i que tinguin el seu domicili social a Sant Joan de les Abadesses, l'objecte de les quals sigui la defensa, la millora o el foment dels interessos generals o sectorials de la ciutadania, amb les seves activitats realitzades dins del terme municipal.

2. Concretament, es podran inscriure les associacions de pares i mares d'alumnes, les entitats d'acció ciutadana, les culturals, les esportives, les de joves, les de solidaritat, les de veïns i veïnes, les de l'àmbit de la salut i les gremials.

3. Les entitats sindicals, les ideològico-polítiques, les religioses, les professionals i qualsevol altres similar, ho faran en els registres dels seus àmbits creats a l'ús.

4. També s'hi podran inscriure les entitats i associacions d'àmbit comarcal, autonòmic o estatal legalment constituïdes que disposin d'una seu oficial a Sant Joan de les Abadesses, formalitzada mitjançant certificat expedit pel secretari/a de l'entitat principal o superior, amb el vist i plau del president/a, que així ho contempli.

5. En cap cas s'acceptarà la inscripció d'associacions i entitats que, directa o indirectament, promoguin, impulsin o fomentin valors i actituds discriminatòries, sexistes, xenòfobes o violentes en les seves actuacions.

Article 3. Organització del RME

1. El RME s'adscriu a la Secció de Participació Ciutadana de l'Ajuntament de Sant Joan de les Abadesses.

2. El Registre estarà compost d'un fitxer que contindrà les dades que s'esmenten en l'article 4 i les seves corresponents modificacions.

3. Les dades que figuren en el RME poden ser objecte de certificació únicament als efectes acreditatius de la seva existència, pel que els certificats emesos no tenen caràcter de document públic sinó que només acrediten la condició d'inscripció i la naturalesa de l'entitat inscrita.

Article 4. El procediment d'inscripció al RME

Les inscripcions es faran a sol·licitud de les entitats interessades mitjançant un imprès de sol·licitud que hauran de presentar a través del registre general de l'Ajuntament, aportant alhora en el mateix acte, còpia de la següent documentació:

- Estatuts reguladors de l'entitat.
- Document que contingui la resolució favorable i el número d'inscripció de l'entitat en el Registre General d'Associacions del Departament de Justícia de la Generalitat de Catalunya.
- Certificat del Secretari/a de l'entitat, o càrrec equivalent, amb el nom i les dades de contacte de les persones que conformen la Junta directiva.
- Document acreditatiu del Número d'Identificació Fiscal, corresponent al d'entitat sense ànim de lucre.
- Certificació del nombre de socis de l'entitat.

En el cas que l'entitat sol·licitant sigui una secció o un grup dins d'una altra entitat, caldrà adjuntar a la sol·licitud, a més dels documents esmentats en els punts anteriors de l'article 4, un certificat original de l'òrgan directiu reconeixent la delegació de l'entitat principal o superior, amb menció expressa de la seva seu social i de les persones de contacte.

Les dades de les entitats inscrites en el RME es tractaran segons el règim de protecció de dades de caràcter personal que estableix la Llei orgànica 15/1999, de 13 de desembre. Tanmateix, les dades de contacte i d'informació de les entitats es publicaran en el web municipal, de tal manera que, quan no es vulgui que alguna d'aquestes dades siguin públiques, s'haurà de manifestar per escrit i de forma expressa.

Article 5. Resolució de la inscripció al RME

1. En el termini de 20 dies hàbils des de la presentació de la sol·licitud d'inscripció, excepte que aquesta s'hagués hagut d'interrompre per la necessitat d'esmenar deficiències en la documentació, s'inscriurà i es notificarà a l'entitat el número d'inscripció assignat, i per tant, a partir d'aquell moment es considerarà d'alta a tots els efectes.

2. En qualsevol cas, una vegada transcorregut l'esmentat termini sense resolució expressa, s'entendran inscrites en el RME, sempre i quan reuneixin les condicions per la seva inscripció.

Article 6. Modificacions i baixes

1. Les entitats i associacions inscrites estan obligades a notificar a l'Ajuntament qualsevol modificació que es produeixi en les dades registrades, mitjançant la presentació de la sol·licitud de modificació de dades en el RME dins el mes següent al que s'hagi produït l'esmentada variació.

2. L'Ajuntament podrà requerir les entitats per conèixer el seu funcionament, pressupost i el programa anual d'activitats.

3. Causaran baixa en el RME, previ al tràmit d'audiència corresponent, les entitats que incorrin en algun dels supòsits següents:

- Manca de comunicació de la modificació o d'actualització de dades que consten en el RME
- Pèrdua dels requisits necessaris per accedir al RME.
- Manca notòria d'activitat de l'entitat en el municipi, que s'acreditarà mitjançant informe motivat del responsable de la secció de l'àmbit de l'entitat.
- Incompliment de les obligacions contingudes en aquest Reglament.

4. Així mateix, es donaran de baixa en el RME les entitats que es dissolguin i les que ho sol·liciten de forma expressa.

Article 7. Drets de les entitats inscrites en el RME

Sempre que ho sol·licitin per escrit, les entitats i associacions inscrites gaudiran dels següents drets:

1. Rebre subvencions de l'Ajuntament de Sant Joan de les Abaesses d'acord amb les bases específiques reguladores de subvencions que aprovi l'Ajuntament per a cada exercici, i la resta de normativa aplicable. La correcta inscripció en el RME és requisit indispensable per obtenir ajuts en les diferents convocatòries de subvencions, així com també per a poder rebre una subvenció nominativa o directa.

2. Accedir a l'ús de locals i instal·lacions municipals, en la mesura que la disponibilitat ho permeti i d'acord amb el que estableixen les corresponents ordenances fiscals.

3. Cessió de material com poden ser taules, cadires i tarimes per la realització d'actes diversos, i condicionat a la disponibilitat de material.

4. Rebre, mitjançant sistemes telemàtics, publicacions digitals de caràcter periòdic que editi l'Ajuntament, així com altres informacions puntuals que aquest exposi o divulgui, quan siguin d'interès per les entitats.

5. Divulgació per part de l'Ajuntament de les activitats de les entitats en els espais de comunicació/informació previstos per tal finalitat.

6. Participar en els òrgans consultius municipals creats amb la voluntat de fomentar la participació ciutadana en el municipi (consells municipals, taules de treball, etc.) condicionat a la reglamentació o norma corresponent, quan aquesta participació estigui prevista en la reglamentació.

Disposició supletòria

En tot allò no previst en el present Reglament li serà d'aplicació, de forma subsidiària, la normativa del règim jurídic de les administracions públiques i del procediment administratiu comú, la normativa de règim local i el Decret 206/1999, de 27 de juliol, pel qual s'aprova el Reglament d'organització i funcionament del Registre d'associacions (DOGC núm. 2944, de 3 d'agost de 1999) o norma que el substitueixi.

Disposició final

Aquest reglament entra en vigor a partir del 5 de juny de 2023, una vegada publicada la seva aprovació definitiva en el BOP número 108, de data 5 de juny de 2023.

REGLAMENT DE FUNCIONAMENT DE LA BÚSTIA ÈTICA I DE BON GOVERN DE L'AJUNTAMENT DE SANT JOAN DE LES ABADESSES

Preàmbul

Recuperar i consolidar la confiança de les persones en les institucions públiques exigeix que les administracions es dotin d'un sistema o marc d'integritat institucional que coadjuvi a garantir una gestió pública d'acord amb els principis i les regles ètiques i de bon govern. Aquest nou marc ha d'evitar, o si més no reduir, les conductes contràries a Dret, a l'ètica i als valors com l'honestedat, el respecte, el predomini dels interessos generals, la bona administració dels recursos públics, etcètera.

Aquest sistema o marc d'integritat institucional inclou:

- 1) La definició dels valors de la integritat a través de l'adopció d'un acord polític que aprovi un codi ètic i de conducta.
- 2) L'establiment de mecanismes que afavoreixin la consecució d'una gestió pública íntegra (mecanismes basats en accions de foment de la conducta ètica, de difusió, de formació i, en general, de prevenció, ja que també en aquesta matèria resulta més favorable per als interessos públics l'actuació proactiva que la reactiva).
- 3) El monitoratge dels resultats a través d'accions d'avaluació periòdica comunicats als òrgans de govern competents i publicats per facilitar la sensibilització de les persones en general i de les directament implicades en la gestió pública.
- 4) La creació de mecanismes per garantir l'eficàcia del codi i de les regles de conducta, sense els quals el codi de conducta esdevindria una simple declaració política sense possibilitats de materialització.

En resum, es tracta d'establir els principis, de fomentar-ne el coneixement com una manera de prevenir les conductes incorrectes i d'avaluar i supervisar que es compleixin, per tal que tinguin eficàcia. Un dels mecanismes per dotar d'eficàcia les regles de conducta i per contribuir simultàniament al compliment del principi de legalitat és la creació de la Bústia ètica i de bon govern, que és l'objecte d'aquest reglament.

La Bústia ètica està destinada a facilitar la comunicació de conductes desenvolupades en els òrgans dels quals depèn la gestió municipal que puguin ser contràries al dret, als principis i valors ètics i a les regles de conducta que miren de tutelar l'ús correcte dels recursos públics, la resolució adequada dels conflictes d'interessos.

També, l'objectivitat i neutralitat de la gestió pública, el principi d'igualtat, el respecte a la dignitat de les persones i altres principis com els esmentats al començament d'aquest preàmbul; valors molt rellevants en l'exercici de les competències municipals en general i, en especial, en els temes de contractació pública, funció pública, activitat de foment, ordenació urbanística, etcètera. Segons el que preveu aquest reglament, qualsevol servidor públic de la corporació, tingui la condició de membre electe o representatiu, o d'empleat públic, així com aquelles persones que es relacionen amb l'administració municipal (proveïdors, licitadors, aspirants a un lloc de treball) o bé qualsevol persona, sense distinció, pot presentar les comunicacions indicades, en suport electrònic i de manera telemàtica.

La Bústia ètica i de bon govern és un instrument o sistema de participació ciutadana.

S'articula mitjançant una interfície que facilita una presentació àgil de les comunicacions com a mitjà per assegurar que l'administració municipal s'assabenta de determinades

conductes, sens perjudici d'admetre les comunicacions per altres canals o de manera presencial.

La Bústia ètica i de bon govern neix, no d'una sospita o posicionament negatiu sobre l'actuació municipal, sinó de la conveniència d'oferir un canal que permeti tenir coneixement de qualsevol acció o omissió contrària als principis de bon govern com una manera de reforçar la gestió pública, de palesar la seva honestedat i integritat i, com a conseqüència, de fer possible la confiança de la societat en les institucions públiques i en les persones que hi presten serveis.

La Bústia ètica i de bon govern comporta un posicionament transparent i obert de l'administració que no té res a amagar, que arbitra els mecanismes per revisar aquells eventuais supòsits en què no es respectin les regles de conductes positivades jurídicament o ètiques amb la finalitat última de fer propostes de millora en la gestió pública. Comporta, en definitiva, sensibilitzar en matèria d'ètica a la gestió pública a partir de la cooperació i la participació ciutadanes.

La consolidació d'aquest instrument o mecanisme exigeix que es protegeixi la persona que emet una comunicació de conducta contrària a la bona gestió, per tal que els seus drets i interessos no resultin afectats. Cal evitar que aquesta persona sigui objecte d'assetjament professional o social. Alhora, però, també cal protegir els servidors públics de la corporació en el desenvolupament legítim de les seves funcions o tasques.

Cal evitar que la Bústia ètica i de bon govern esdevingui un mitjà per dirimir conflictes o cometre atacs personals. I la primera mesura de protecció és que la Bústia ètica i de bon govern ha de ser un mitjà de prevenció, ja que permet defensar-se davant eventuais actuacions preconitzadores de males pràctiques o de conductes irregulars.

Per tot això, es preveuen mecanismes per assegurar la indemnitat de la persona que fa la comunicació i també es reconeixen un seguit de drets a les persones a les quals s'atribueix una conducta que no s'ajusta a les regles ètiques. S'estableixen, també, els criteris o les pautes d'actuació en la comprovació dels fets comunicats i les condicions d'ús que cal respectar.

Capítol 1. Disposicions generals

Article 1. Objecte

L'objecte d'aquesta disposició general és la creació i l'ordenació del funcionament de la Bústia ètica i de bon govern de l'Ajuntament de Sant Joan de les Abadesses.

Article 2. Definició i objectius de la Bústia ètica i de bon govern

La Bústia ètica i de bon govern és un canal de comunicació que permet que qualsevol persona i qualsevol servidor públic de la corporació informi de forma anònima i segura conductes dutes a terme per l'administració municipal que resultin contràries al dret, als principis o regles ètiques i de bon govern i administració que determina el marc normatiu vigent, a fi que la gestió municipal es desenvolupi amb un respecte total als valors de qualitat democràtica i de bona administració en un context de millora contínua en la qualitat dels serveis públics.

També poden ser objecte de les comunicacions a la Bústia ètica i de bon govern la vulneració de les normes de comportament previstes al Codi de conducta de l'Ajuntament de Sant Joan de les Abadesses per part dels seus destinataris. Així mateix,

podran ser objecte de comunicació a la Bústia ètica i de bon govern consultes relatives a dilemes ètics.

Els objectius de la Bústia ètica i de bon govern són els següents:

- Fomentar i millorar el bon govern i les bones pràctiques en la gestió pública.
- Afavorir que es compleixin els principis o regles ètiques i de bon govern i administració que han de seguir els càrrecs electes i el personal al servei dels òrgans i les entitats municipals incloses en l'àmbit d'aplicació de la present disposició.
- Contribuir a fomentar les conductes indicades anteriorment, prioritzant la prevenció per sobre de les conductes reactives.
- Promoure la cooperació entre l'administració municipal i les persones per cultivar els valors ètics en la gestió pública a través de la participació.

Article 3. Règim jurídic

1. L'organització, l'ús i el funcionament de la Bústia ètica i de bon govern es regeixen per aquest reglament de funcionament i, supletòriament, per l'Ordenança reguladora de l'administració electrònica i transparència en tot allò que resulti d'aplicació.

2. Les comunicacions efectuades a la Bústia ètica i de bon govern comporten l'inici d'un procediment administratiu, concretament es tracta d'una activitat d'intervenció consistent en un procediment d'investigació amb persones afectades, assimilable al procediment d'informació reservada o informació prèvia d'acord amb l'article 55 de la LPACAP.

Article 4. Àmbit d'aplicació objectiu

1. Les comunicacions s'han de referir a accions o omissions que es produeixen en l'àmbit municipal constituït per l'actuació dels òrgans i les entitats que s'assenyalen a continuació i que en el present reglament s'identifiquen com a administració municipal:

a) Els òrgans administratius i unitats integrants de l'Ajuntament de Sant Joan de les Abadesses.

b) Les entitats vinculades o dependents de l'Ajuntament de Sant Joan de les Abadesses.

c) Les fundacions i els consorcis quan consolidin els seus comptes amb l'Ajuntament de Sant Joan de les Abadesses o quan, de manera directa o indirecta, tinguin una representació municipal majoritària.

d) Les persones i entitats que contractin amb l'Ajuntament de Sant Joan de les Abadesses, quan així ho disposi el contracte corresponent en el marc de la seva execució i, en especial, en la prestació de serveis públics municipals.

e) Les persones, entitats i grups que rebin subvencions municipals, quan així ho disposi el conveni o les bases reguladores, en el marc de l'actuació subvencionada per l'Ajuntament de Sant Joan de les Abadesses o les seves entitats vinculades o dependents.

f) La resta d'organismes, entitats i societats on sigui present l'Ajuntament de Sant Joan de les Abadesses i que s'adhereixin voluntàriament al funcionament de la Bústia ètica i de bon govern.

L'Ajuntament i les persones que el representin en aquestes entitats promouran l'adhesió esmentada.

Article 5. Àmbit d'aplicació subjectiu

Pot fer comunicacions qualsevol persona, a més dels servidors públics al servei dels òrgans i unitats integrants de l'Ajuntament de Sant Joan de les Abadesses i de les entitats que componen l'administració municipal.

Article 6. Principis generals

La presentació i la gestió de les comunicacions han de respectar els principis generals i les regles següents:

a) L'Ajuntament protegirà en els seus drets les persones que comuniquin conductes sense que se'n puguin derivar conseqüències lesives per a la seva esfera personal o professional, sens perjudici del que es preveu en l'apartat següent.

b) Seran objecte de comprovació totes les comunicacions que es presentin, llevat que se n'evidenciï la falta de fonament; en tal cas s'arxivaran.

c) Els servidors públics de l'Ajuntament estan obligats a col·laborar amb la persona o unitat responsable de la Bústia ètica i de bon govern a comprovar els fets comunicats.

d) L'Ajuntament empararà els servidors públics de l'Ajuntament en l'exercici legítim de les seves funcions o càrrecs públics.

e) Les persones que posin en coneixement de l'Ajuntament una conducta contrària al dret i als principis o regles ètiques i de bon govern poden col·laborar, a petició de l'òrgan gestor de la Bústia ètica i de bon govern, a comprovar els fets, si ho decideixen voluntàriament.

f) Es garanteix la confidencialitat en la gestió de la Bústia ètica i de bon govern. La garantia de confidencialitat no impedeix la cessió de les dades que requereixin els jutjats i tribunals en exercici de la seva funció jurisdiccional, o la fiscalia en exercici de les facultats d'investigació. En aquest sentit, la persona alertadora serà informada de manera motivada de qualsevol revelació de la seva identitat.

Article 7. Drets de la persona que presenta la comunicació i recomanacions

1. Sens perjudici del que preveu aquest reglament, la persona que presenta la comunicació té els drets i les obligacions que es relacionen a continuació.

2. Drets. La persona que fa la comunicació té dret:

a) A un canal segur de comunicació que garanteixi l'anonimat i la confidencialitat de les comunicacions.

b) A la protecció eficaç del seu anonimat, sense que es pugui revelar en cap moment, de manera directa o indirecta, la seva identitat. Aquest dret també s'estén als possibles testimonis que intervinguin en la comprovació dels fets comunicats. En aquest sentit aquesta protecció només seria susceptible de procedir en el cas d'una revelació accidental de la identitat de la persona alertadora, o com a conseqüència d'una deducció efectuada a partir dels fets objecte de comunicació.

c) A la protecció eficaç de la seva integritat laboral, sense que pugui patir represàlies, discriminació, ni qualsevol altra conseqüència professional que impliqui assetjament o qualsevol efecte negatiu per raó de la comunicació formulada.

d) A que es comprovi els fets comunicats, sempre que responguin als requeriments que preveu l'article 12 d'aquesta disposició general.

3. L'administració municipal vetllarà especialment per l'efectivitat d'aquests drets quan la comunicació es faci explicitant de qualsevol manera la identitat de qui la formula.

4. Recomanacions. La persona alertadora procurarà el següent:

a) Descriure de la manera més detallada possible la conducta que comunica i proporcionar tota la documentació disponible sobre la situació que comunica, o indicis raonables per obtenir les proves.

b) Abstenir-se d'endegar actuacions fonamentades tan sols en opinions.

c) A tenir un indici raonable sobre la certesa de la informació que comunica i no formular comunicacions amb mala fe o abús de dret.

Article 8. Drets i obligacions de la persona a la qual s'atribueix la conducta comunicada

1. Sens perjudici del que preveu aquest reglament, les persones a les quals s'atribueix la responsabilitat sobre la conducta eventualment contrària al dret, als principis o regles ètiques i de bon govern de conducta tenen els drets i les obligacions que es relacionen a continuació.

2. Drets. Les persones indicades en aquest article tenen dret al següent:

a) A la màxima reserva en les tasques de comprovació dels fets i, en general, en tota la gestió de la Bústia ètica i de bon govern.

b) A ser informades immediatament de la comunicació presentada, llevat que, de manera motivada i d'acord amb el principi de proporcionalitat, calgui mantenir el secret en benefici de la comprovació dels fets.

c) Que no es formuli cap recomanació, ni s'emetin conclusions que, de manera directa o indirecta, continguin referències nominals mentre no hagin tingut oportunitat real de conèixer els fets comunicats i de deixar constància del seu parer.

d) Que no s'informi ningú, ni se cedeixin les dades mentre la comprovació dels fets no faci palesa la versemblança o la seguretat de la realització de la conducta comunicada. La comunicació de dades a l'autoritat judicial o disciplinària competent no exigeix la comunicació prèvia a la persona eventualment responsable.

3. Les persones eventualment responsables de la conducta comunicada estan obligades a col·laborar i a comprovar els fets aportant la informació i la documentació de què disposin i que requereixi l'òrgan gestor de la Bústia ètica i de bon govern, sens perjudici del seu dret de defensa.

Capítol 2. Requisits i forma de les comunicacions

Article 9. Contingut de les comunicacions

Les comunicacions especificaran les circumstàncies que facilitin la identificació de l'acció o l'omissió imputable a l'administració municipal que es vol posar en coneixement de l'Ajuntament, per la qual cosa en tot cas és obligatori emplenar el camp destinat a descriure detalladament la conducta contrària al dret o als principis o regles ètiques i de bon govern. És voluntari emplenar els camps identificatius de la persona que presenta la comunicació, així com els relatius a la seva adreça física i electrònica.

Article 10. Forma de presentació

1. Les comunicacions es faran preferentment de manera telemàtica en format electrònic. També s'admeten les comunicacions per altres canals, en aquests casos es vetllarà especialment per la garantia dels drets reconeguts en l'article 7.2 d'aquest reglament. Concretament es podran efectuar per escrit, verbalment telefònicament o missatgeria de veu, o a sol·licitud de la persona alertadora per mitjà d'una reunió presencial en un termini de 10 dies.

2. Es portarà un registre específic de totes les comunicacions rebudes. L'òrgan que gestioni la Bústia ètica i de bon govern emetrà i adreçarà a la persona que formula la comunicació un acusament de rebuda en un termini màxim de set dies a partir de la recepció de la comunicació, vetllant en la seva gestió per la confidencialitat i conservació de la comunicació en funció de la via de comunicació de recepció, i informant del resultat de les actuacions sempre que sigui possible.

Article 11. Admissió de les comunicacions

1. Es farà un seguiment diligent de totes les comunicacions rebudes, amb independència del seu format o possibles defectes.

2. S'admetran les comunicacions que continguin una descripció suficient que permeti identificar la conducta i que aquesta resulti versemblant. Per a l'admissió, s'efectuarà una ponderació prèvia, fonamentada degudament, entre el fet comunicat, la seva intensitat ofensiva respecte d'un determinat bé jurídic i en atenció al principi de proporcionalitat.

3. No s'admetran seguint criteris de proporcionalitat, i s'exceptuen en tot cas de l'obligació de comprovar els fets, els casos de comunicacions que resultin mancades de fonament o notòriament falses. També n'estan exceptuades les que d'alguna altra manera incompleixin les condicions fixades en aquest reglament.

4. Quan s'evidenciï de manera manifesta l'existència d'una infracció administrativa o un il·lícit penal se suspendran les actuacions de comprovació i se'n donarà compte a l'òrgan competent vetllant per evitar que es produeixi la prescripció de la infracció.

5. En tot cas, l'òrgan gestor de la bústia podrà analitzar les comunicacions rebudes per tal de formular propostes de millora en les conductes i en les bones pràctiques de la gestió municipal.

Article 12. Comprovació dels fets

Un cop admesa la comunicació, l'òrgan gestor de la Bústia ètica i de bon govern comprovarà els fets objecte de la comunicació mitjançant les tasques d'investigació que siguin procedents. En tot cas es contrastarà la descripció dels fets amb l'opinió de la persona o la unitat a la qual s'atribueixin. L'actuació de comprovació es farà d'acord amb els principis de congruència, necessitat, proporcionalitat, celeritat, eficàcia i economia procedimental/processal, respectant en tot cas el principi de màxima reserva.

Article 13. Obligació de col·laboració en les tasques de comprovació

Els càrrecs electes, els servidors públics de la Corporació i la resta de persones que formen part de les entitats incloses en l'àmbit d'aplicació d'aquest reglament estan obligats a prestar la seva col·laboració en les tasques de comprovació i facilitar l'accés a la informació i la documentació que sol·liciti l'òrgan gestor de la Bústia ètica i de bon govern.

Article 14. Durada de les tasques de comprovació

Les tasques d'investigació es faran en el termini més breu possible i, en tot cas, en un període que no ultrapassi tres mesos a partir de l'acusament de rebuda o, si no es va acusar rebuda, a partir del venciment del termini de set dies posteriors a la presentació de la comunicació.

Article 15. Resultats de les tasques d'investigació

Un cop fetes les tasques de comprovació procedents, l'òrgan gestor de la Bústia ètica i de bon govern formularà, si escau, la recomanació corresponent en què s'informi si considera que pot existir o no una conducta contrària al dret, als principis o regles ètiques i de bon govern, i proposarà les mesures de millora en la gestió pública que consideri adequades. Si escau, també podrà proposar a l'òrgan competent la incoació d'expedients administratius per restaurar la legalitat alterada, adoptar mesures sancionadores o disciplinàries o comunicar a la fiscalia les conductes que puguin ser constitutives d'il·lícit penal. L'òrgan gestor de la Bústia ètica i de bon govern també podrà acordar que s'arxivin les comprovacions quan en resulti acreditada la manca de vulneració de l'ordenament jurídic o dels principis i regles ètiques i de bon govern. Sempre que sigui possible es comunicarà a les persones alertadores el resultat de les actuacions.

Article 16. Naturalesa de les recomanacions

Les conclusions a les que arribi l'òrgan gestor tindran naturalesa de recomanacions que se centren a millorar la gestió i en l'efectivitat del codi de conducta, i de les vigents normes de conducta atribuïbles als empleats públics, sense que tinguin caràcter vinculant.

Article 17. Publicitat i accés a la informació

En aplicació dels principis de transparència i amb la garantia de confidencialitat deguda, es publicaran al portal de transparència la relació de les conductes investigades, les propostes efectuades i, en especial, les mesures proposades per eliminar eventuales conductes contràries a l'ordenament jurídic i als principis o regles ètiques i de bon govern. La publicació es durà a terme amb ple respecte a la normativa reguladora de la transparència i a la legislació de protecció de dades de caràcter personal, amb la finalitat de millorar la qualitat dels serveis i aprofundir en el compliment dels principis i valors ètics i de bon govern. Així mateix, es garanteix a qualsevol persona el dret d'accés a la informació recollida i elaborada per la Bústia ètica i de bon govern i dels procediments i actuacions que se'n derivin. En la determinació de l'abast d'aquest dret, en atenció a les cauteles de confidencialitat necessàries aplicables al cas, es pot limitar l'accés a la informació quan aquest accés suposi un perjudici per a la prevenció, investigació i sanció d'il·lícits penals o administratius i en la resta de supòsits que es preveuen en la normativa reguladora de la transparència, del dret d'accés a la informació pública i de protecció de dades personals.

Article 18. Confidencialitat i accés a la informació

La informació personal que pugui proporcionar la presentació d'una comunicació es farà servir únicament per tractar l'assumpte a què es refereixi. Aquestes dades no se cediran ni comunicaran a entitats ni a persones alienes a l'Ajuntament i seran tractades exclusivament pel personal expressament encarregat de les tasques de comprovar i de formular la recomanació pertinent, llevat que sigui procedent comunicar els fets i les persones responsables per raó d'una eventual responsabilitat disciplinària o penal.

Article 19. Òrgan gestor de la Bústia ètica i de bon govern

L'òrgan gestor de la Bústia ètica i de bon govern serà un òrgan tècnic independent i imparcial de caràcter permanent. Estarà composta per personal tècnic dels serveis següents:

- La secretària-interventora de la Corporació
- 2 tècnics de la Corporació
- Un màxim de 2 representants dels treballadors

La designació dels membres serà efectuada mitjançant resolució de l'alcaldia per un termini de dos anys.

Els membres de l'òrgan gestor podran convidar altre personal tècnic municipal en funció de la seva adscripció i a conveniència a partir dels seus coneixements tècnics. L'òrgan gestor podrà sol·licitar assessorament extern.

Disposicions addicionals

Primera. Comunicacions relatives al Codi de conducta de l'Ajuntament de Sant Joan de les Abadesses

Les comunicacions a la Bústia ètica i de bon govern que tinguin per objecte vulneracions de les normes del Codi de conducta de l'Ajuntament de Sant Joan de les Abadesses per part de les persones destinatàries, s'investigaran d'acord amb allò que aquest reglament disposi.

Segona. Requeriments tècnics de la Bústia ètica i de bon govern

En la mesura que els mitjans tecnològics ho permetin, la interfície per a la comunicació de conductes podrà generar un registre aleatori que, mantenint en tot cas l'anonimat, faciliti el contacte entre l'òrgan gestor de la Bústia ètica i de bon govern i aquella persona que fa la comunicació, a l'efecte de mantenir una col·laboració en la comprovació dels fets.

Disposició transitòria

Aquest reglament és d'aplicació en relació amb les conductes que es duguin a terme a partir de la seva entrada en vigor.

Disposició final

Aquest reglament entra en vigor a partir del 5 de juny de 2023, una vegada publicada la seva aprovació definitiva en el BOP número 108, de data 5 de juny de 2023.

REGLAMENT DEL SERVEI DE CEMENTIRI DE SANT JOAN DE LES ABADESSES

Preàmbul

La legislació vigent estableix, a l'article 25.2 de la Llei 7/1985, de 2 d'abril, reguladora de les bases del règim local, que els cementiris i les activitats funeràries són una competència pròpia dels municipis. D'acord amb l'article 26.1 del mateix text legal, el cementiri és un servei que s'ha de prestar obligatòriament en tots els municipis amb independència de la població que tinguin. Respecte als serveis funeraris, d'acord amb l'article 2.1 de la Llei 2/1997, de 3 d'abril, sobre serveis funeraris, també és responsabilitat dels municipis garantir l'existència i la prestació d'aquest servei.

La prestació obligatòria del servei de cementiri per part dels municipis també està recollida en el Decret 297/1997, de 25 de novembre, pel qual s'aprova el Reglament de policia sanitària mortuòria. L'article 38 del Decret estableix que tots els municipis, independentment o associats, han de prestar aquest servei. Segons el mateix text, article 50, l'entitat pública titular del cementiri és qui adjudica, d'acord amb els reglaments aprovats, els diferents nínxols, fosses o mausoleus als interessats, i aquests adquireixen un dret d'ús en relació amb les unitats d'enterrament adjudicades que s'extingeix en els supòsits que estableix la normativa de règim local aplicable.

L'Ajuntament de Sant Joan de les Abadesses disposa dins del seu terme municipal d'un cementiri amb els requisits que determina el Reglament de policia sanitària i mortuòria i a l'empara del que estableix la legislació de règim local vigent.

L'absència d'una norma reguladora del servei de cementiri motiva la necessitat d'aprovar un text que reculli tots els preceptes aplicables amb la finalitat de situar la satisfacció dels drets dels ciutadans al centre de la gestió pública, tant pel que fa al coneixement dels serveis que es presten com a la millor qualitat i celeritat amb què els han de rebre.

El contingut del Reglament i la seva tramitació s'adeqüen als principis de bona regulació establerts a l'article 129 de la Llei 39/2015, d'1 d'octubre, del procediment administratiu comú de les administracions públiques, i en concret:

Amb l'objectiu d'adaptar el servei a la normativa vigent, d'assolir un nivell de gestió més eficaç i transparent, de definir les prestacions incloses en el servei de cementiri, de delimitar les tasques i obligacions de l'Ajuntament i de dotar de seguretat jurídica les actuacions de les parts interessades, es regula el servei de cementiri per una raó d'interès general, mitjançant l'establiment de preceptes que han de garantir la consecució dels fins que es persegueixen, evitar càrregues administratives innecessàries o accessòries i, mitjançant la seva aplicació, racionalitzar la gestió de recursos públics.

Davant la manca de possibles solucions no reguladores alternatives, i d'acord amb l'obligatorietat de disposar d'un reglament, s'ha acordat l'aprovació d'aquesta norma, que conté les previsions imprescindibles, amb les obligacions mínimes per als destinataris, i disposicions coherents amb la resta de l'ordenament jurídic, a fi de generar un marc normatiu estable, predictable, integrat, clar i de certesa, que faciliti el coneixement i la comprensió de les persones usuàries del servei i de la ciutadania en general. Amb aquesta finalitat, l'Ajuntament ha propiciat la participació activa en

l'elaboració de la norma i vetllarà per la seva publicació a *la seu electrònic*, així com per la publicació dels documents propis del seu procés d'elaboració, a fi de garantir l'accés senzill, universal i actualitzat a la normativa en vigor.

Totes aquestes circumstàncies i la voluntat d'assolir els objectius que es desprenen de les consideracions anteriors justifiquen l'aprovació d'aquest Reglament, que regula, amb vocació de globalitat, les diferents activitats que constitueixen el servei públic de cementiri.

Capítol I. Disposicions generals

Article 1. Àmbit del Reglament

1. L'Ajuntament de Sant Joan de les Abadesses gestiona el cementiri de Sant Joan de les Abadesses de conformitat amb el que preveu la normativa de règim local corresponent.
2. Aquest Reglament té per objecte la regulació de totes les activitats incloses en el servei de cementiri.
3. L'Ajuntament efectua l'explotació del servei de cementiri pel seu compte de forma directa. L'explotació esmentada s'ha d'entendre en l'accepció més àmplia, i s'ha d'actuar de manera coordinada amb els serveis funeraris, sense perjudici de la gestió unificada, quan les circumstàncies així ho aconsellin. L'Ajuntament conserva les funcions no delegables que impliquen l'exercici de l'autoritat.

Article 2. Principis en la gestió i prestació del servei de cementiri

1. El cementiri municipal és un bé de domini públic afecte al servei públic, per la qual cosa la gestió es basa en els principis d'inalienabilitat, inembargabilitat i imprescriptibilitat, d'acord amb el que estableix la normativa local corresponent.
2. Regeixen també la gestió del cementiri els principis d'universalitat, beneficència, accessibilitat, continuïtat, respecte al medi ambient i als drets de les persones usuàries, inclosos el dret a la informació i a la llibertat religiosa.

Article 3. Drets i obligacions de l'Ajuntament

1. Correspon a l'Ajuntament la instal·lació, el sosteniment i el règim i govern interior del cementiri. De manera simplement enunciativa, no limitativa, li pertocuen:
 - a) Les tasques d'execució funerària, consistents en les inhumacions i les exhumacions que es practiquin.
 - b) La disponibilitat, cura, neteja, manteniment, conservació i condicionament del cementiri.
 - c) Atorgar les concessions de drets funeraris sobre parcel·les i sepultures.
 - d) La percepció dels drets i taxes que siguin procedents, segons les taxes que estableixi l'ordenança fiscal vigent que reguli la matèria.
 - e) Disposar i actualitzar un llibre de registre de les sepultures.
 - f) El compliment de les mesures higièniques i sanitàries vigents o que puguin entrar en vigor.
 - g) Establir l'horari, tant d'hivern com d'estiu, en què el cementiri ha d'estar obert al públic.
 - h) El nomenament i altres actes referents al personal al servei del cementiri, sense perjudici del que determina la disposició addicional segona d'aquest Reglament.

2. Les tasques d'execució funerària són prioritàries davant de les tasques de manteniment, jardineria i conservació.

Article 4. Provisió d'espais per a la inhumació

L'Ajuntament ha de garantir la prestació adequada del servei, mitjançant una planificació correcta que ha d'assegurar l'existència de sepultures per a la inhumació. A aquest efecte, ha de dur a terme les actuacions necessàries per assegurar el servei als usuaris que el sol·licitin, en la mesura suficient, segons les previsions que es desprenen de la mitjana del nombre de defuncions en el municipi els darrers anys, segons el que disposa la normativa local aplicable.

Article 5. Prohibicions

1. Les persones que visitin el cementiri s'han de comportar amb el respecte adequat al recinte i, a aquest efecte, no es permet cap acte que, directament o indirectament, en suposi la profanació.

2. Els vehicles de qualsevol tipus no poden circular per dins dels recintes dels cementiris sense prèvia autorització, a excepció dels propis del servei o de vehicles auxiliars per a persones amb mobilitat reduïda.

3. Es prohibeix l'entrada d'animals en els recintes dels cementiris. S'exceptuen d'aquesta prohibició els gossos pigall, sempre que vagin degudament identificats, estiguin realitzant la seva funció i compleixin les condicions d'higiene i salubritat que fixa la legislació vigent.

Article 6. Construccions funeràries i instal·lacions del cementiri

1. Tots els enterraments en el cementiri municipal s'han d'efectuar alternativament en nínxols, tombes, mausoleus, panteons o columbaris, i en els quatre darrers en la mesura que l'Ajuntament pugui disposar-ne.

2. El cementiri, a més, ha de disposar de les instal·lacions següents:

- a) Una ossera general.
- b) Un nombre de sepultures buides adient a les necessitats del municipi.
- c) En general, totes les instal·lacions que determina l'article 46 del Decret 297/1997, de 25 de novembre, pel qual s'aprova el Reglament de policia sanitària i mortuòria de Catalunya.

3. L'ossera general és el lloc on, de manera ordenada i individualitzada, es dipositen les restes provinents de les exhumacions. Aquestes restes han d'estar identificades amb la data i la sepultura d'on provenen.

4. L'espai situat a la part nord del cementiri, dins l'espai ampliat, i que està emmarcat i enjardinat al terra es destina a la sepultura de cadàvers que per les seves creences religioses no sigui permesa el seu enterrament en un nínxol.

5. La construcció de les sepultures, s'atindran a la normativa establerta en aquest reglament per a la construcció de tombes.

Capítol II. El dret funerari en general

Article 7. Àmbit i naturalesa del dret funerari

El dret funerari implica l'atribució a la persona titular de l'ús temporal exclusiu de la sepultura assignada, en règim de concessió administrativa i previ pagament dels preus que estableixi l'ordenança fiscal corresponent, amb la finalitat d'inhumar cadàvers, cendres i restes cadavèriques i conservar-los, així com de rebre tots els serveis que preveu aquest Reglament, durant el termini fixat en el títol nominatiu que l'Ajuntament expedeix a aquest efecte.

Article 8. Adjudicació

1. Les concessions de drets funeraris sobre sepultures s'efectuaran preferentment quan calgui fer-ne ús per inhumar una persona difunta o cendres procedents d'incineració.
2. L'ordre en què es cedeixen les sepultures per practicar les inhumacions és el numèric establert en tots els tipus de sepultures existents al cementiri.

Article 9. Durada

1. El dret funerari sobre sepultures en cap cas pot superar el termini màxim de les concessions de domini públic establert a la normativa, que de conformitat amb el que estableix el Reglament de patrimoni dels ens locals de Catalunya és de com a màxim 50 anys.
2. L'Ajuntament atorgarà els drets funeraris amb les durades màximes que s'indiquen a continuació:
 - Fins a 5 anys
 - Fins a 10 anys
 - Fins a 15 anys
 - Fins a 49 anys
3. En cas que la concessió s'atorgui per a una durada inferior a la màxima establerta, es podran concedir una o més pròrrogues sempre que, conjuntament, no superin el termini màxim esmentat.
4. Exhaustit el període de concessió, l'Ajuntament, a petició de la persona titular del dret extingit o dels seus successors, pot renovar amb una nova concessió el dret funerari a la mateixa sepultura mitjançant el pagament dels drets que estableixi l'ordenança fiscal corresponent.
5. La durada dels títols expedits per traspàs de titularitat i dels duplicats de títols extraviats només donen drets per al període de concessió, sense que se'n pugui alterar la durada total.

Article 10. Concessions de caràcter provisional

Pot atorgar-se una concessió de caràcter provisional:

- a) En cas d'impossibilitat d'inhumació d'un cadàver en una sepultura amb concessió ja existent a causa de no haver transcorregut el termini establert en aquest Reglament per a l'obertura de construccions funeràries. L'Ajuntament ha d'atorgar la concessió provisional d'una sepultura per un període de tres o cinc anys, segons es tracti de casos normals o de malalties infeccioses, respectivament.

Transcorregut aquest termini, i sense causes que en justifiquin la pròrroga, s'ha de traslladar el cadàver a la primera sepultura.

- b) Si un cadàver és inhumat en una sepultura de la qual el termini que manca per a la fi de la concessió és inferior a l'establert legalment per a l'obertura de construccions funeràries, la durada de la concessió del dret funerari s'ha de prorrogar excepcionalment per un període de tres o cinc anys des de la data d'inhumació del cadàver, segons es tracti de casos normals o de malalties infeccioses, respectivament o instar a la renovació de la concessió.

Article 11. Títol de concessió

1. La concessió d'una sepultura comporta l'expedició d'un títol a la persona o persones que en són titulars. Hi han de constar, com a mínim, nom, cognoms, DNI, data d'expedició del títol i data de caducitat, a més de la identificació de la unitat d'enterrament.

2. L'Ajuntament ha d'inscriure al llibre de registre de sepultures les concessions atorgades amb les dades necessàries per identificar els titulars i la durada de la concessió.

3. Les persones titulars d'un dret funerari queden obligades a conservar el títol de concessió. No obstant això, les que l'hagin extraviat o malmès poden obtenir-ne un duplicat, prèvia sol·licitud a l'Ajuntament i després de pagar els drets corresponents, en cas que així ho estableixi l'ordenança.

4. Les persones titulars de la sepultura poden designar-ne un beneficiari per a després de la seva mort i el beneficiari ha de manifestar per escrit la conformitat amb el nomenament. Els titulars poden variar tantes vegades com vulguin el beneficiari, però de les designacions efectuades davant l'Ajuntament només serà vàlida la darrera.

Article 12. Titulars

1. La concessió d'un dret funerari s'expedeix únicament a nom de la persona peticionària o de la successora legal.

2. Quan, per transmissió per causa de mort, resultin ser diversos els successors titulars del dret, se n'ha de designar, d'entre ells, un de sol, que actua com a representant a l'efecte de les comunicacions, de manera que es consideren fetes vàlidament a tots els cotitulars les notificacions dirigides al representant esmentat. Alhora, els actes del representant s'entenen realitzats en nom de tots ells, que queden obligats per aquests mateixos actes.

Capítol III. Transmissió dels drets funeraris

Article 13. Exclusió de l'àmbit del comerç

El dret funerari està exclòs de tota transacció mercantil i disponibilitat a títol onerós. Únicament es pot transmetre a títol gratuït i a títol hereditari per causa de mort, d'acord amb la regulació que estableix aquest mateix Reglament.

Article 14. Requisits personals per a la transmissió

1. Perquè sigui possible un traspàs de titularitat cal que entre la persona titular, viva o difunta, i la persona en qui hagi de recaure la nova titularitat hi hagi un parentiu de fins al quart grau de consanguinitat o afinitat o una relació de parella de fet segons la

legislació civil catalana. Aquest requisit no és de compliment obligat en els supòsits següents:

- a) Quan els sol·licitants puguin acreditar el dret a la titularitat de la sepultura a través d'un document oficial en forma legal: testament, declaració d'hereus abintestat, donació elevada a escriptura pública o qualsevol altre document que provi irrefutablement el seu dret.
- b) Quan hagi existit un lligam afectiu molt especial i demostrable entre la persona que sol·licita la concessió de la titularitat i la persona titular difunta o amb un dels difunts inhumats a la sepultura en qüestió.

No obstant això, tots els traspassos que autoritzi l'Ajuntament s'entenen sense perjudici a tercers sobrevinguts que resultin tenir-hi millor dret.

2. En cas que no hi hagi nomenament exprés d'un beneficiari per part de la persona titular, s'entén tramesa la titularitat del dret funerari als seus hereus testamentaris i, si no n'hi ha, als beneficiaris que per ordre de successió preveu la legislació civil catalana.

Capítol IV. Extinció del dret funerari

Article 15. Causes d'extinció del dret funerari

1. Es pot declarar l'extinció del dret funerari, prèvia tramitació d'un expedient administratiu a aquest efecte, en els casos següents:

- a) Per ruïna de les sepultures quan aquestes no puguin ser reparades per mitjans normals o quan el cost de la reparació sigui superior al 50% del cost estimat a preus actuals per a la seva construcció.
- b) Per haver transcorregut el termini de concessió que disposa l'article 9, sense sol·licitar-se oportunament la renovació amb una nova concessió.
- c) Per no haver satisfet, ni la persona titular ni cap dels interessats que preveu l'article 14, les taxes per al manteniment i la conservació del cementiri que a aquest efecte estableixi l'ordenança fiscal del servei de cementiri durant el termini de quatre anys.
- d) Per renúncia expressa de la persona que n'és titular, formulada per escrit, que cal acompanyar amb el títol corresponent.

2. La declaració d'extinció ha de fer-se pública mitjançant els canals i el termini oportuns. A més, s'ha de notificar a la persona titular o als seus successors, si se'n coneix el domicili, als quals s'ha de comunicar un termini per efectuar al·legacions i defensar el seu dret.

Article 16. Actuacions posteriors a la declaració d'extinció

1. Un cop declarada l'extinció del dret funerari es buida la sepultura, es traslladen les restes a l'ossera o lloc designat pels titulars, i es registren aquests fets al llibre de registre de sepultures del cementiri.

2. L'extinció del dret funerari motivada per qualsevol supòsit diferents del de ruïna comporta la reversió de la sepultura a favor de l'Ajuntament, que podrà concedir noves concessions sobre aquesta, previ pagament de les taxes i drets corresponents. En el

cas que hi hagi restes en la sepultura, s'han de traslladar segons el que determina aquest Reglament.

Article 17. Retorn del dret funerari

Quan l'Ajuntament hagi revertit al seu favor un dret funerari, i amb posterioritat n'aparegui la darrera persona titular o compresa dins les condicions que esmenta l'article 14, es pot retornar el dret funerari, previ pagament de les taxes que preveuen les ordenances fiscals, corresponents als anys durant els quals l'hagi deixat de pagar. No obstant això, no té cap dret sobre el número de sepultura que tenia anteriorment si ja s'ha concedit a un nou titular.

Capítol V. Inhumacions, exhumacions i moviments de difunts

Article 18. Disposicions generals

1. Les inhumacions, les exhumacions i els moviments de cadàvers o restes cadavèriques es regeixen per les disposicions higienicosanitàries vigents en cada moment i han de ser autoritzades per l'Ajuntament.

2. En general, no es pot inhumar ni incinerar cap cadàver si no han transcorregut vint-i-quatre hores des del moment de la defunció que consta expedida pel facultatiu mèdic competent.

3. Les inhumacions realitzades fora del cementiri, en llocs prèviament autoritzats, requereixen l'adopció de les condicions higienicosanitàries fixades per la normativa aplicable i les imposades per l'Ajuntament.

Article 19. Obertura de sepultures

1. No pot obrir-se cap sepultura fins que hagin transcorregut tres anys des de l'última inhumació o cinc anys si la defunció es va produir per malaltia infecciosa o contagiosa, o el termini que assenyali la normativa higienicosanitària vigent en cada moment.

2. Si, malgrat haver transcorregut el període de temps indicat en l'apartat anterior, una vegada oberta la sepultura es constata la impossibilitat material de reduir les restes cadavèriques, l'Ajuntament es reserva la possibilitat d'efectuar una concessió provisional en el sentit que disposa l'article 10 d'aquest Reglament.

Article 20. Requisits per a la pràctica d'inhumacions i exhumacions

1. Per expedir les autoritzacions d'inhumació que preveu aquest Reglament, s'ha de requerir el compliment dels requisits següents:

a) Acreditació de forma suficient del fet de poder fer ús d'una sepultura determinada, mitjançant una de les formes següents:

1. Mitjançant la presentació del títol de concessió del dret funerari.
2. A petició de la persona que segons els registres municipals sigui titular de la sepultura, la qual s'ha d'identificar.
3. Si la persona que s'ha d'inhumar és la titular que consta als registres esmentats en el paràgraf anterior, ja queda suficientment acreditat.

b) Presentació de la llicència per donar sepultura, expedida pel jutjat competent.

- c) Que la sepultura que s'hagi d'utilitzar estigui al corrent de pagament dels drets de conservació i manteniment.
2. Per expedir les autoritzacions d'exhumació que preveu aquest Reglament, s'ha de requerir la presentació de la documentació següent:
- a) Sol·licitud de la persona titular de la sepultura que s'ha de desocupar per a l'obertura.
 - b) Llicència d'enterrament del cadàver que es pretengui exhumar.
 - c) Autorització del Departament de Sanitat, en els casos d'exhumacions de cadàvers o de restes cadavèriques que hagin de ser conduïts o traslladats a un altre cementiri.

Article 21. Excepcions en les exhumacions

S'exceptuen dels requisits del termini de tres anys mínim general que assenyala l'apartat 2 de l'article 19 les exhumacions següents:

- a) Les autoritzades per la Direcció General de Salut Pública o organisme que tingui encomanades aquestes funcions segons la normativa vigent en cada moment.
- b) Les disposades per resolució judicial, que s'han de realitzar en virtut de l'ordre corresponent.

Per a la pràctica d'aquestes exhumacions es requereix la presència del titular sanitari o autoritat competent en la matèria.

Article 22. Moviments de difunts

1. El trasllat d'un cadàver o restes d'una sepultura a una altra dins del recinte del cementiri exigeix el consentiment dels titulars d'ambdós drets i cal que es tingui en compte el transcurs dels terminis que estableix l'apartat 2 de l'article 19 d'aquest Reglament, sense perjudici del que preveu l'article anterior.

2. El termini màxim que ha de transcórrer des de l'exhumació fins a la reinhumació d'un cadàver no pot excedir de quaranta-vuit hores.

Article 23. Sepultures de beneficència

1. En compliment dels principis d'universalitat i de beneficència, les inhumacions de persones no identificades ordenades judicialment, les de persones pobres de solemnitat de la inhumació de les quals no es faci càrrec ningú, les de membres amputats a voluntat de la persona afectada, i les de fetus procedents d'avortaments a voluntat de la mare, s'efectuen en sepultures de les quals l'Ajuntament ha de procurar disposar a aquest efecte.

2. La titularitat de les sepultures considerades de beneficència és sempre municipal i, per tant, cap particular no pot disposar la col·locació de cap làpida ni inscripció identificativa de cap difunt que s'hi hagi inhumat.

3. L'Ajuntament pot disposar sempre de sepultures considerades de beneficència per a noves inhumacions, encara que això impliqui el buidatge de les restes cadavèriques que hi hagi per dipositar-les a la fossa comuna. S'han de respectar, però, els terminis reglamentaris que esmenta l'article 19.2 d'aquest Reglament.

Capítol VI. Reforma i ornamentació de les sepultures

Article 24. Reforma i ornamentació de les construccions funeràries

1. Tenen la consideració d'ornaments, entre d'altres, les làpides, els revestiments laterals i els marcs que es col·loquin com a guarniment de les sepultures.
2. Per a la reforma i ornamentació de les sepultures cal obtenir autorització municipal prèvia, i s'ha d'aportar la documentació tècnica necessària i abonar prèviament els drets corresponents. De la realització se n'encarreguen *els titulars*.
3. L'autorització de reforma i/o ornamentació de les sepultures té una validesa d'un any, i comprèn tots els elements que s'instal·lin durant aquest període de temps.
4. Passat el període esmentat a l'apartat anterior, qualsevol element nou i fix que s'instal·li en una sepultura requereix l'obtenció de la llicència corresponent i, en conseqüència, el pagament dels drets corresponents.
5. Cap nínxol podrà ser tancat amb vidre, ni s'hi podran instal·lar jardineres, gerros o qualsevol altre element que sobresurtin de la fondària del nínxol.
6. Per als nínxols de les sèries números 15, 16, 17, 18 i 19, en cas d'instal·lació de làpida, serà d'obligat compliment que sigui de material granet o similar i de tonalitats negres i/o gris fosc.

Article 25. Responsabilitat del Consistori en cas de robatori

L'Ajuntament no és responsable dels robatoris i els desperfectes que es puguin produir d'objectes d'ornamentació complementària de les sepultures.

Disposicions addicionals

Primera. L'autoritat municipal, en coordinació amb la sanitària, ha d'adoptar les mesures excepcionals que cregui convenients en els supòsits d'epidèmies o catàstrofes generals.

Segona. La concessió del dret funerari no pot ser mai a perpetuïtat, encara que es posseeixi un títol expedit abans de l'entrada en vigor d'aquest Reglament que així ho disposi, per la qual cosa cal entendre el dret funerari en règim de concessió temporalment limitada, segons les regles següents:

- Fins a un límit de 99 anys, comptadors de la data d'expedició del títol, si la concessió a perpetuïtat es va atorgar abans del 3 de desembre de 1988, data de l'entrada en vigor del Reglament del patrimoni dels ens locals, aprovat pel Decret 336/1988, de 17 d'octubre (en endavant, RPEL).
- Fins a un límit de 50 anys si la concessió a perpetuïtat es va atorgar entre el 3 de desembre de 1988 (entrada en vigor del RPEL) i el 4 de febrer de 2004, data de l'entrada en vigor de la Llei 33/2003, de 3 de novembre, de patrimoni de les administracions públiques (en endavant, LPAP).
- Fins a un límit de 75 anys si la concessió es va atorgar a partir del 4 de febrer de 2004, data de l'entrada en vigor de la LPAP.

Les mateixes normes s'aplicaran en aquells casos en que no se sàpiga la data d'expedició del títol, un cop aquesta hagi estat determinada seguint el que preveu la disposició addicional següent.

Tercera. En cas que es desconegui la data d'expedició del títol, a l'efecte del transcurs de la durada de la concessió es tindrà en compte l'última data coneguda en la qual s'hagi practicat una inhumació a la sepultura. En cas que aquesta data també es desconegui, s'haurà de considerar l'última data que consti de realització de qualsevol actuació en la sepultura.

Quarta. La regulació de les activitats del cementiri no previstes en aquest reglament, així com la resolució de qualsevol incidència en la seva gestió, serà competència de l'alcalde-president de l'Ajuntament, llevat que estiguin atribuïdes a altres òrgans municipals per la legislació de règim local o la normativa sectorial d'aplicació.

Disposició derogatòria

Amb la promulgació d'aquest Reglament, queden derogades les disposicions que puguin contravenir les normes que conté aquest Reglament.

Disposició final

Aquest Reglament entra en vigor un cop publicat completament el text en el Butlletí Oficial de la Província de Girona, quan hagi transcorregut el termini que estableix l'article 70.2 de la Llei 7/1985, de 2 d'abril, reguladora de les bases del règim local.

ORDENANÇA REGULADORA DE L'ESTALVI D'AIGUA DE XARXA

Article 1.- Objecte i àmbit d'aplicació

L'objecte d'aquesta ordenança és regular la incorporació i la utilització de sistemes d'estalvi d'aigua, com també adequar la qualitat de l'aigua a l'ús que se'n faci en els edificis, altres construccions i activitats, i determinar en quins casos i circumstàncies serà obligatòria.

L'àmbit d'aplicació recau en:

a) Tota mena d'edificacions i construccions noves, incloent-hi les sotmeses a rehabilitació i/o reforma integral, canvi d'ús de la totalitat o part de l'edifici o construcció (tant si són de titularitat pública com privada). També s'hi inclouen els edificis independents que formen part d'instal·lacions complexes.

b) En especial, s'ha de preveure la incorporació de sistemes d'estalvi d'aigua en qualsevol edifici públic de titularitat municipal que disposi d'instal·lacions destinades al consum d'aigua.

c) A més, en el cas d'edificacions i construccions noves, les determinacions dels articles 7, 8 i 9 d'aquesta ordenança són d'aplicació als supòsits següents:

- Habitatges plurifamiliars

Els edificis plurifamiliars amb menys de vuit habitatges i amb una zona verda de més de 100 m² o amb una piscina que tingui una superfície de làmina d'aigua inferior a trenta metres quadrats (30m²) han d'incorporar, per a qualsevol ús posterior, exceptuant el consum humà, un dels dispositius següents:

- un sistema de reutilització d'aigües grises, o
- un sistema per a l'aprofitament d'aigua de pluja, prèvia autorització de l'ACA o
- un sistema per a la reutilització d'aigua sobrant de piscines.

Els edificis plurifamiliars amb vuit o més habitatges han d'incorporar un sistema de reutilització d'aigües grises. A més a més, si tenen una zona verda de més de 300 m² o piscina amb una superfície de làmina d'aigua inferior a trenta metres quadrats (30m²), han d'incorporar un dels dispositius següents:

- un sistema per a l'aprofitament d'aigua de pluja, prèvia autorització de l'ACA o
- un sistema de reutilització d'aigua sobrant de piscines.

L'aigua regenerada s'utilitzarà per a qualsevol ús, exceptuant el consum humà.

- Habitatges unifamiliars

Els habitatges unifamiliars de més de 150 m² construïts i que disposin de zona verda o piscina amb una superfície de làmina d'aigua inferior a trenta metres quadrats (30m²) han d'incorporar, per a qualsevol ús posterior, exceptuant el consum humà, un dels dispositius següents:

- un sistema de reutilització d'aigües grises, o
- un sistema per a l'aprofitament d'aigua de pluja, prèvia autorització de l'ACA o
- un sistema per a la reutilització d'aigua sobrant de piscines.

L'aigua regenerada s'utilitzarà per a qualsevol ús, exceptuant el consum humà

- Hotels

Els hotels han d'incorporar sistemes d'aigües grises. A més, si disposen de zona verda de més de 100 m² o d'una piscina amb una superfície de làmina d'aigua inferior a trenta metres quadrats (30m²), han d'incorporar un dels dispositius següents:

- un sistema per a l'aprofitament d'aigua de pluja, prèvia autorització de l'ACA o
- un sistema per a la reutilització d'aigua sobrant de piscines.

L'aigua regenerada s'aprofitarà per a qualsevol ús, exceptuant el consum humà.

- Edificis d'usos diversos

Els edificis d'usos diferents dels anteriors (oficines, per exemple) que disposin de zona verda de més de 100 m² han d'incorporar un sistema per a l'aprofitament d'aigua de pluja, prèvia autorització de l'ACA, per al reg.

Article 2.- Sistemes i mesures d'estalvi

Sense caràcter limitador, es disposa dels sistemes i mesures d'estalvi d'aigua següents:

1. Comptadors individuals
2. Reguladors de pressió de l'entrada d'aigua
3. Mecanismes estalviadors
 - 3.1. Reductors de cabal
 - 3.2. Aixetes
 - 3.3. Mecanismes per a cisternes d'urinaris i inodors
 - 3.4. Mecanismes per a processos de neteja
4. Captadors d'aigua de pluja
5. Reutilitzadors de l'aigua sobrant de piscines
6. Reutilitzadors d'aigües grises
7. Sistemes d'estalvi en jardins
8. Sistemes d'estalvi en dipòsits de regulació
9. Sistemes d'estalvi en refrigeració

Article 4.- Comptadors individuals

Tots els afectats per l'àmbit d'aplicació d'aquesta ordenança, segons han estat definits en l'Article 1a, han d'estar obligatòriament dotats de comptadors individuals d'aigua per a cada habitatge o local i ús (piscines i jardins). En el cas d'instal·lacions d'aigua calenta centralitzada, aquesta instal·lació ha de disposar d'un comptador individual per a cada habitatge o local.

Els afectats per l'àmbit de aplicació definits en l'Article 1b han de disposar, dins d'un termini de tres anys, de comptadors individuals d'aigua per a cada edifici o local i ús (en el cas de piscines i jardins). En el cas d'instal·lacions d'aigua calenta centralitzada, aquesta instal·lació ha d'incloure, dins d'un termini de sis anys, un comptador individual per a cada edifici.

Article 5.- Reguladors de pressió

Per evitar una sobrepressió, en cada alçada o nivell topogràfic d'entrada de l'aigua a cada habitatge s'ha d'instal·lar un regulador de pressió.

Article 6.- Mecanismes estalviadors

6.1. MECANISMES PER A AIXETES i DUTXES

S'han d'instal·lar mecanismes que permetin regular el cabal d'aigua, airejadors, economitzadors o semblants o bé mecanismes reductors de cabal.

6.2. AIXETES

Les aixetes d'utilització pública han de disposar de temporitzadors o de qualsevol altre mecanisme similar de tancament automàtic que limiti el consum d'aigua.

6.3. MECANISMES PER A CISTERNES D'INODORS i URINARIS

Les cisternes d'inodors i urinaris han de disposar d'un mecanisme que dosifiqui el consum d'aigua limitant-ne les descàrregues.

En les cisternes dels inodors d'edificis d'ús públic ja equipats amb aquests mecanismes s'ha de col·locar un rètol que informi que les cisternes disposen d'un mecanisme que permet parar la descàrrega o d'un sistema de doble descàrrega.

6.4. MECANISMES PER A PROCESSOS DE NETEJA

Els processos industrials de neteja, com ara bugaderies, renta-cotxes, etc., han d'utilitzar mecanismes d'estalvi, recuperació i reciclatge de l'aigua. Únicament es pot ometre aquesta obligació quan un informe tècnic justifiqui la impossibilitat d'aquesta recuperació. Els afectats per l'àmbit d'aplicació definit en l'Article 1b han d'adaptar les seves instal·lacions en el termini de tres anys o justificar tècnicament la impossibilitat de fer-ho.

Article 7.- Aprofitament d'aigua de pluja

Els edificis situats dins l'àmbit d'aplicació de l'ordenança han d'emmagatzemar les aigües pluvials recollides a les cobertes en un dipòsit que s'utilitzarà per proveir la xarxa de reg, si n'hi ha, previ autorització de l'ACA, i/o els dipòsits dels inodors, complementant la xarxa d'aigües grises. En particular, s'han de recollir les aigües pluvials de teulades i terrasses del mateix edifici i d'altres superfícies impermeables no transitades per vehicles ni per persones.

Usos aplicables de l'aigua:

L'aigua de pluja es pot utilitzar per al reg de parcs i jardins, neteja d'interiors i d'exterior, cisternes d'inodors i qualsevol altre ús adient a les seves característiques.

Article 8.- Reutilització de l'aigua sobrant de piscines

a) A més de les noves piscines objecte de l'Article 1, a les piscines que tinguin una superfície de làmina d'aigua superior a trenta metres quadrats (30 m²), l'aigua sobrant es pot captar mitjançant una instal·lació que garanteixi el seu emmagatzemament i l'ús posterior en les millors condicions fitosanitàries sense tractament químic.

b) Usos aplicables de l'aigua sobrant de piscines

L'aigua sobrant de piscines, prèviament filtrada, es pot utilitzar per a qualsevol ús, exceptuant el consum humà. Es farà servir, preferentment, per omplir les cisternes dels inodors, per a la qual cosa no cal que sigui desclorada.

Article 9.- Reutilització d'aigües grises

1. Els edificis compresos en l'àmbit d'aplicació d'aquesta ordenança disposin d'un sistema de reutilització d'aigües grises. La resta d'edificacions que ja en tinguin o en vulguin instal·lar han de complir la normativa d'aquest article en allò que es refereix a la seguretat de les instal·lacions.

2. Aquest sistema està destinat exclusivament a reutilitzar l'aigua de dutxes i banyeres amb l'objectiu d'omplir les cisternes dels inodors. Es prohibeix la captació d'aigua per aquest sistema de llocs diferents dels especificats en aquest article, en especial aigües provinents de processos industrials, cuines, bidets, rentadores, rentaplats i qualsevol tipus d'aigua que pugui contenir greix, oli, detergent, productes químics contaminants, o un elevat nombre d'agents infecciosos i /o restes fecals.

3. El baixant d'aigües grises ha de conduir les aigües fins a una depuradora fisicoquímica i/o biològica que en garanteixi la depuració.

4. Es prohibeix la reutilització d'aigües grises de tots els centres en què, a causa de les seves característiques, les aigües grises generades puguin contenir agents que requereixin un tractament específic (centres hospitalaris, centres sanitaris, llars i residències de jubilats, etc.).

5. Totes les instal·lacions industrials destinades a rentar vehicles han de tenir un sistema de reutilització d'aigua.

Article 10.- Estalvi en zones verdes

a) Disseny bàsic de las zones verdes

El disseny bàsic de las zones verdes seguirà les pautes de jardineria de baix consum d'aigua següents:

- Reduir la superfície ocupada per las zones de consum elevat d'aigua, com la gespa, en favor de les formacions menys exigents. Normalment aquesta elecció requereix disminuir la superfície dedicada a la gespa i augmentar la d'arbres, arbusts o plantes d'entapissar.
- Seleccionar espècies amb requeriments d'aigua modestos.
- Incorporar recobriments de sòl que redueixen les pèrdues d'aigua per evaporació, materials com ara pedra, grava, escorça d'arbres,...
- Crear zones d'ombra, que redueixen el poder dessecant del sol.
- Utilitzar sistemes de reg eficient i distribuir les plantes en grups amb necessitats de reg similars.

b) Dotació d'aigua

D'acord amb el disseny bàsic de les zones verdes establert en l'apartat a, la utilització d'aigua potable per al reg de jardins es limitarà a un màxim de 2.000 m³/ha/any.

c) Sistema de reg

1. El sistema de reg s'ha d'adequar a la vegetació. S'utilitzaran aquells que minimitzen el consum d'aigua com la microirrigació, el reg per degoteig, una xarxa d'aspersors regulats per programador horari o detectors d'humitat per controlar la freqüència del reg, sobretot els dies de pluja. Tant com sigui possible, s'ha de regar amb aigua procedent dels captadors d'aigua de pluja o dels sobreexidors de piscines, convenientment desclorada.

2. El disseny de les noves zones verdes públiques o privades de superfície igual o superior a 1000 m² ha de considerar la possibilitat d'usar aigües pluvials i/o regenerades més que no pas aigua potable, i redactar un programa anual de manteniment que, en tot cas, inclourà sistemes per a l'estalvi d'aigua consistents en:

- Comptador d'aigua específic per a la zona de reg.
- Programadors de reg ajustats a les necessitats hídriques concretes de la plantació.
- Sensors de pluja, d'humitat del sòl i/o de vent, en el cas que aquests factors puguin modificar les necessitats de reg.
- Aspersors de curt abast a les zones de gespa.
- Reg per degoteig a les zones arbustives i arbrades.

d) Disposaran de sistemes de control i alarma de fuites les canonades de les instal·lacions de gran consum (es prendrà com a referència el valor de consum d'aigua (volum d'aigua/temps), que estableixi la companyia d'abastament en baixa) , les superfícies ajardinades de més de 1.000 m² o les que utilitzen aigües regenerades pel reg.

Article 11.- Dipòsits de regulació

En el cas d'edificis amb dipòsits de regulació i bombeig, les dimensions d'aquests dipòsits han de ser les mínimes necessàries per a un funcionament correcte. En tots els casos, aquests dipòsits han de superar revisions i disposar d'un certificat d'estanqueïtat.

Article 12.- Refrigeració

Els edificis d'ús públic de nova construcció han de disposar d'un sistema de refrigeració de circuit tancat d'aigua.

Per aquest ús, s'estudiarà la possibilitat d'emprar fonts alternatives de proveïment.

Article 13.- Impacte visual

Totes les actuacions en els edificis on s'instal·li un sistema d'estalvi d'aigua han de preveure les mesures necessàries per integrar-lo adequadament i amagar el conjunt de captadors i altres equips complementaris de la millor manera possible, a fi d'evitar un impacte visual indesitjable.

Article 14.- Senyalització

El disseny de les instal·lacions d'aprofitament d'aigua de pluja, de reutilització de l'aigua sobrant d'aigües grises ha de garantir que aquestes instal·lacions no es confonen amb les d'aigua potable, i, així mateix, han d'assegurar la impossibilitat de contaminar el

proveïment. Per això, aquestes instal·lacions han de ser independents de la xarxa de proveïment d'aigua potable i estar senyalitzades tant en els punts de proveïment com en els dipòsits d'emmagatzematge o tractament –concretament, d'acord amb el Reial decret 485/1997, del 14 d'abril, sobre disposicions mínimes en matèria de senyalització de seguretat i salut en el treball (BOE núm. 97 de 23 d'abril).

Aquesta senyalització consisteix en un pictograma amb una aixeta negra sobre fons blanc, vores i banda (transversal descendent d'esquerra a dreta travessant el pictograma a 45° respecte a l'horitzontal) vermelles (el vermell ha de cobrir com a mínim el 35% de la superfície del senyal).

Aquest rètol ha d'estar en llocs fàcilment visibles en tots els casos.

A més, totes les canonades d'aquestes instal·lacions han de ser fàcilment diferenciables de la resta i, per això, han de ser específiques per a l'aigua no potable i estar senyalitzades de manera diferenciada (hi ha una norma espanyola (UNE 1063; 2000) i una recomanació (ISO / R 508), però no permeten diferenciar l'aigua potable de l'aigua no potable; també hi ha una norma francesa (NF X 08-100) de senyalització).

Article 15.- Utilització i manteniment

1. Els usuaris de l'immoble o activitat dotats de sistemes d'estalvi d'aigua estan obligats a fer-ne un ús efectiu, amb prohibició de tota manipulació per inutilitzar-los totalment o parcialment i/o eliminar-los.

2. El propietari o llogater de l'edifici, construcció i/o instal·lació dotat d'aquests sistemes d'estalvi d'aigua està obligat a fer-ne les operacions de manteniment i les reparacions, d'acord amb les indicacions del fabricant, necessàries per mantenir les instal·lacions en perfecte estat de funcionament, eficàcia i eficiència.

3. En especial, en els sistemes de reutilització d'aigües, se seguiran les indicacions recomanades pel fabricant dels equips o del responsable de mantenir-los.

4. Excepte en les instal·lacions corresponents a habitatges unifamiliars, totes les instal·lacions d'aigües grises han de disposar d'un contracte de manteniment que contempli la revisió del sistema de depuració.

5. En els habitatges de nova construcció, mentre no estigui constituïda la comunitat de veïns el promotor resta obligat a subscriure el contracte de manteniment abans esmentat.

Article 16.- Obligacions del titular

En cas de venda o arrendament de l'edifici o construcció, el propietari de l'immoble ha de tenir al corrent la revisió de les instal·lacions del sistema d'aprofitament de les aigües pluvials, mitjançant el document pertinent expedit per l'industrial autoritzat, i facilitar a l'adquirent o llogater una còpia del document de descripció dels sistemes d'estalvi d'aigua instal·lats a l'edifici o construcció.

En el moment de presentar la corresponent llicència d'obres de nova construcció o rehabilitació, el titular de l'immoble hi ha d'adjuntar, conjuntament o separada, un projecte bàsic amb la determinació de les instal·lacions i els càlculs, que justifiquin el compliment d'aquesta ordenança.

L'atorgament de la llicència i l'autorització de les instal·lacions, un cop executades les obres, requereix la presentació d'un certificat acreditatiu emès per un tècnic competent, que faci constar que les instal·lacions executades s'ajusten al projecte.

Article 17.- Inspecció i control

a) Inspecció

Es reconeix la condició d'autoritat al personal al servei d'aquest Ajuntament que tingui encomanat l'exercici de funcions d'inspecció, d'acord amb el que disposa la legislació urbanística.

En exercici d'aquesta activitat, el personal municipal pot fer totes les inspeccions que consideri necessàries en les instal·lacions de l'edifici o activitat, amb vista a comprovar l'acompliment de les previsions d'aquesta ordenança; els fets que constati tindran valor probatori, d'acord amb el que estableix la legislació de procediment administratiu comú.

Una vegada comprovada l'existència d'anomalies en les instal·lacions o en el seu manteniment, l'òrgan municipal corresponent practicarà els requeriments que pertoqui i dictarà les ordres d'execució que corresponguin per assegurar el compliment d'aquesta ordenança, que podran anar acompanyades d'altres mesures per assegurar la protecció de la legalitat urbanística.

Per assegurar el compliment dels requeriments i les ordres d'execució cursades, l'Ajuntament pot imposar multes coercitives reiterades, que seran independents de les sancions que puguin imposar-se amb aquest caràcter i compatibles amb aquestes, de conformitat amb la legislació en matèria de procediment administratiu comú. L'import d'aquestes sancions pot arribar fins a 3.000 euros.

b) Control

Els serveis tècnics municipals poden controlar, en qualsevol moment, la correcta preinstal·lació, instal·lació i bon funcionament de tots els sistemes d'estalvi d'aigua mitjançant els mètodes de mesura i control que estimin convenients.

A aquest efecte, en les inspeccions que realitzin poden sol·licitar tots els documents sobre les instal·lacions que considerin necessaris per garantir l'estalvi eficient de l'aigua.

Si es comprova que una instal·lació o el seu funcionament no s'ajusta a aquesta ordenança, l'òrgan municipal competent practicarà els requeriments que siguin procedents i, si cal, resoldrà la restauració de la realitat física alterada que correspongui per assegurar-ne el compliment.

L'òrgan municipal competent pot imposar multes coercitives per assegurar el compliment dels requeriments de control i les resolucions cursades.

Article 18.- Informació als usuaris

En el moment de la compra o lloguer de l'edifici o construcció cal informar l'usuari mitjançant el lliurament d'instruccions protocol·litzades sobre la utilitat, el funcionament i el manteniment de les instal·lacions dels sistemes d'estalvi d'aigua.

El promotor i/o venedor en cas de successives compravendes és responsable d'informar el comprador de l'existència dels sistemes d'estalvi d'aigua. Així mateix, el propietari és responsable d'informar els usuaris en cas que l'edifici o construcció sigui destinat a lloguer.

Els instal·ladors autoritzats de sistemes d'estalvi d'aigua també han d'informar mitjançant instruccions protocol·litzades sobre la utilitat, funcionament i manteniment de les instal·lacions.

Article 19.- Mesures de protecció i restauració

Les obres i usos que incompleixin els preceptes d'aquesta ordenança donaran lloc a que l'alcalde o regidor delegat dicti les mesures necessàries per restablir la legalitat infringida o la realitat física alterada, d'acord amb els procediments de protecció de la legalitat previstos tant en la legislació urbanística com en la legislació en matèria d'habitatge i medi ambient.

Sens perjudici del que s'ha exposat a l'apartat anterior, l'incompliment de les previsions d'aquesta ordenança pot implicar també la caducitat o retirada de la llicència o permís municipal d'edificació o d'activitat, així com la suspensió de les obres i dels usos corresponents.

Article 20.- Infraccions

Són infraccions al règim establert en aquesta ordenança les previstes en la legislació general sobre habitatge i medi ambient i, en particular, les següents:

a) Constitueixen infracció molt greu:

1. No instal·lar o, si n'hi ha, no utilitzar els sistemes d'estalvi d'aigua quan sigui obligatori i d'acord amb el que preveu aquesta ordenança.
2. No senyalitzar la potabilitat de les aigües en les instal·lacions pertinents (article 14 de l'ordenança).

b) Constitueixen infraccions greus:

1. La instal·lació incompleta o insuficient dels sistemes d'estalvi d'aigua que corresponen, atenent les característiques de l'edificació i les exigències fixades per a cada sistema d'estalvi d'aigua.
2. La senyalització insuficient de la potabilitat de les aigües en les instal·lacions pertinents (article 14 de l'ordenança), quan això pugui permetre la mescla d'aigua potable i no potable.
3. La realització d'obres, la manipulació de les instal·lacions o la manca de manteniment que comporti la disminució superior al 50 % de l'efectivitat de les instal·lacions.
4. La no informació degudament protocol·litzada per part de qui correspongui sobre els sistemes d'estalvi d'aigua instal·lats a l'edifici o construcció.
5. L'incompliment dels requeriments i ordres d'execució dictats per assegurar el compliment d'aquesta ordenança.
6. L'impediment de l'accés a l'interior dels edificis i/o instal·lacions als agents i inspectors municipals, en exercici de les seves funcions, habilitats a tal efecte, o la negativa a presentar als agents i inspectors la informació que puguin sol·licitar en exercici de les seves funcions.

c) Constitueixen infraccions lleus:

Qualsevol altre incompliment de la present ordenança no definit com a infracció greu o molt greu.

Article 21.- Sancions

Les sancions que corresponen per la comissió d'infraccions al règim d'aquesta ordenança són les següents :

- a) Per infraccions lleus, multa fins a 75,00 €
- b) Per infraccions greus, multa fins a 150,00 €
- c) Per infraccions molt greus, multa fins a 300,00 €

Article 22.- Procediment sancionador

El procediment sancionador, les circumstàncies de qualificació de les infraccions i les mesures complementàries a les sancions són els que s'estableixen en la legislació sobre habitatge de Catalunya. (Arts. 61, 62 i 78 de la Llei 24/91, de l'habitatge)

DISPOSICIÓ TRANSITÒRIA

A les actuacions afectades per aquesta ordenança, respecte a les quals s'hagi demanat llicència d'obres o d'ús (ambiental o permís ambiental) i que es trobin en tramitació abans de l'entrada en vigor de la present ordenança, els serà d'aplicació el règim jurídic vigent en el moment d'incoar l'expedient de legalització.

DISPOSICIÓ DEROGATÒRIA

Queden derogades totes les disposicions municipals que s'oposin a aquesta ordenança, la contradiguin o hi resultin incompatibles.

DISPOSICIÓ FINAL

Aquesta ordenança entrarà en vigor una vegada hagi estat aprovada definitivament pel Ple de l'Ajuntament i publicat el text íntegre al Butlletí Oficial de la Província. El text íntegre de l'ordenança s'ha publicat en el BOP de data 05/12/2023.

El seu període de vigència es mantindrà fins que s'esdevingui la seva modificació o la seva derogació expresses.

La normativa referenciada en aquest Reglament que resti modificada o derogada s'entendrà automàticament reemplaçada per la norma vigent que correspongui.

ORDENANÇA REGULADORA DE LES INFRACCIONS PER MALBARATAMENT D'AIGUA DE XARXA EN SITUACIONS DE SEQUERA

Article 1.- Àmbit temporal d'aplicació

Aquesta ordenança s'aplicarà en aquells períodes d'excepcionalitat i d'emergència en relació amb la utilització dels recursos hídrics per la Comunitat Autònoma o Administració competent.

Conforme s'apliquin les mesures establertes en aquesta Ordenança restaran en suspens totes les clàusules dels contractes de subministraments que s'hi oposin.

Article 2.- Òrgans competents

Correspon a l'alcalde/president, en els termes establerts en les normes i instruccions que l'Administració competent aprovi, adoptar les mesures excepcionals contemplades en l'article 3 d'aquesta Ordenança, així com d'altres que puguin sorgir, orientades a gestionar convenientment el subministrament domiciliari d'aigua potable del municipi.

També correspon a l'alcalde/president adoptar les mesures extraordinàries que puguin afectar la regularitat del subministrament establertes en aquesta ordenança.

Article 3.- Prohibició i restriccions d'ús d'aigua potable

En compliment de les prescripcions que pugui dictar l'Administració competent en matèria de recursos hídrics i en l'exercici de les competències en matèria de distribució domiciliària d'aigua apta pel consum humà es podran adoptar, en els períodes declarats d'excepcionalitat aquelles mesures adreçades a assegurar l'estalvi d'aigua i l'ús racional i concretament les següents:

- a) Regular, delimitar, fixar un límit o prohibir l'ús d'aigua potable per l'ompliment de piscines, estanys i fonts, privades o públiques que no disposin d'elements automàtics de tancament.
- b) Fixar un límit o prohibir l'ús d'aigua potable per a reg de jardins, prats, horts, zones verdes i esportives, de caràcter públic o privat.
- c) Fixar un límit o prohibir l'ús de l'aigua en instal·lacions de caràcter lúdic.
- d) Prohibir o limitar destinar aigua apta pel consum humà per al funcionament de fonts ornamentals i per neteja de vials, carrers, sendes i voreres, sense perjudici de la necessitat del manteniment de les condicions higièniques i sanitàries adients.
- e) Prohibir l'ús d'aigua potable pel rentat de tota mena de vehicles exceptuant l'efectuat per una empresa dedicada a aquesta activitat.
- f) Establir objectius d'estalvi en el consum, en funció dels límits percentuals d'estalvi que es determinin per l'Administració competent. L'incompliment d'aquests objectius tindran la consideració de consums excessius.

- g) Qualsevol altre ús de l'aigua potable no previst en aquest article i que l'Administració competent determini la seva prohibició o limitació.

En compliment de les prescripcions que pugui dictar l'Administració competent en matèria de recursos hídrics i en l'exercici de les competències en matèria de distribució domiciliària d'aigua apta pel consum humà es podran adoptar, en els períodes declarats d'emergència, a més d'aquelles mesures adoptades pel període d'excepcionalitat, les següents:

- a) Establir objectius d'estalvi en el consum, en funció dels límits percentuals d'estalvi que es determinin per l'Administració competent. L'incompliment d'aquests objectius tindran la consideració de consums excessius.
- b) Establir restriccions temporals per al consum humà, industrial i comercial així com d'interrupció del subministrament durant les franges horàries que es determinin en funció dels escenaris que l'Administració competent estableixi.

L'adopció d'aquesta mesura implicarà automàticament l'autorització a les entitats subministradores per a executar aquelles maniobres en les xarxes que siguin necessàries.

A aquests efectes, les entitats subministradores hauran de posar en coneixement de l'Ajuntament totes les actuacions desenvolupades en relació amb aquesta mesura, en un termini màxim de dues hores.

Pel que fa els subministraments crítics s'estarà al disposat en els Plans de Contingència aprovats per l'Ajuntament.

Al tractar-se de situacions excepcionals en escenaris d'emergència per manca d'aigua, derivades de l'aplicació de l'article 31.2.c del Decret Legislatiu 3/2003 de 4 de novembre, de legislació en matèria d'aigües a Catalunya, i article 58 del Real Decret Legislatiu 1/2001 de 20 de juliol, pel què s'aprova el Text Refós d'aigües estatal, les mesures indicades en aquesta norma, pel seu caràcter general i pel seu caràcter excepcional per la causa que les provoca, no donen lloc a indemnització per part dels afectats de les indicades mesures.

Article 4. Obligacions de les entitats subministradores

Les entitats subministradores restaran obligades a informar els usuaris pels mitjans de comunicació de major difusió tant audiovisuals i premsa escrita i tan clarament com sigui possible les restriccions, així com de la resta de mesures que caldrà implantar, d'acord amb les Instruccions que a l'efecte li seran donades per l'Ajuntament, en coordinació amb la resta d'Administracions locals.

Les entitats subministradores restaran obligades a prestar les col·laboracions necessàries a les autoritats i al personal municipal, amb l'objecte de permetre el compliment de les disposicions d'aquesta norma.

Article 5.- Infraccions

Es consideraran infraccions administratives qualsevol acció o omissió que vulneri el que disposa l'article 3 d'aquesta ordenança. Les infraccions es consideraran molt greus, greus i lleus.

Article 6.- Infraccions lleus

Tindran la consideració d'infraccions lleus, les accions u omissions que infringeixen qualsevol dels apartats de l'article 3, quan s'hagin acordat la limitació o la prohibició en l'ús d'aigua potable per qualsevol ús que no estigui expressament autoritzat.

Específicament es contemplen com infraccions lleus les accions següents:

- a. Rentar vehicles.
- b. Regar jardins d'una superfície menor a 100 m².
- c. Omplir piscines amb una capacitat de fins a 4 m³.
- d. El consum excessiu d'aigua, en cas d'estar limitat, sempre que no sobrepassi un 10% del límit fixat.
- e. Qualsevol acció u omisió que pugui ser considerada un malbaratament de l'aigua de xarxa.

Article 7.- Infraccions greus

Tindran la consideració d'infraccions greus, les accions u omissions que infringeixen qualsevol dels apartats de l'article 3, quan s'hagin acordat la prohibició i la limitacions en l'ús d'aigua potable per qualsevol ús que no estigui expressament autoritzat.

Específicament es contemplen com infracció greu les accions següents:

- a. Regar jardins d'una superfície superior a 100m² i inferior a 400m².
- b. Omplir piscines d'una capacitat entre 4m³ fins a 20m³.
- c. El consum excessiu d'aigua, en cas d'estar limitat, sempre que s'excedeixi entre el 10% i el 25% del límit fixat.
- d. La reincidència per haver comès en el termini d'un mes una actuació sancionada com a lleu per resolució ferma.

Article 8.- Infraccions molt greus

Tindran la consideració d'infraccions molt greus les accions u omissions que infringeixen qualsevol dels apartats de l'article 3, quan s'hagi acordat la prohibició o la limitació de l'ús d'aigua potable per qualsevol ús que no estigui expressament autoritzat i sempre que sigui igual o es superi el següents paràmetres:

- a. Regar jardins d'una superfície superior a 400m².
- b. Omplir piscines d'una capacitat superior a 20m³.
- c. El consum excessiu d'aigua, en cas d'estar limitat, sempre que s'excedeixi el 25% del límit fixat.
- d. L'obstaculització de l'acció inspectora o desatenció dels requeriments que realitzi l'Ajuntament.
- e. La reincidència per haver comès en el termini d'un mes una actuació sancionada com a greu per resolució ferma.

Article 9.- Sancions

Les infraccions previstes a l'article anterior seran sancionades, conforme als límits establerts en la Llei 7/1985, de 2 d'abril de bases de règim local en la seva versió donada per la Llei 57/2003, de 16 de desembre amb les multes següents:

- a. Infraccions lleus: fins a 750 euros.
- b. Infraccions greus: fins a 1500 euros.
- c. Infraccions molt greus: fins a 3000 euros.

Article 10. Graduació de les sancions

Les sancions s'han de graduar d'acord amb la gravetat del fet constitutiu de la infracció, els perjudicis produïts, les circumstàncies del responsable, la repercussió de la prohibició infringida, la situació de greuge respecte a altres usuaris de l'abastament, el benefici obtingut, l'existència d'intencionalitat i la reincidència quan hagi estat declarat així en una resolució expressa.

Així mateix per valorar la sanció es considerarà el grau d'excepcionalitat o emergència que existeixi en el moment de la infracció.

En qualsevol cas es considerarà circumstància atenuant l'adopció per part de l'infractor de mesures immediates correctores de la infracció.

Les sancions s'ajustaran als principis de bona regulació que s'estableixen en l'article 129 de la Llei 39/2015, d'1 d'octubre, del Procediment Administratiu Comú de les Administracions Públiques.

Article 11.- Denúncies

Les denúncies que es formulin a l'Ajuntament donaran lloc a que aquest obri les diligències corresponents, amb la finalitat de que comprovin els fets denunciats i en el seu cas, quan escaigui, per a que l'Ajuntament incoï l'expedient sancionador.

En el supòsit de denúncies formulades pels particulars, aquests hauran de facilitar totes les dades necessàries per la comprovació per part del personal d'inspecció municipal dels fets denunciats.

Article 12.- Persones responsables

Són responsables de les infraccions les persones físiques o jurídiques que per acció o omissió executin els fets constitutius de la infracció, encara que sigui a títol de simple inobservança, i en concret les següents persones:

- a) el titular del contracte, o en el seu cas l'usuari de l'abastament.
- b) la persona o persones que manipulen els elements d'abastament amb la finalitat d'eludir el compliment de les mesures establertes en aquesta Ordenança.

Article 13.- Procediment sancionador

El règim sancionador aplicable a aquesta Ordenança és el previst a la Llei 39/2015, d'1 d'octubre, del Procediment Administratiu Comú de les Administracions Públiques, així com al Decret 278/1993, de 9 de novembre, sobre el procediment sancionador aplicable als àmbits de competència de la Generalitat, o normes que les substitueixin.

L'Ajuntament d'acord amb la seva potestat de policia administrativa d'activitats procedirà a la inspecció, incoació i tramitació material de l'expedient administratiu sancionador.

L'òrgan competent per la resolució dels expedients sancionadors i la imposició de multes i de mesures aparellades a les sancions, serà l'alcalde/president.

El control i vigilància del compliment de les previsions d'aquesta norma es realitzarà per personal de l'Ajuntament, i personal de les entitats gestores del subministrament d'aigua.

Article 14. Mesures cautelars

Sense perjudici de la imposició de les sancions que correspongui, es poden adoptar les següents mesures:

- a) En el supòsit de detectar consums d'aigua que durant un període d'un mes incompleixen els objectius d'estalvi que en cada moment s'hagin establert, qualificats d'excessius, es podrà ordenar a costa de l'usuari la instal·lació de dispositius limitadors del cabal.
- b) Quan es detectin actuacions qualificades com a infraccions molt greus, es podrà accedir a la suspensió del subministrament, una vegada comprovada la infracció en el corresponent expedient sancionador i d'acord amb el que estableix aquesta Ordenança.
- c) les normes contemplades en els paràgrafs anteriors seran igualment aplicades als supòsits que, tot i complir els objectius d'estalvi establerts, el consum superi en un vint-i-cinc per cent al consum estàndard per persona i mes que s'hagi determinat.
- d) A l'objecte de poder realitzar un millor control i seguiment dels objectius d'estalvi en el consum regulat en aquesta Ordenança, es podrà ordenar a les companyies subministradores la reducció dels períodes de lectura i facturació.

DISPOSICIONS FINALS

Primera

Queden derogades totes les disposicions municipals que s'oposin al que es disposa en aquesta Ordenança.

Segona

Aquesta Ordenança entrarà en vigor amb la seva publicació en el Butlletí Oficial de la Província de Girona.

Tercera

Aquesta ordenança entrarà en vigor una vegada hagi estat aprovada definitivament pel Ple de l'Ajuntament i publicat el text íntegre al Butlletí Oficial de la Província. El text íntegre d'aquesta ordenança s'ha publicat en el BOP de data 05/12/2023.

ALTRES DISPOSICIONS

BASES PER L'ADJUDICACIÓ HABITATGES AMB PROTECCIÓ OFICIAL EN RÈGIM DE LLOGUER A L'IMMOBLE DE LA COLÒNIA ESPONA

Destí dels habitatges

Aquests habitatges estan destinats als ciutadans/es de Sant Joan de les Abadesses, inscrits al Registre de Sol·licitants d'Habitatge de Protecció Oficial del Consell Comarcal del Ripollès, que compleixin amb la normativa vigent aplicable pels habitatges amb protecció oficial i els requisits generals i específics establerts en aquestes bases.

Veure annexe I – Documentació a presentar per a la inscripció al Registre de Sol·licitants d'Habitatge de Protecció Oficial del Consell Comarcal del Ripollès.

Característiques dels Habitatges:

1) HABITATGES ADAPTATS (7 habitatges)

Disposaran dels espais necessaris que fan parcialment apte per a persones amb mobilitat reduïda.

Habitatge PB 1 : Està format per un distribuïdor, un rebedor, un bany, un menjador – sala d'estar – cuina i una habitació doble. La superfície útil resultant és inferior a 50 m²

Habitatge PB 4 : Està format per un distribuïdor, sala d'estar - menjador, cuina, dues habitacions dobles i un bany. La superfície útil resultant és inferior a 70 m².

Habitatge PB 5 : Està format per un distribuïdor, un bany, un menjador – sala d'estar – cuina i una habitació doble. La superfície útil resultant és inferior a 45 m²

Habitatge PP 1 : Està format per un distribuïdor, un rebedor, sala d'estar-menjador-cuina, una habitació doble i un bany. La superfície útil resultant és inferior a 50 m².

Habitatge PP 4 : Està format per un distribuïdor, un bany, un menjador – sala d'estar, una cuina i dues habitacions dobles. La superfície útil resultant és de 65 m².

Habitatge PP 10 : Està format per un distribuïdor, un bany, un menjador – sala d'estar, una cuina i dues habitacions dobles. La superfície útil resultant és inferior a 65 m².

Habitatge PP 13 : Està format per un distribuïdor, un bany, un menjador – sala d'estar, una cuina i dues habitacions dobles. La superfície útil resultant és de 60 m².

2) HABITATGES AMB 2 HABITACIONS (6 habitatges)

Estaran formats per sala d'estar-menjador-cuina, dues habitacions dobles i un bany. La superfície útil és inferior a 70,00 m².

3) HABITATGES AMB UNA HABITACIÓ (15 habitatges)

Estaran formats bàsicament per un rebedor, una sala conjunta que agruparà la sala d'estar, el menjador i la cuina, una habitació doble i un bany. Aquesta tipologia d'habitatge tindrà una superfície útil inferior a 45,00 m².

Superfícies i preus dels habitatges(*)

PLANTA BAIXA

PORTA	SUP. ÚTIL	RENDA	IBI	SERVEIS**	RENDA TOTAL
1	48,00	195,26 €	8,77 €	38,66 €	242,69 €
2	57,05	232,08 €	10,42 €	45,95 €	288,45 €
3	42,25	171,87 €	7,72 €	34,03 €	213,62 €
4	66,15	269,09 €	12,09 €	53,28 €	334,46 €
5	44,30	180,21 €	8,09 €	35,68 €	223,98 €
6	48,95	199,13 €	8,94 €	39,43 €	247,50 €
7	48,50	197,29 €	8,86 €	39,06 €	245,22 €
8	41,45	168,62 €	7,57 €	33,39 €	209,57 €
9	64,65	262,99 €	11,81 €	52,07 €	326,88 €
10	43,85	178,38 €	8,01 €	35,32 €	221,71 €
11	59,90	243,67 €	10,94 €	48,25 €	302,86 €
12	58,20	236,75 €	10,63 €	46,88 €	294,26 €

PLANTA PRIMERA

PORTA	SUP. ÚTIL	RENDA	IBI	SERVEIS**	RENDA TOTAL
1	46,3	188,35 €	8,46 €	37,29 €	234,10 €
2	57,05	232,08 €	10,42 €	45,95 €	288,45 €
3	42,25	171,87 €	7,72 €	34,03 €	213,62 €
4	65,10	264,82 €	11,89 €	52,43 €	329,15 €
5	40,25	163,73 €	7,35 €	32,42 €	203,51 €
6	38,95	158,45 €	7,12 €	31,37 €	196,93 €
7	38,85	158,04 €	7,10 €	31,29 €	196,43 €
8	38,90	158,24 €	7,11 €	31,33 €	196,68 €
9	39,40	160,28 €	7,20 €	31,73 €	199,21 €
10	62,30	253,43 €	11,38 €	50,18 €	314,99 €
11	43,85	178,38 €	8,01 €	35,32 €	221,71 €
12	59,85	243,47 €	10,94 €	48,21 €	302,61 €
13	57,95	235,74 €	10,59 €	46,68 €	293,00 €

*Els preus detallats són el resultat de l'aplicació del preu mòdul vigent, en el cas de la seva variació, les rendes seran objecte de regularització.

**A la renda caldrà afegir la part corresponent de les despeses comunitàries, en proporció a la superfície útil de cada habitatge. Formen part d'aquestes despeses, entre altres, les despeses generals i de manteniment de l'edifici, tributs, subministraments, neteja, etc.

Els consums derivats de les instal·lacions centralitzades (aigua calenta sanitària i calefacció) seran facturats a part d'acord amb els consums individuals.

Normativa o règim jurídic aplicable

Promoció d'habitatges amb protecció oficial en règim de lloguer a 25 anys acollida al Pla per al dret a l'habitatge 2009-2012 i al Decret 13/2010. Els contractes de lloguer estaran sotmesos a la seva pròpia normativa reguladora dels habitatges de protecció oficial i a la Llei d'Arrendaments Urbans.

Les condicions d'accés, el preu del lloguer i els ajuts percebuts pel promotor venen determinats per la normativa d'habitatge protegit esmentada anteriorment.

La renda anual màxima inicial serà del 3,5% del preu màxim de referència, respectivament (art. 14.1 del Decret 244/2005, de 8 de novembre).

Requisits generals i específics

Per poder accedir a un dels habitatges d'aquesta promoció caldrà que els sol·licitants reuneixin els següents requisits generals i específics que a continuació s'indiquen:

Requisits generals

1.- Registre: estar inscrit al Registre de Sol·licitants d'Habitatge de Protecció Oficial de Consell Comarcal del Ripollès.

2.- Nacionalitat: ser de nacionalitat espanyola, de qualsevol dels Estats membres de la Unió Europea o bé, tenint qualsevol altra nacionalitat, estar en possessió de permís de residència concedit per l'Estat Espanyol vigent durant tot el procés d'adjudicació.

3.- Residència: el sol·licitant haurà d'acreditar el seu empadronament al municipi de Sant Joan de les Abadesses durant un període mínim de 2 anys, encara que aquest període no sigui de forma contínua. També hi podran accedir aquelles persones majors de 60 anys que tinguin algun fill/a que porti un mínim de 2 anys empadronat al municipi de Sant Joan de les Abadesses. L'habitatge es destinarà a residència habitual i permanent.

4.- Patrimoni:

a) els sol·licitants no poden ser titulars del ple domini o d'un dret real d'ús o gaudi sobre un habitatge subjecte a protecció pública, excepte que l'habitatge esdevingui inadequat de forma sobrevinguda per a les seves circumstàncies personals o familiars i sempre que es garanteixi que no posseeix simultàniament més d'un habitatge protegit.

b) els sol·licitants no poden ser titulars d'un habitatge lliure, excepte que se li hagi privat del seu ús per causes no imputables a la persona interessada. En cap cas hi podran accedir els titulars d'un habitatge o d'un dret sobre un habitatge que tingui un valor superior al 40% del preu de l'habitatge que es vol adquirir. Aquest valor es determinarà d'acord amb la normativa de l'impost sobre transmissions patrimonials. Aquest valor s'eleva fins al 60%, en els següents supòsits: persones de més de 65 anys, dones víctimes de violència de gènere, víctimes de terrorisme, famílies nombroses, famílies monoparentals amb fills, persones dependents, o amb discapacitat oficialment reconeguda, i les famílies que les tinguin al seu càrrec i persones separades o divorciades al corrent del pagament de les pensions per aliments i compensatòries, si s'escau.

c) Aquestes limitacions no són aplicables en el supòsit d'habitatges en règim de lloguer promoguts per persones o entitats promotores socials destinats a persones de més de 65 anys, o a persones amb mobilitat reduïda que no puguin adaptar el seu habitatge, sempre que l'habitatge del que siguin propietaris sigui ofert en cessió a una administració pública, a una entitat que en depengui o a qualsevol de les borses de mediació per al lloguer social o de lloguer jove.

5.- Ingressos màxims per unitat de convivència:

<http://www.registresolicitants.cat/registre/paginas/pagina.jsp?idPagina=11>

	1 membre	2 membres	3 membres	4 membres
Zona C	39.077,62	40.286,21	42.018,95	42.168,58

6.- Capacitat econòmica: El sol·licitant haurà d'acreditar que disposa de capacitat econòmica per fer front al pagament del lloguer i les altres despeses, per la qual cosa, el lloguer (renta més resta de conceptes del rebut, despeses generals i tributs) no podrà excedir del 35% de les rentes netes de la unitat de convivència.

7.- Morositat: no haver estat sotmès a procediments sancionadors, de resolució o reclamació de quantitats relacionats amb l'ús d'un habitatge social com a residència.

Requisits Específics

A) HABITATGES AMB 2 HABITACIONS

1.-Edat: El sol·licitant ha de tenir 60 anys o més en el moment d'inici del procés d'adjudicació.

2.- Unitat de convivència: El sol·licitant ha de tenir una unitat de convivència de 2 o més membres.

B) HABITATGES AMB UNA HABITACIÓ

1.- Edat: El sol·licitant ha de tenir 60 anys o més en el moment d'inici del procés d'adjudicació.

2.- Unitat de convivència: El sol·licitant ha de tenir una unitat de convivència d'un membre.

C) HABITATGES ADAPTATS

1.- Edat: El sol·licitant ha de tenir 60 anys o més en el moment d'inici del procés d'adjudicació.

2.- Tindran prioritats els sol·licitants que acreditin tenir un grau de dependència i/o un grau d'invalidesa i/o un grau de disminució, però amb autonomia suficient per poder viure sol i realitzar les activitats bàsiques de la vida quotidiana sense la necessitat d'una tercera persona. Aquesta darrera condició caldrà acreditar-la amb un informe de serveis socials.

3.- Unitat de convivència: Vindrà determinada pel nombre d'habitacions de què disposi l'habitatge, seguint el criteri fixat en aquest mateix punt.

Sistema d'adjudicació

Aquest sistema regula l'adjudicació d'aquells pisos que quedin buits a partir de l'aprovació de les presents bases, ja sigui per defunció, per renúncia o per rescissió de contracte de l'anterior adjudicatari.

Només podran ser adjudicatari dels pisos aquells sol·licitants que estiguin inscrits al Registre de Sol·licitants d'Habitatge de Protecció Oficial del Consell Comarcal del Ripollès, que compleixin amb la normativa vigent aplicable pels habitatges amb protecció oficial i els requisits generals i específics establerts en aquestes bases.

Les característiques físiques dels sol·licitants i el nombre de membres de la unitat de convivència seran els dos elements que determinaran el tipus d'habitatge al qual poden accedir els sol·licitants.

Els sol·licitant que visquin sols únicament podran accedir als habitatges d'una sola habitació.

Els sol·licitant que formin part d'una unitat de convivència composta de dos membres únicament podran accedir als habitatges de dues habitacions.

Els sol·licitants que acreditin patir una minusvalia física únicament podran accedir als habitatges adaptats. En funció del nombre de membres que composin la unitat familiar podran accedir als habitatges d'una o dues habitacions, seguint el criteri anteriorment fixat.

El criteri que prevaldrà a l'hora de ser adjudicatari de l'habitatge serà el d'antiguitat en la inscripció al Registre de Sol·licitants d'Habitatge Protegit.

Informació pública

Les bases estaran a disposició dels interessats a l'Ajuntament de Sant Joan de les Abadesses i a la web: www.santjoandeleabadesses.cat

Presentació de sol.licituds

Les sol.licituds es poden obtenir i presentar a l'Ajuntament de Sant Joan de les Abadesses.

Les sol.licituds s'han de presentar adjuntant tota la documentació que figura a la relació de documents a presentar a l'annexe I de les presents bases.

Condicions de l'adjudicació

1) La durada del contracte és per 5 anys i es podrà prorrogar per igual període de 5 anys de forma successiva.

A la finalització de la durada del contracte inicial o, de cadascuna de les seves prorrogues, la nova renda quedarà fixada per l'import superior que resulti bé per l'aplicació del mòdul vigent en aquell moment pels habitatges amb protecció oficial en règim de lloguer, o bé per la renda actualitzada que procedeixi conforme al índex general de preus al consum.

2) El rebut del lloguer estarà format per la renda, despeses comunitaries (generals i de manteniment de l'edifici, serveis i tributs, etc) i els consums individuals.

El pagament del rebuts de lloguer serà mensual, dins el 5 primers dies de cada mes, i estarà domiciliat en una entitat bancària.

A partir del primer any de vigència del contracte, s'aplicarà anualment sobre la renda l'IPC resultant del còmput nacional. Sobre la resta de conceptes s'aplicaran els increments corresponents a cada exercici.

El concepte de tarifa de serveis serà el sumatori del cost real de les despeses dels serveis específics de repercussió general i individual, si s'escau.

3) En el moment de la signatura del contracte s'ha de dipositar la fiança legal obligatòria equivalent a una mensualitat de la renda. La propietat podrà demanar una garantia addicional, a la fiança legal obligatòria, consistent en un finançament de caràcter personal i solidari d'una tercera persona (familiars o altre) en els casos que ho estimi necessari, un cop analitzada la documentació aportada pel sol·licitant.

La fiança legal obligatòria i el finançament, en el seu cas, es mantindran vigents, sense cap excepció per cap concepte, fins a la extinció del contracte.

Obligacions que assumeix l'adjudicatari

1) Estar localitzable i, per tant, mantenir actualitzades les dades personals proporcionades en la sol·licitud i assistir puntualment a les cites convocades per la propietat.

2) Demostrar i facilitar la comprovació del compliment dels requisits de la sol·licitud i presentar tota la documentació necessària per al contracte, abonant anticipadament les despeses originades per la comprovació del compliment dels requisits, en el termini màxim de 10 dies a partir del seu requeriment.

3) Comunicar a la propietat les persones que viuran a l'habitatge, les quals constaran en el contracte d'arrendament. La residència en l'habitatge d'alguna persona no autoritzada donarà lloc a la resolució del contracte d'arrendament.

4) Complir les obligacions contractuals.

5) Destinar l'habitatge com a domicili habitual i permanent, i en cap cas destinar-lo a segona residència o a un altre ús. L'arrendatari haurà d'ocupar en el termini màxim de tres mesos des de al formalització del contracte. En cas d'absentar-se del habitatge per un període superior a una setmana, tindrà que comunicar-ho i la no ocupació efectiva de l'habitatge durant tres mesos o mes, donarà lloc a la rescissió del contracte a menys que no s'hagi justificat i autoritzat amb caràcter previ.

6) L'arrendatari, així com cadascuna de les persones que conviuran a l'habitatge autoritzaran al Consell Comarcal del Ripollès i a l'empresa CEVASA a la comprovació de les dades necessàries per l'adjudicació de l'habitatge davant els organismes públics.

L'incompliment de les obligacions suposarà la pèrdua automàtica de l'adjudicació o la resolució del contracte.

ANNEXE I

DOCUMENTACIÓ A PRESENTAR PER A LA INSCRIPCIÓ AL REGISTRE DE SOL·LICITANTS D'HABITATGE DE PROTECCIÓ OFICIAL DEL CONSELL COMARCAL DEL RIPOLLÈS.

- 1) Sol·licitud degudament emplenada i signada per totes les persones que integren la unitat de convivència i que siguin majors d'edat.
- 2) Declaració responsable del sol·licitant i dels membres de la unitat de convivència degudament signada.
- 3) Fotocòpies del DNI i NIE.

- 4) Fotocòpia del llibre de família o document acreditatiu de la convivència o parella estable.
- 5) Certificat d'empadronament amb indicació de la data d'alta.
- 6) Documentació acreditativa dels ingressos de la unitat de convivència (declaració de la renda, certificats d'ingressos, etc.).
- 7) En el cas de persones amb discapacitat física, hauran d'aportar els documents que acreditin aquesta discapacitat.

Els models de la sol.licitud i la documentació esmentada es troba a:

<http://www.registresolicitants.cat/registre/paginas/pagina.jsp?idPagina=11>

NORMES D'ÚS DEL PATI DE L'ESCOLA MESTRE ANDREU EN HORARI NO LECTIU

És important que no oblidem que el pati de l'escola forma part d'un equipament educatiu i hem de tenir una cura especial en usar-lo per tal que els infants el trobin en bones condicions quan vinguin al centre.

Així, doncs, hem de tenir presents les següents normes d'utilització:

- El pati estarà obert seguint el calendari escolar (dies lectius) per els nens i nenes d'educació infantil i primària de l'Institut Escola Mestre Andreu. L'AMiPA es responsabilitza del tancament del pati .
- Horari: De les 16:30 h a les 17:15 h els dies que hi hagi activitats lectives.
- Aquest pati és perquè el facin servir els usuaris del centre educatiu. Per tant, no hi estan permesos els animals.
- No hi està permès cap mena de vehicle a motor.
- El pati no és vigilat. Es faran responsables dels infants els seus pares/mares o tutors legals.
- La llei antitabac prohibeix fumar en tots els centres educatius, incloent-hi els espais a l'aire lliure o coberts dins dels seus recintes.
- Cal fer ús de les papereres.
- Dins el pati només estan permeses les begudes sense alcohol.
- Tampoc estan permesos els envasos de vidre.
- No està permès l'enregistrament d'imatges amb cap tipus de dispositiu.

Disposició final

Aquesta ordenança va estar aprovada mitjançant acord adoptat pel Plenari Municipal en sessió celebrada en data 27 de novembre de 2019.